

MÓTTÆKID
 06 FEB. 2012
 Byggingakultúr, Lögfræði, Áættislaus og Fráttir

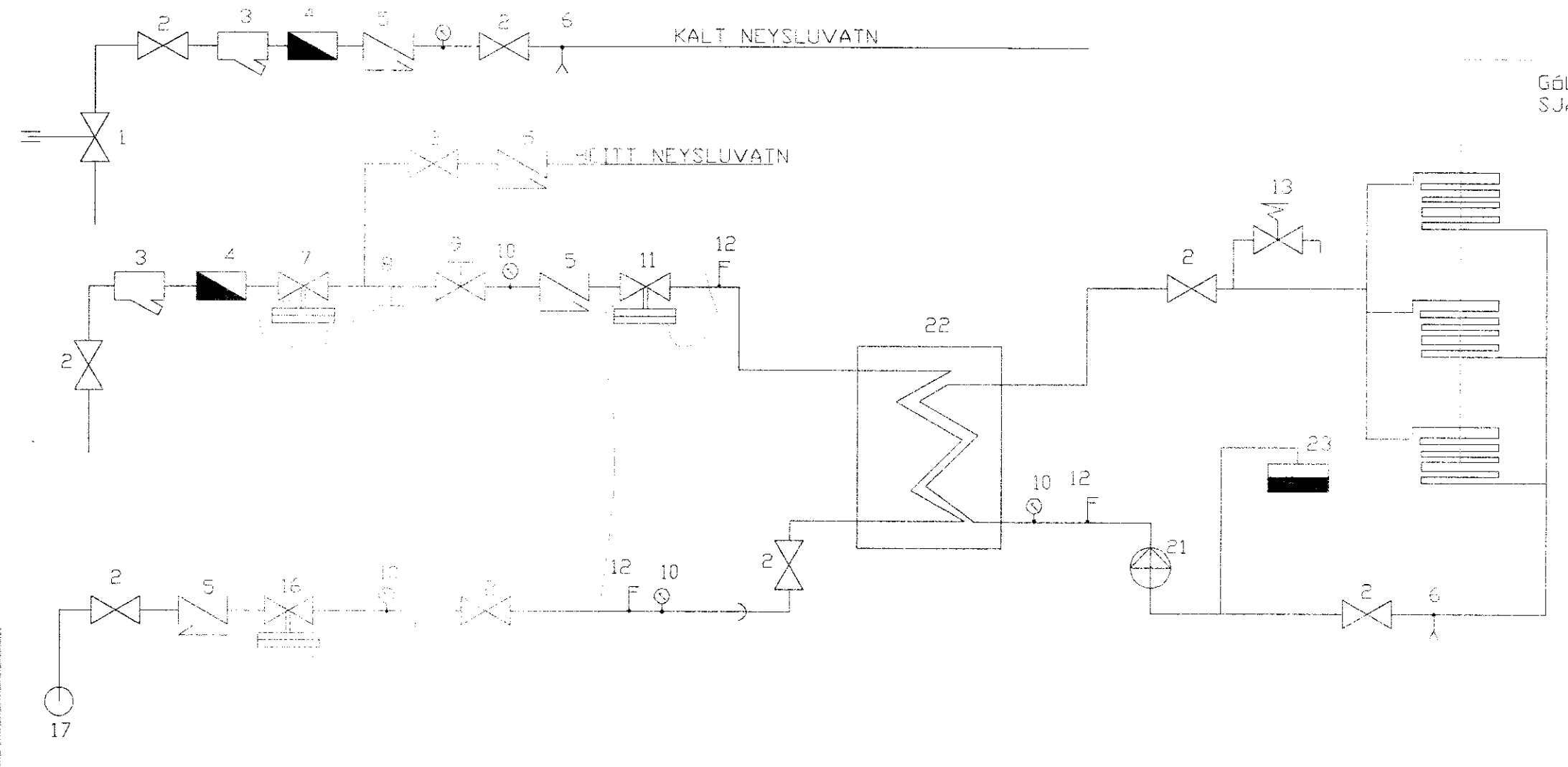

- GÖLFHITASLAUFUR SJA GRUNN.
- 1 spritloki á jöru
 - 2 rennskaki
 - 3 sía
 - 4 rennsismátr
 - 5 einstefnuloki
 - 6 tæmingarloki
 - 7 kemli
 - 8 melaté
 - 9 hófuðloki hitakerfis
 - 10 brýstimaln
 - 11 brýstisjafnari
 - 12 hitamaln
 - 13 bryggis-ori
 - 14 stúluðloki innspiting snjóþróslu
 - 16 stoufuloki
 - 20 bakrennsli hitavestu í niðurfali
 - 21 dala
 - 22 forhitari
 - 23 þersluker

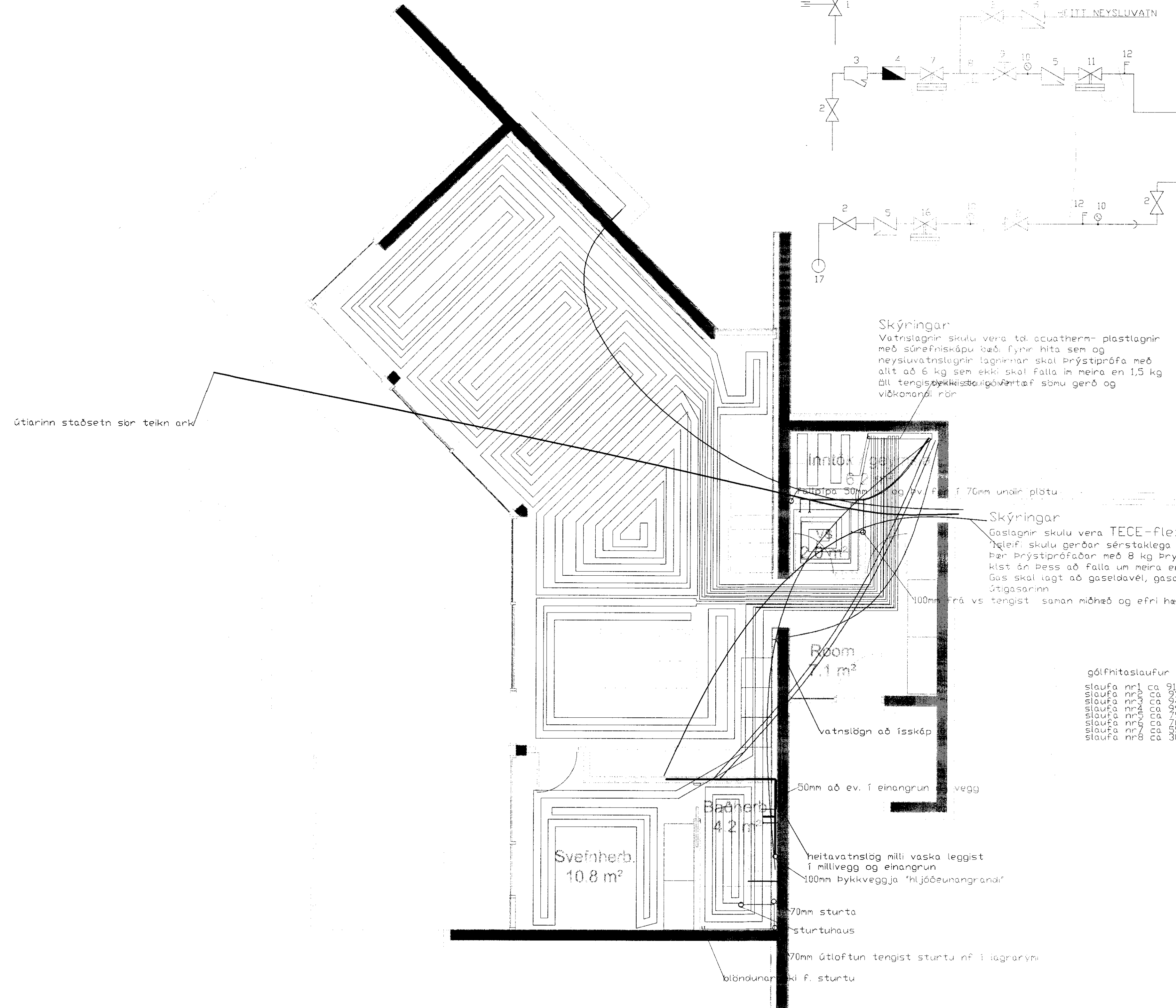

Skýringar
 Vatnslagnir skulu vera td. aquatherm- plastlagnir með súrefniskápu bæði fyrir hita sem og neysluvatnslagnir lagnirnar skal þrýstiprófa með allt að 6 kg sem ekki skal falla in meira en 1,5 kg öll tengistykki skulu vera af sömu gerð og viðkomandi rör

Skýringar
 Gaslagnir skulu vera TECE-flex lagnir frá Isleifi skulu gerðar sérstaklega fyrir gas og skulu þær þrýstiprófaðar með 8 kg þrýstingi í allt að 8 klst án þess að falla um meira en 1 kg Gas skal lagt að gasloaðvél, gasarinn í stofu og útgásarinn

- gölfhitaslaufur
- sloufa nr1 ca 91m stofa
 - sloufa nr2 ca 91m stofa
 - sloufa nr3 ca 94m stofa
 - sloufa nr4 ca 93m garðst.
 - sloufa nr5 ca 70m elghúst.
 - sloufa nr6 ca 70m hjón
 - sloufa nr7 ca 85m hjón baðforst
 - sloufa nr8 ca 30m gæstasnyrt

NEYSLUVARNSLAGNIR SKÝRINGAR

NEYSLUVATNSLAGNIR ERU AquATHERM 16mm í IDRÆTTARRÖRI OG AquATHERM PLASTLAGNIR EINGANGU SKAL NOTA LAGNAEFNI VIÐURKENNT AF RANNSÓKNARSTOFNUN BYGGINGARÞENADARINS. LAGNIR, TENGIDÁSIR OG DEILIGRINDUR SKULU VERA FRÁ SAMMA FRAMLEIÐANDA OG PASSA SAMAN. SETJA SKAL FESTINGAR Á LAGNIR c/c 150 cm. VIÐ BEYGJUR SKAL SETJA 3 FESTINGAR. BEYGJURADÍUS SKAL AVALLT VERA STÆRRI EN 5 * YTRA ÞVERM. PIPNA ÞRÝSTIPRÓFUN Á PLASTLAGNUM SKIPTIST Í 2 LOTUR FYRRI LOTI ER FRAMKVÆMD Í 1 KLUKKUSTUND OG ER ÞRÝSTINGUR 15 BAR FYRIR NEYSLUVATN. SEINNI LOTAN ER GERD Í BEINU FRAMHALDI AF FYRRI LOTU OG SAMI ÞRÝSTINGUR NOTADUR SEINNI LOTI SKAL STANDA Í 2 KLUKKUSTUNDIR. FYLLA SKAL ÖT PRÓFUNARBLAÐ SEM SÝNIR NIÐURSTÆÐUR PRÓFUNAR.

Skýringar
 Gaslagnir skulu vera TECE-flex lagnir frá Isleifi skulu gerðar sérstaklega fyrir gas og skulu þær þrýstiprófaðar með 8 kg þrýstingi í allt að 8 klst án þess að falla um meira en 1 kg Vatnslagnir skulu vera td. aquatherm- plastlagnir með súrefniskápu bæði fyrir hita sem og neysluvatnslagnir lagnirnar skal þrýstiprófa með allt að 6 kg sem ekki skal falla in meira en 1,5 kg öll tengistykki skulu vera af sömu gerð og viðkomandi rör

Br.	Dags.	Eðli breytinga	Sign.

Grjóthólskraut 9
 Grímsnesi

Vatn hiti gas

SKV. 150 100
 DAGS. 06.02.12

VERK NR. 2011
 TEIKN. NR. 1-05

HANNAD SIG. HJÓN. FR. 11. 241 984 3011
 TEIKNAD

YFIRFARID