

Deili 7

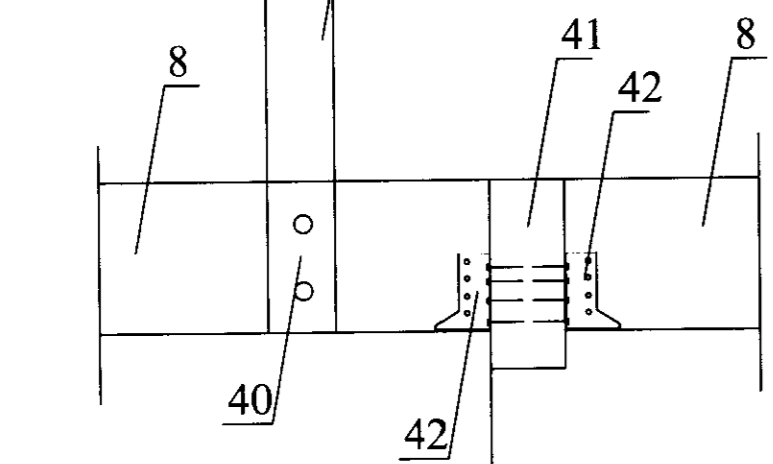

Deili 8

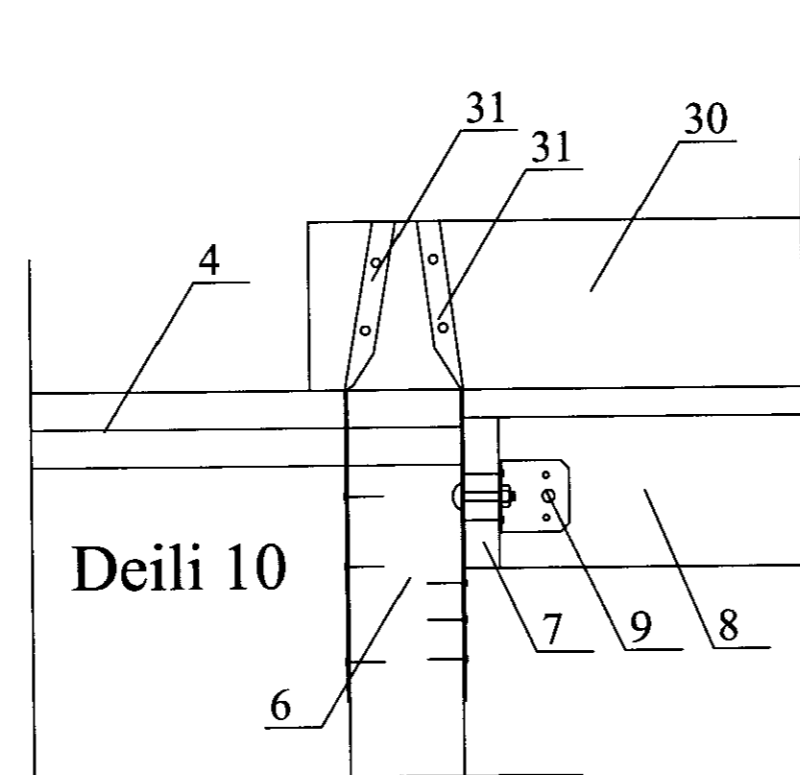
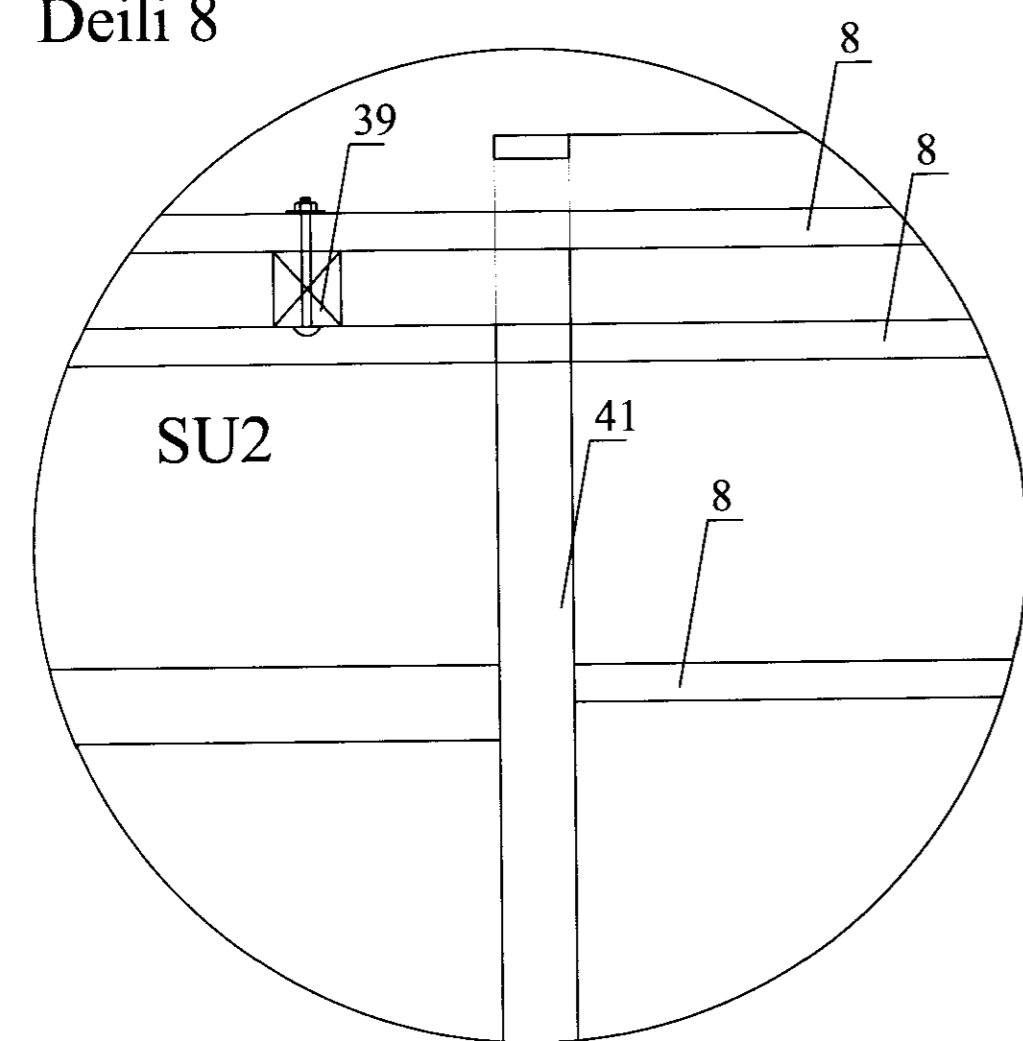

Deili 10

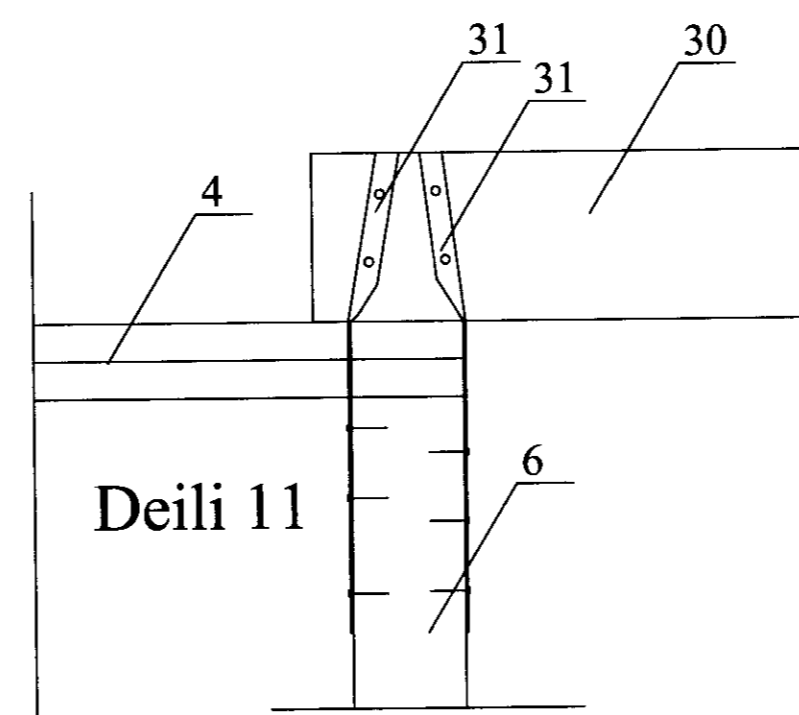

Deili 11

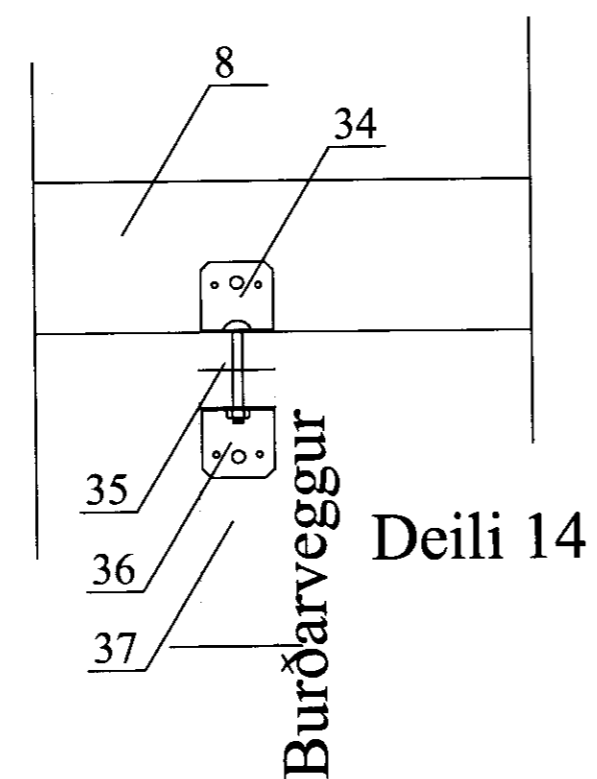

Deili 14

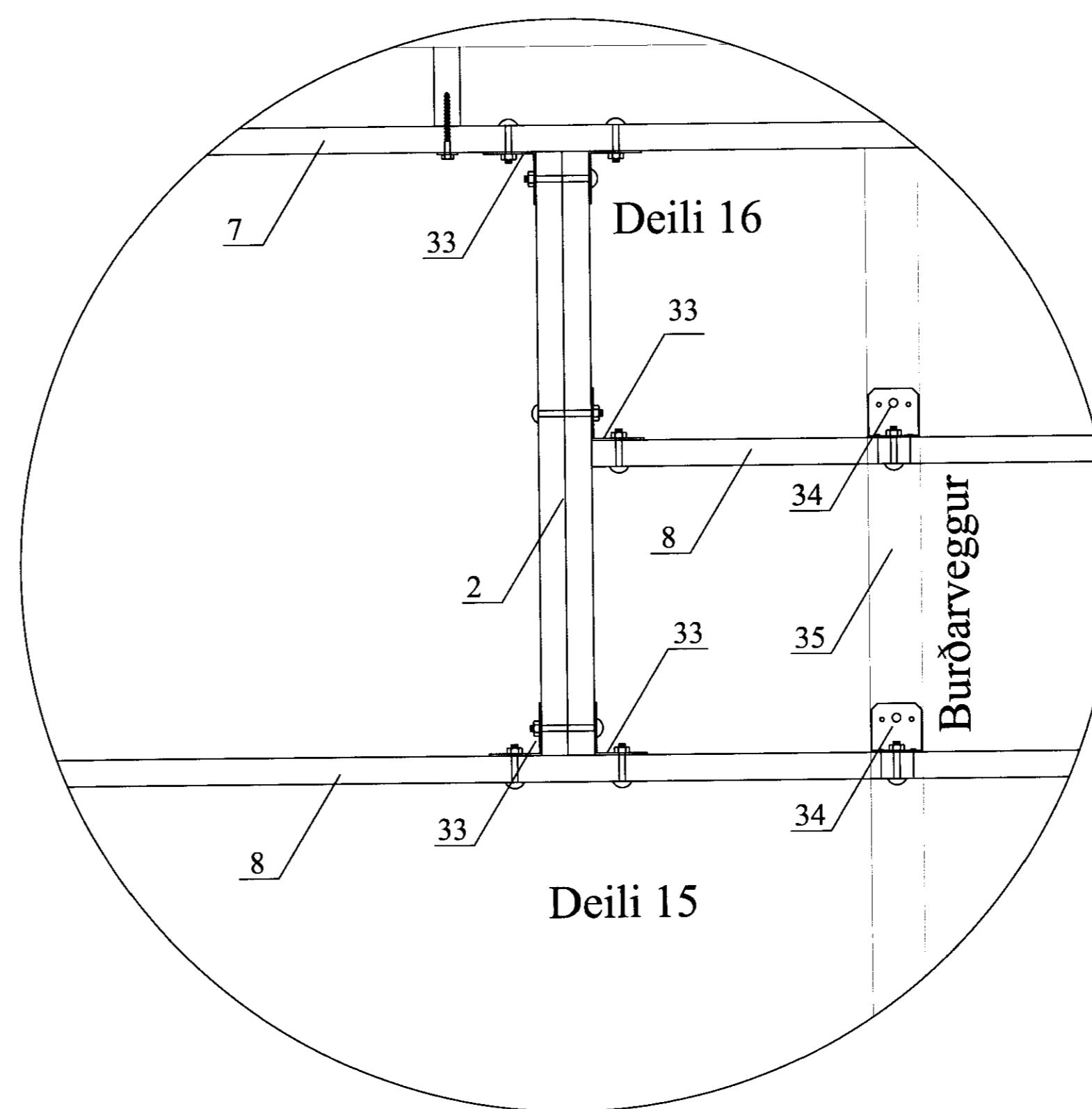

Deili 15

Deili 16

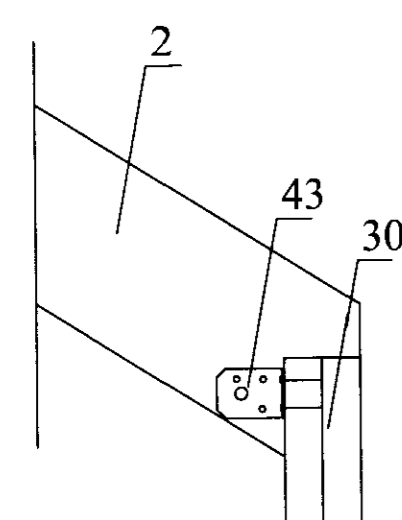

Deili 12a

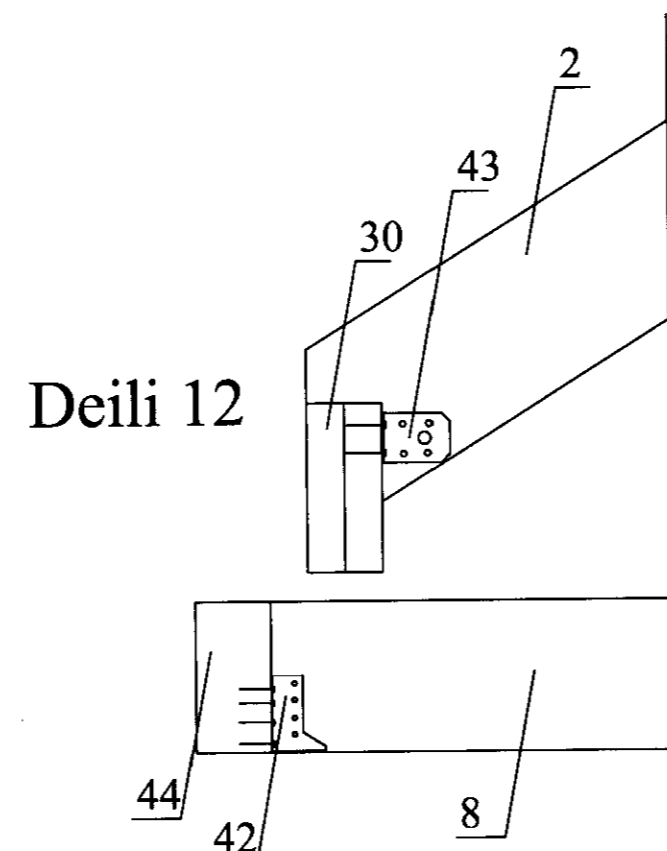

Deili 12

Deili 13

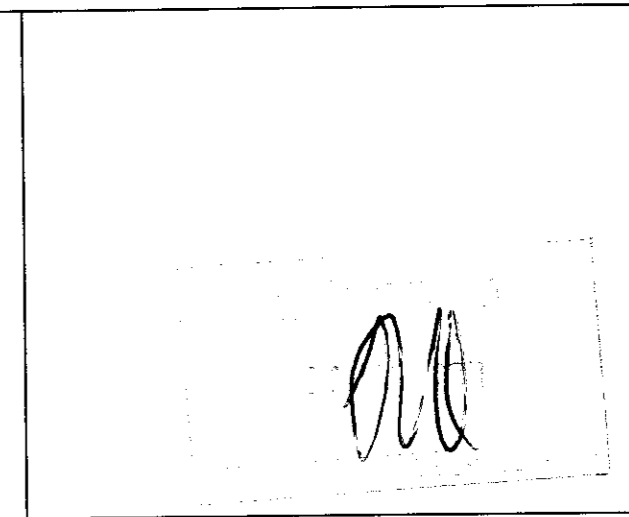

Merkingar:

1. Útloftunarrör þaks Ø=40mm með flugnaneti 1 stk. í hvert sperrubíl
2. Sperra 48x223.
3. Vinkill BMF 160x40x50,3 borðabolti 10x70 í gegnum sperra og borðabolti 10x110 í gegnum tvöfalt réimstykki útveggjagrindar.
4. Tvöfalt yfirstykki útveggjagrindar 2x 48x148.
5. Vinkill BMF 90, borðabolti 10x70 í gegnum útveggjastöð og borðabolti 10x110 í gegnum tvöfalt yfirstykki útveggjagrindar.
6. Útveggjastöð 48x148.
7. 48x223 skrúfti í útveggjastöð með franskri skrúfu 10x120 1 stk. í hverja stöð
8. Gólfbiti milligöf 48x223.
9. Vinkill BMF 105, borðabolti 10x70 í gegnum gólfbita og borðabolti 10x70 í gegnum hlíðarstykki gölfs.
10. Yfirstykki gaff útveggjagrindar 48x148
11. Sperra 48x223 negld í útveggjastöðir með 4" galv. 1 stk. í hverja stöð og c/c 70 cm í yfirstykki útveggjagrindar.
12. Limtrébiti 90x300
13. 48x148 laski beggja megin við bita negldur með 4" galv. 6 stk. í tvöfalda útveggjastöð og 6 stk. í limtrébita
14. Tvöföld útveggjastöð 2x48x148
15. BMF sperruskör 50x135, negling kamsaumur 40/50 5 stk. í hvern væng
16. Limtrébiti 90x300
17. Vinkill BMF 105 beggja megin við bita, borðabolti 10x110 í gegnum bita og fr. Skrúfa 10x80 skrúft inn í limtrébita til viðbótar kamsaumur 40/40 3 stk. í hvern væng
18. Biti 2x 48x223 sammegldur
19. Borðaboltar 10x140 2 stk. í gegnum bita og útveggjastöð
20. Biti 75x225
21. Vinkill BMF 160x50x40,3, borðabolti 10x70 í gegnum sperra og fr. skrúfa 10x120 ofan í bita
22. Limtrésúla 90x90
23. Gólfbiti þalls 50x125
24. Steinsteipt undirstöðusúla
25. BMF sáluskör 90 D innsteypur 20 mm teins í súlu
26. Maskinubolti 12x110 í gegnum súluskö og súlu
27. Borðabolti 10x200 2 stk. í gegnum limtrésúlu og sperra
28. Vinkill BMF 90 negling kamsaumur 40/40, 4 stk. í hvern væng
29. Borðaboltar 12x170 2 stk. í gegnum láréttan bita og sperra
30. Biti 2x 48x223
31. Gálvasirarál gatagjafi 32x1,5 yfir bita og súlar á útveggjastöðir, negling, kamsaumur 40/50, 3 stk. inn í stöð í hvern enda og 2 stk. inn í hlíð bita
32. Gólfbiti 2x48x223
33. Vinkill BMF 90, borðabolti 10x70 í gegnum gólfbita og borðabolti 10x110 í gegnum tvöfalda gólfbita
34. Vinkill BMF 90, borðabolti 10x70 í gegnum gólfbita og borðabolti 10x110 í gegnum tvöfalt yfirstykki burðarinnveggs
35. Tvöfalt yfirstykki burðarinnveggs
36. BMF 90 borðabolti 10x70 í gegnum innveggjastöð og borðabolti 10x110 í gegnum tvöfalt yfirstykki burðarinnveggs
37. Stöð burðarinnveggs 45x95
38. Vinkill BMF 105, beggja megin við súlu, borðabolti 10x110 í gegnum súlu og fr. Skrúfa 10x120 upp í limtrébita
39. Limtrésúla 90x90
40. Borðaboltar 10x220 2 stk. í gegnum gólfbita og limtrésúlu
41. Limtré 90x250
42. BMF sperruskör 50x150, negling kamsaumur 40/50, 5 stk. í hvern væng
43. Vinkill BMF 90 negling kamsaumur 40/50, 5 stk. í hvern væng
44. Biti 2x 43x223

Allar málsetningar skulu yfirfarast áður en smíði hefst og hafa samband við hönnð ef misræmi finnst

Hrauntröð 2 í landi Vaðness, Grímsneshreppi	
SNÍÐ: Sníðmyndir þak	
	
Jóhannes Pétursson Kl. 01046-3959 S: 567-5107 Sigurður Sigurðsson Kl. 01046-3959 S: 566-6613	
Wannad: JP	Dagsetning: 21.04.11
Teknad: JP	MKV: 1:10
Sambýkt:	Nr. teikningar: SN-03