

STADSETNING	OPN. N.	HAF	LENGD	TENGIST.	HITABÖLF	KCAL/H
STOFA	1	44	300	∅ 10		
STOFA	2	44	180	∅ 10	4100	SAMT.
HJÓNAHERB.	3	65	160	∅ 10	1695	
BAD	4	75	150	∅ 10	750	
BORN	5	65	160	∅ 10	1378	
ELDHRÓTS	6	65	160	∅ 10	1875	
SKALI	7	44	280	∅ 10	1722	
ANDDYPI	8	100	80	∅ 10	1082	
GANGUR	9	75	120	∅ 10	910	
ÞVOTTUR	10	65	160	∅ 10	1081	
STIGI	11	65	150	∅ 10	1180	
ANDDYPI KJ.	12	100	150	∅ 10	720	
GEYMSLA	13	65	150	∅ 10	620	
LEIÐHERB.	14	65	160	∅ 10	620	
ÞÍLSYR	15	65	450	∅ 15	4200	
VINNUHERB.	16	65	260	∅ 10	1691	
VINNUHERB.	17	65	160	∅ 10	1180	
VS	18	75	150	∅ 10	420	
GEYMSLA	19	75	60	∅ 10	340	

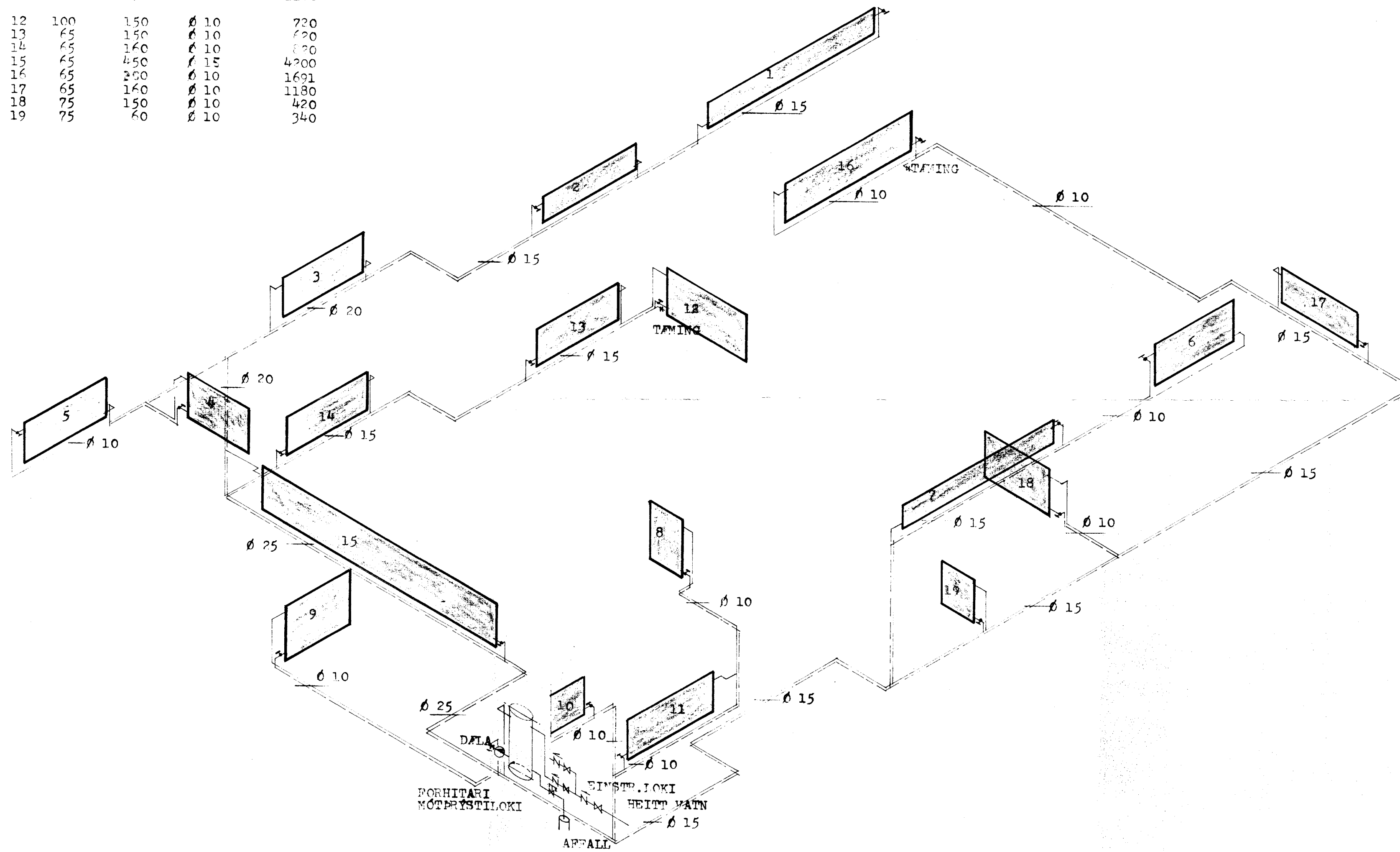

SKÝRINGAR:

MIDSTODVARIPIPUR, VEMJNLEGAR SVARTAR PIPUR, EINANGRAST MED 16 MM GHERULLARHÓLYKUM OG VEFJAST SÖÐAN MED SÍSLPAPPA. GATA SKAL ÞESS AD EDLILEG ÞENNSLA HINDRIST EKKI Á LOGNUM Á ALLA OPNA KOMI I OFTRAFMINGARSKRÚPA OG BAKRENNSLISLOKAR ER STJÓRNAST AF VATNSKITA, EDA FRAMRENNSLISLOKAR ER STJÓRNAST AF HERBERGISHITA

STEINGRIMUR TH. ÞORLEIFSSON MTFI		
HÚS SIGURDAR SIGURDSSONAR LAUGAVATNI		
NÁL	1:50	HITALAGIN TENGIMYND, OPNAR OG SKÝRINGAR.
DAGS.	JAN. 1973	
BLAD	13	