

Grind nr. 11 - Séð utan frá
Mkv. 1:50

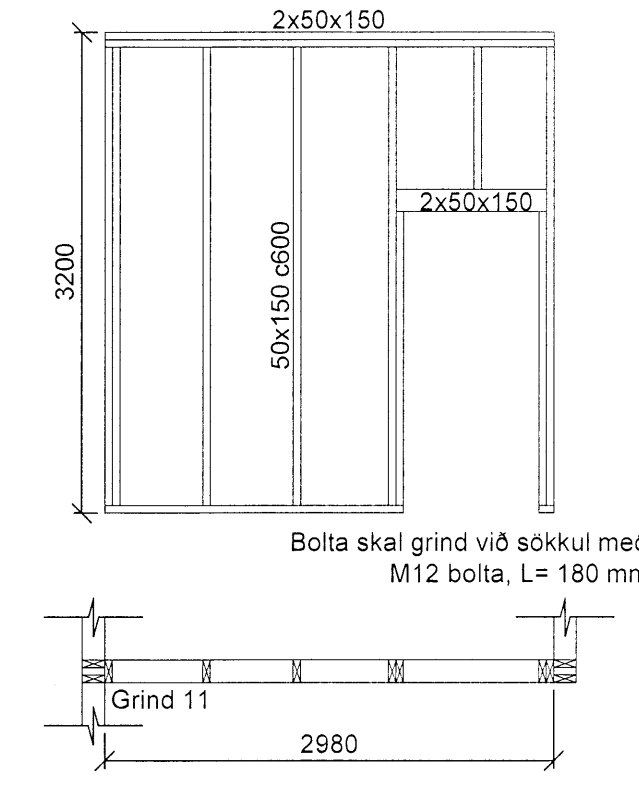

Grind nr. 12 - Séð utan frá
Mkv. 1:50

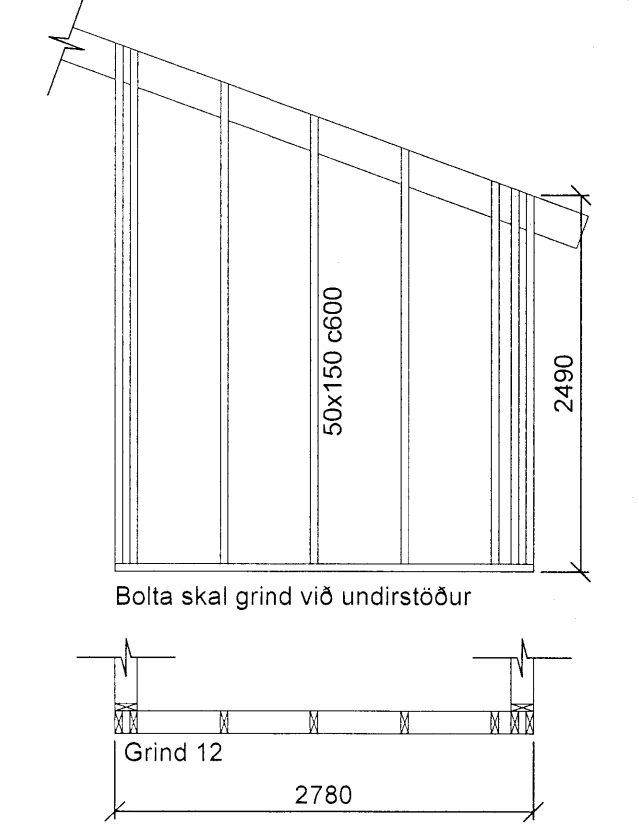

Grind nr. 1 - Séð utan frá
Mkv. 1:50

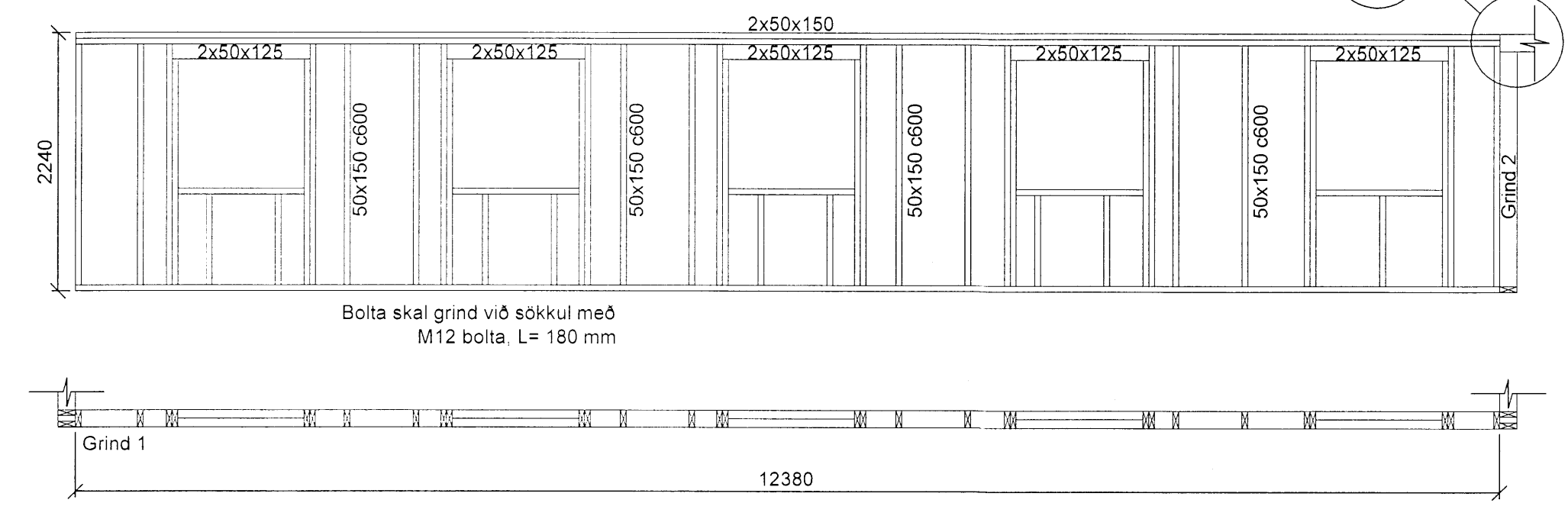

Grind nr. 2 - Séð utan frá
Mkv. 1:50

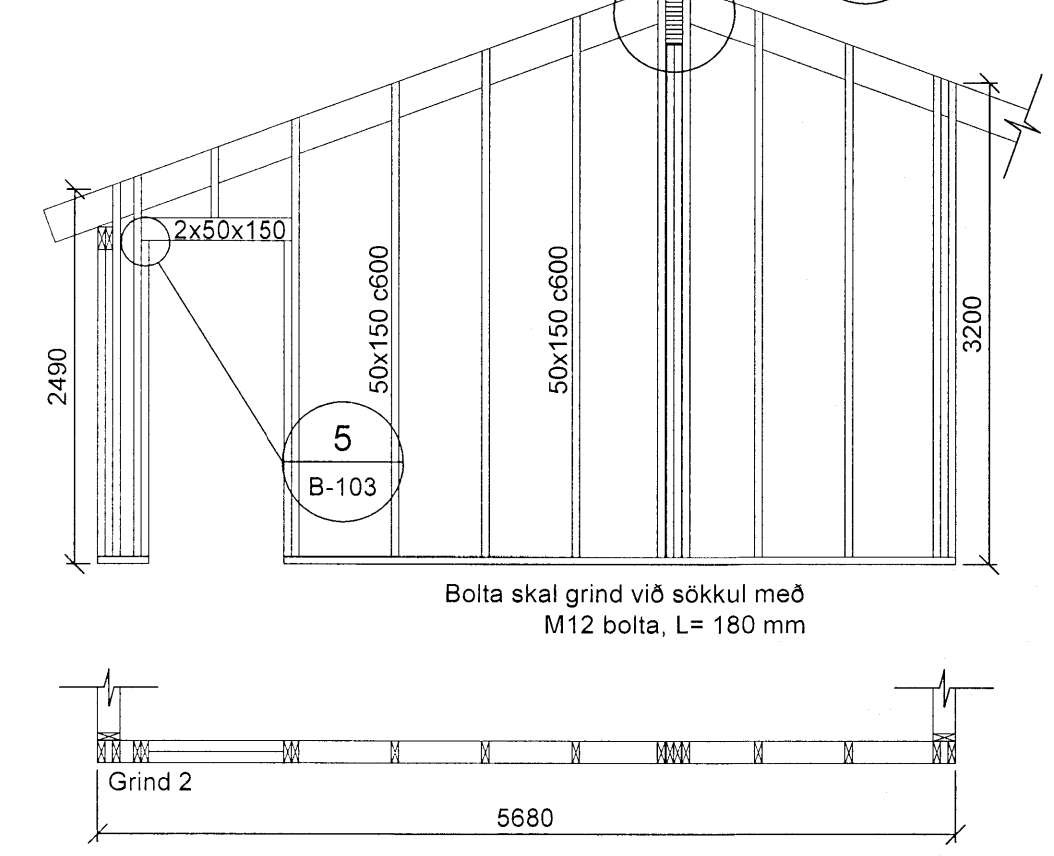

Grind nr. 3 - Séð utan frá
Mkv. 1:50

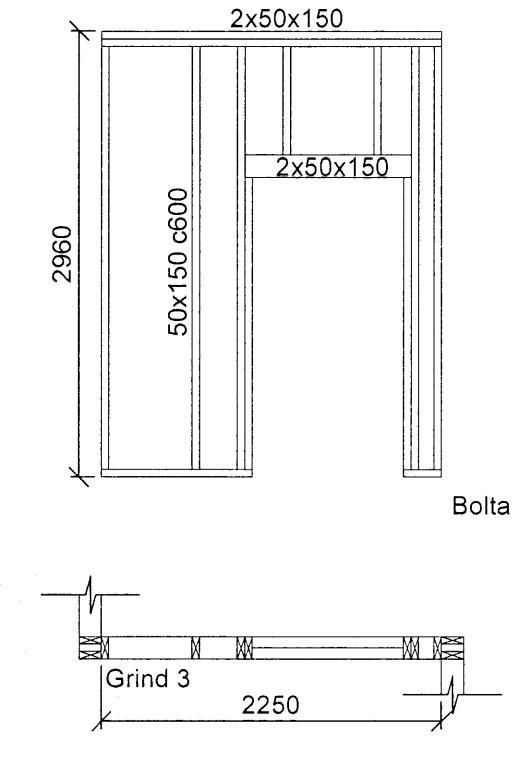

Grind nr. 4 - Séð utan frá
Mkv. 1:50

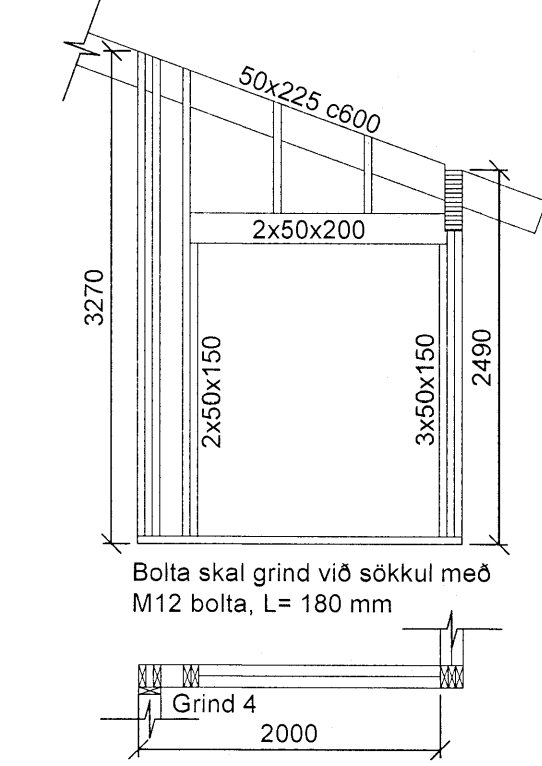

Grind nr. 5 - Séð utan frá
Mkv. 1:50

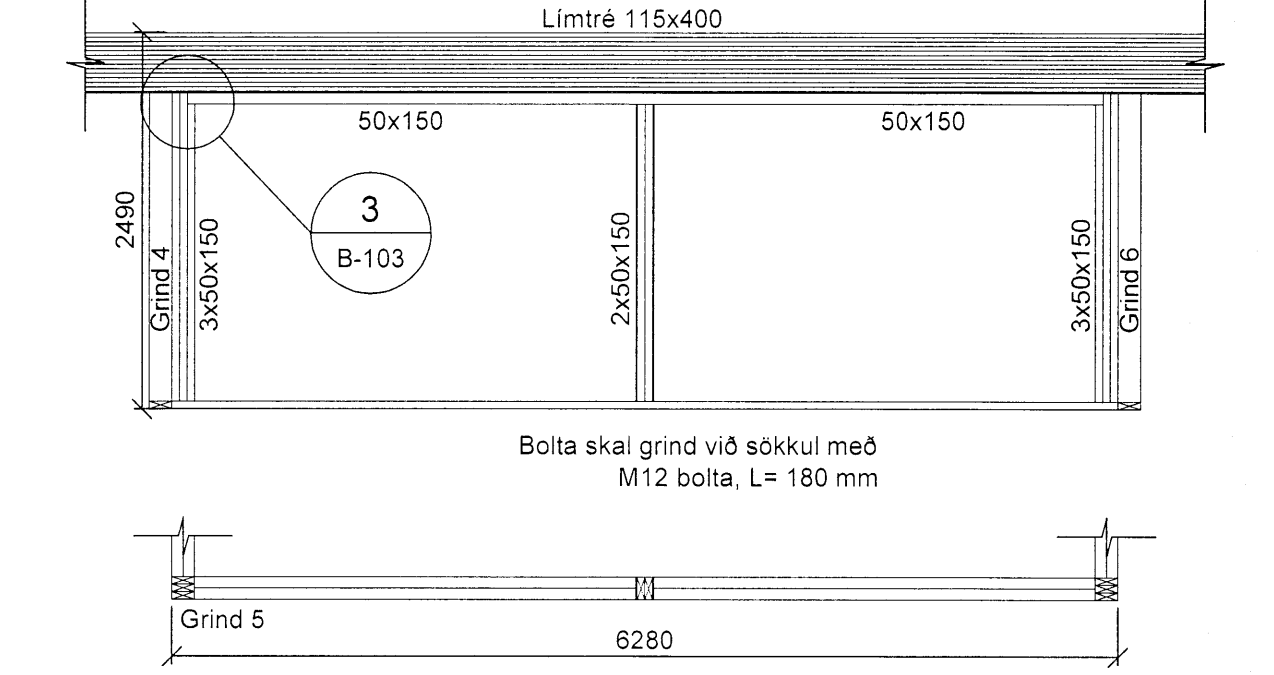

Grind nr. 6 - Séð utan frá
Mkv. 1:50

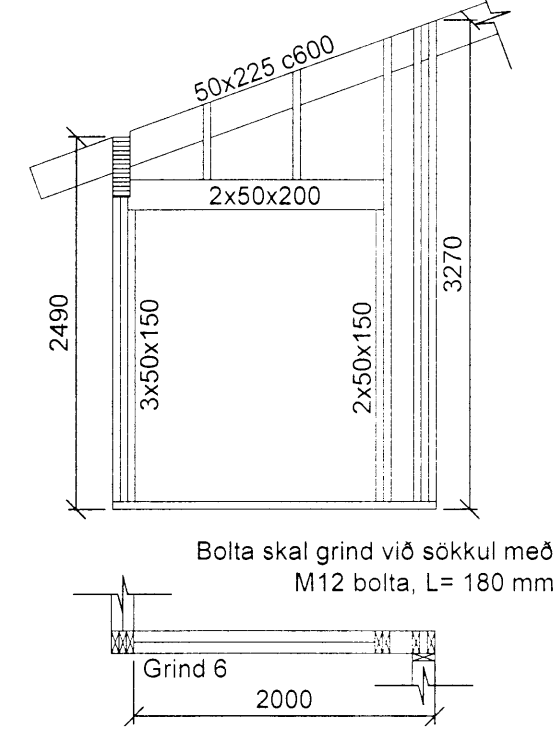

Grind nr. 7 - Séð utan frá
Mkv. 1:50

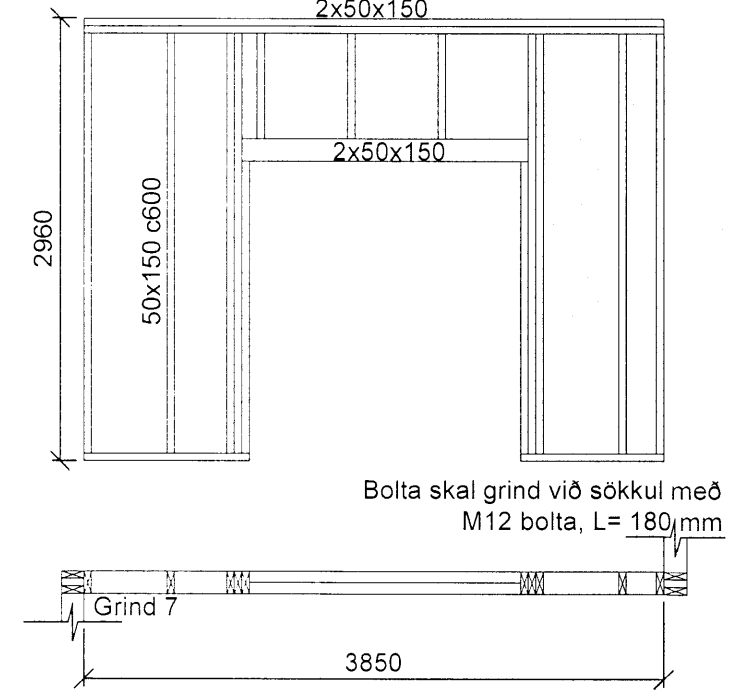

Grind nr. 8 - Séð utan frá
Mkv. 1:50

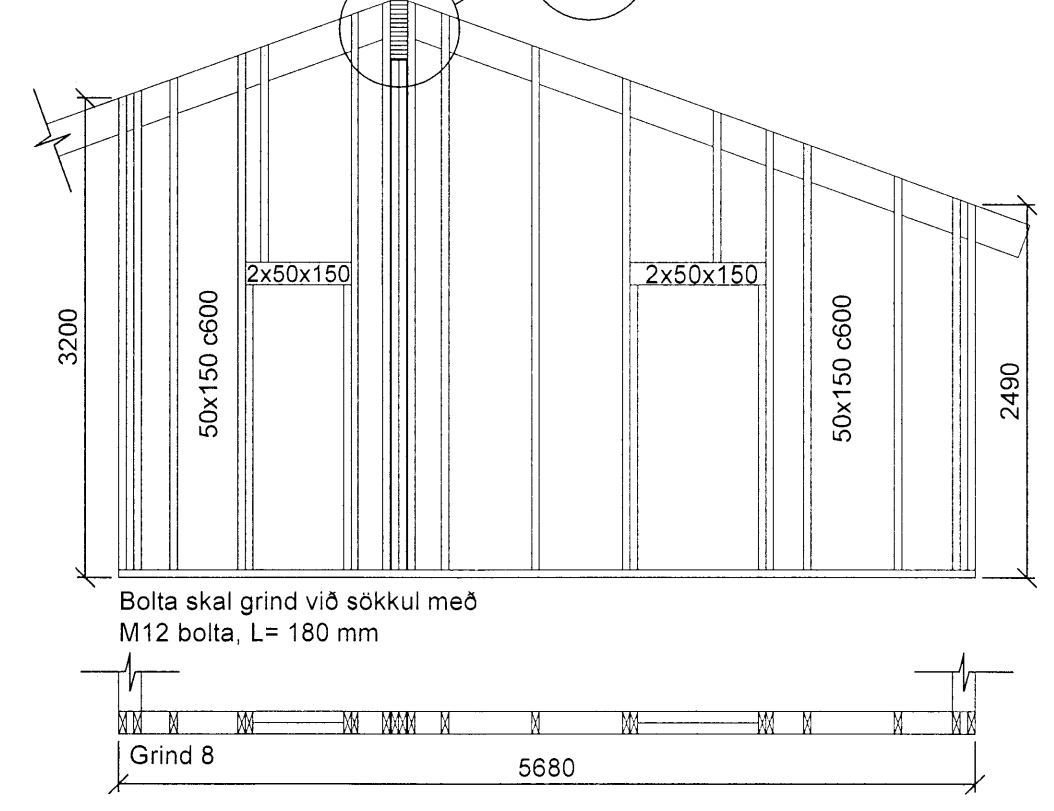

Grind nr. 9 - Séð utan frá
Mkv. 1:50

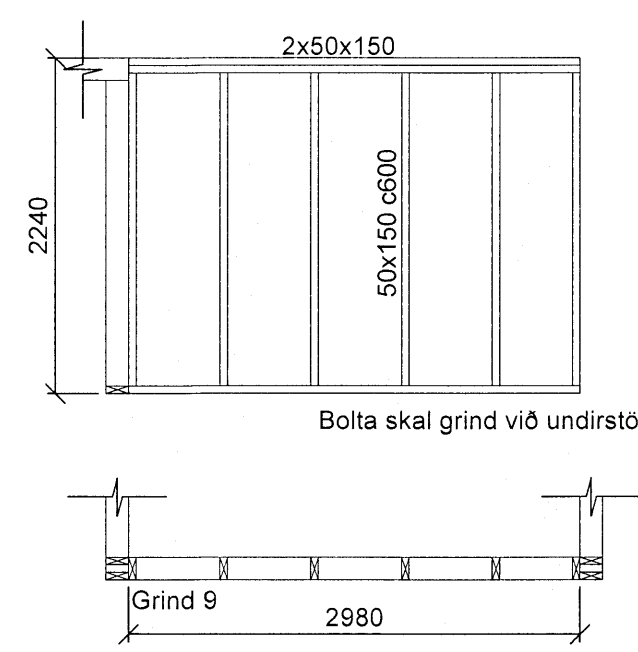

Grind nr. 10 - Séð utan frá
Mkv. 1:50

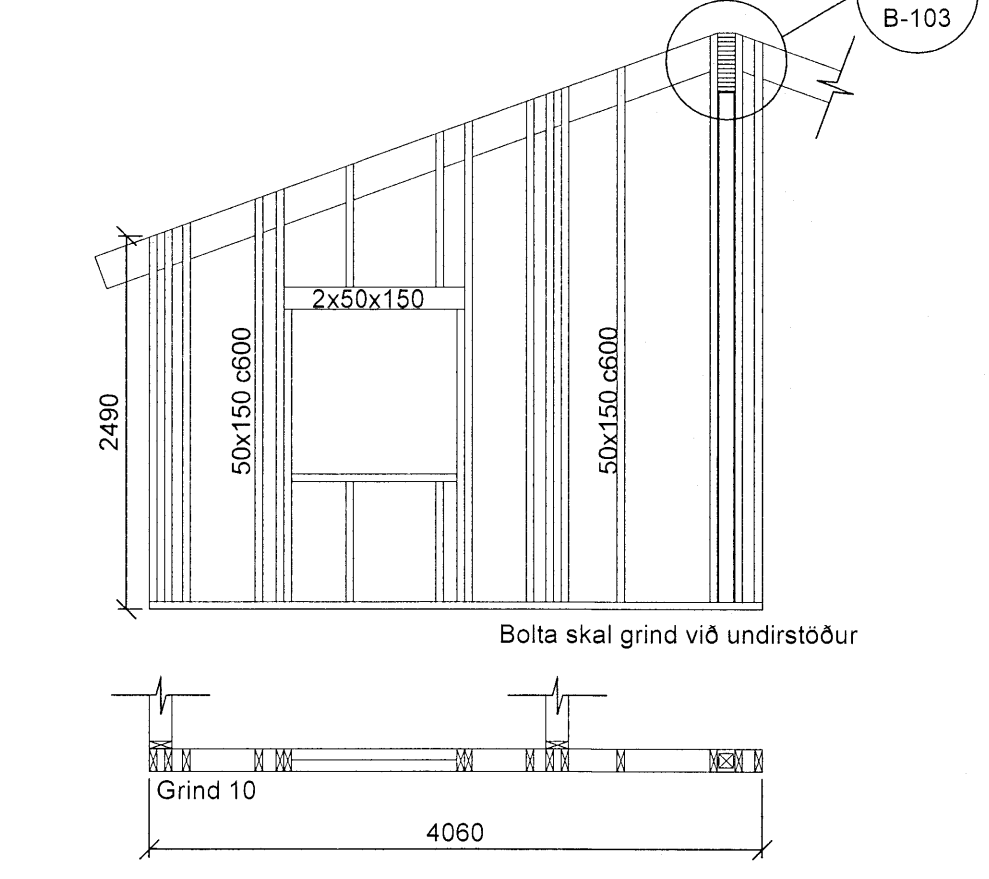

SKÝRINGAR:

ALMENN: Sjá almennar skýringar á teikn. nr B-100. Öll ónefnd mál eru í millimetrum (mm). Hæðarkötur eru í metrum (m). Málsetning og hæðarkötur innan sviga endurskoðast í byggingarstað. Óheimilt er að taka mál upp af teikningum. Öll steypa skal vera C-25/30, nema annars sé getið á teikningum. GK = Hæðarköti á endanlegu göf. HK = Hæðarköti á hrágöf (steypu). Göt og rauvar koma fram á viðkomandi lagnateikningum. Boltar skulu vera heitgalvanhúðaðir 8.8 boltar. Boltar skulu limumir í steypu með boltalimi. Á milli boltahausa og timburs komi skinnur með þvermál 3d og þykkt 0,3d (þar sem d er þvermál bolta). Þar sem timbur kemur að steypu komi asfaltþappi á milli. Málsettar lengdir á boltum eru heildarlengdir. Timbur skal vera K18 (T1, C18) skv. IST INSTA 142. Þar sem sperrur/stöðir eru tvöfaldar skal festa þær saman með 2 stk skrúfur 6.0/100 c500 nema annað sé tekið fram.

Nr.	Dags.	Beyging	Mkv.	Dags.	Verk nr.	Teikn nr.	Samp.
Frumtekið blað	A.1	Minnkað	Mkv. 1:50, 1:10	07.05.2014	VS111067	B-102	
		A.3		Hannað	Teiknað	Yfirf.	
				MG	MG	BG	
Undirhlíð 31 Grímsnes- og Grafingshreppur Grunnmynd grinda Útlit og snið grinda				Samræmingarhönnuður:			

Viktorbraut 13, 230 Reykjavík
Sími: 4 200 100, Fax: 4 200 111
Vefang: <http://www.vss.is>
Netfang: vs@vss.is