

**SKÝRINGAR:**

**HÖNNUNARFORSENDUR:**

SNJÓR:	-ÁLAGSSV.EDI I	1.0 kN/m <sup>2</sup>
JARDESKJÁLFTAÁLAG:	-ÁLAGSSV.EDI IV	0.30 g
VINDUR:	-z=6.000 m	1.4 kN/m <sup>2</sup>
NOTÁLAG:	-GÓLFPLATA Í ÍBÚÐ	1.5 kN/m <sup>2</sup>
EIGNBYNGD:	-ÞAK	0.6 kN/m <sup>2</sup>
	-STEYPA	25 kN/m <sup>2</sup>
	-ÚTVEGGIR	1.0 kN/m

**GRUNDUN**

GRAFA SKAL FYRIR UNDIRSTÖÐUM NIÐUR Á HEILLEGAN BURÐARHEFAN BOTN. ÞAÐ ER KLÖPP EDA FROSTFRÍTT EFNI MED GRÖFLEIKA SEM SVARAR TIL MALAREFNIS EDA GRÖFARA, SAMBÆRILEGT EFNI LAGT OFAN Á KLÖPPINA. BLEYTT HEFILEGA OG ÞJAPPAD FROSTFRÍTT BURÐARHEFT EFNI ER NOTAÐ Í ALLAR FYLINGAR OG Í FYLINGAR INN Í SÖKKLA. ÞJÖPPUNIN SKAL UPPFYLLA EFTIRFARANDI KRÖFUR: (MÍÐAÐ VIÐ PLÖTUPRÓF):

E2 = 100 MPa  
E2/E1 ≈ 2.5

**TIL VIÐMÍÐUNAR:**

TÆKI:	LAGÞYKKT	FJ. YFIRF.
5.0 tn VÍBRÓVALTARI	0.4 m	6
0.5 tn VÍBRÓPLATA	0.3 m	4
0.3 tn VÍBRÓPLATA	0.2 m	4

**STEINSTEYPA:**

STEYPA ER C25/30 MED 300 Kg SEMENT Í m<sup>3</sup>.

LOFTINNIHALD STEYPU: 6-8 %  
 V/S-TALA (UMHVERFISFLOKKUR 2b): < 0.55  
 SIGMÁL STEYPU (S2): 50 - 90 mm  
 MESTA STEINASTÆRÐ: 32 mm  
 TITRA SKAL ALLA STEYPU.

ATH. ALLIR SÖKKULVEGGIR ERU 200 mm BREIDIR NEMA ANNAD SÉ MÁLSETT.

FRÁGANGUR SÖKKULSKAUTA SÉ Í SAMRÆMI VIÐ REGLUR VIÐKOMANDI RAFFVEITU.

150

ÞYKKT PLÖTU



**STEYPUHULA Á JÁRNUM**

GILDIN EIGA VIÐ UM VENJULEGAR AÐSTÆÐUR. EF ANNAD ER EKKI SÝNT Á TEIKNINGUM ÞAR SEM TÆRINGARILETTA ER MIKIL GILDA ADRAR REGLUR UM STEYPUHULU JÁRNA.

PLÖTUR	VEGGIR	BITAR	SULUR
INNANHÚSS	15	20	20
UTANHÚSS	25	25	25
SÖKKLAR	35	35	35
STEYPT AÐ JÖRÐ	50	50	50

UM BITA OG SULUR GILDIR EINNIG: C1 »1.5x d

**STEYPUSTYRKARSTÁL**

STÁL.G.EDI: K - KAMBSTÁL f<sub>yk</sub> = 500 Mpa

BEYGING STÁLS d = ALLIR SVÆRI EIKAR D = 5 x d

SKEYTING BENDISTÁLS ER SAMKV. EMT EFTIRFARANDI

ÞVERMÁL STÁLS, d í mm 10 12 16  
 SKEYTILENGD í mm 500 600 800

LÁRÉTT JÁRN SEM KOMA Í HORN EDA ÞVERVEGG SKAL BEYGJA SKEYTILENGD FYRIR HORN.

BENDING Í SÖKKULVEGGI  
 2 K12 EFST OG NEDST  
 -LÁRÉTT K10 c/c 250 -LÖÐRÉTT K10 c/c 250  
 KRINGUM ÖLL OP KOMI  
 2x2 K12 ER NÁI SKEYTILENGD  
 ÚT FYRIR BRUNIR OPS.  
 Í STAD K10 c/c 250  
 MÁ NOTA K189 BENDINET SEM  
 ER LÁTID SKARAST UM TVÖ MÖSKVA

Öll mál eru í mm nema annars sé getið.

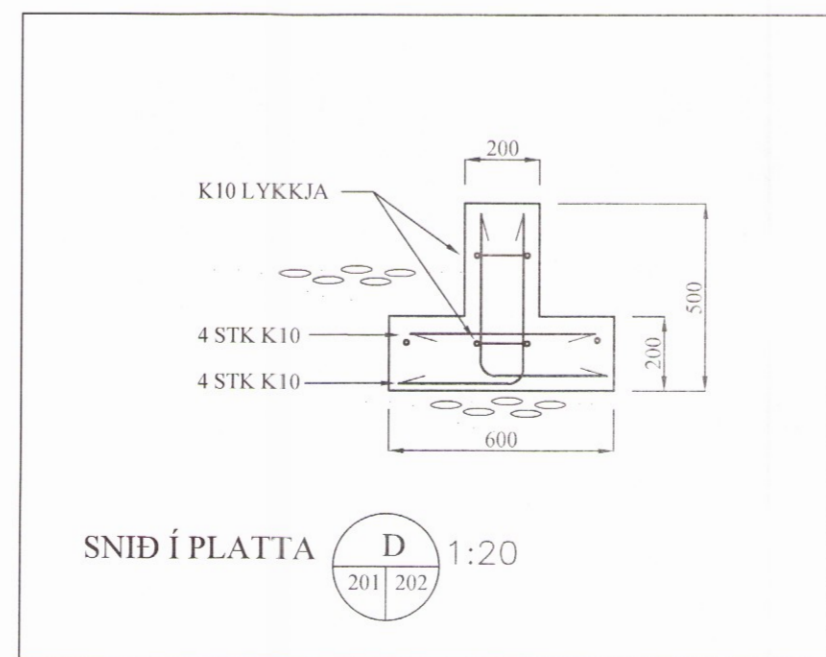
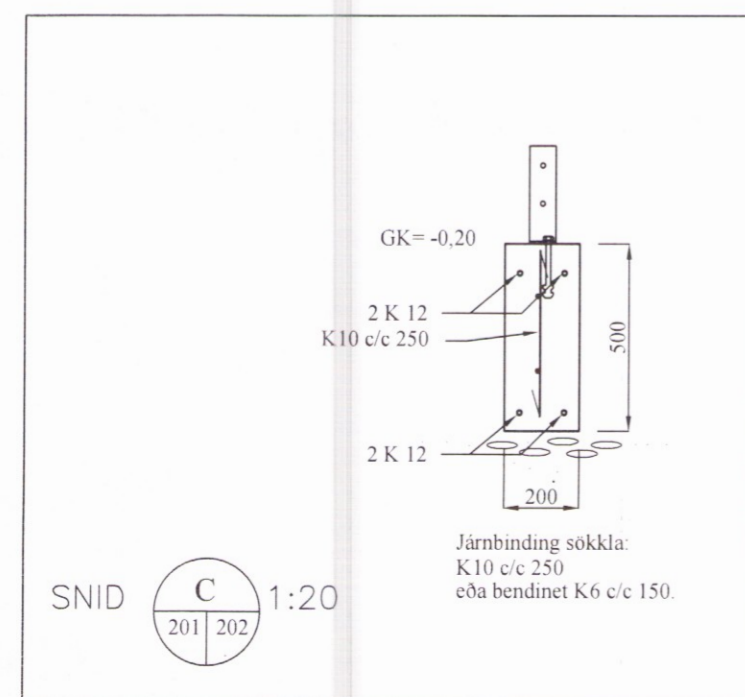
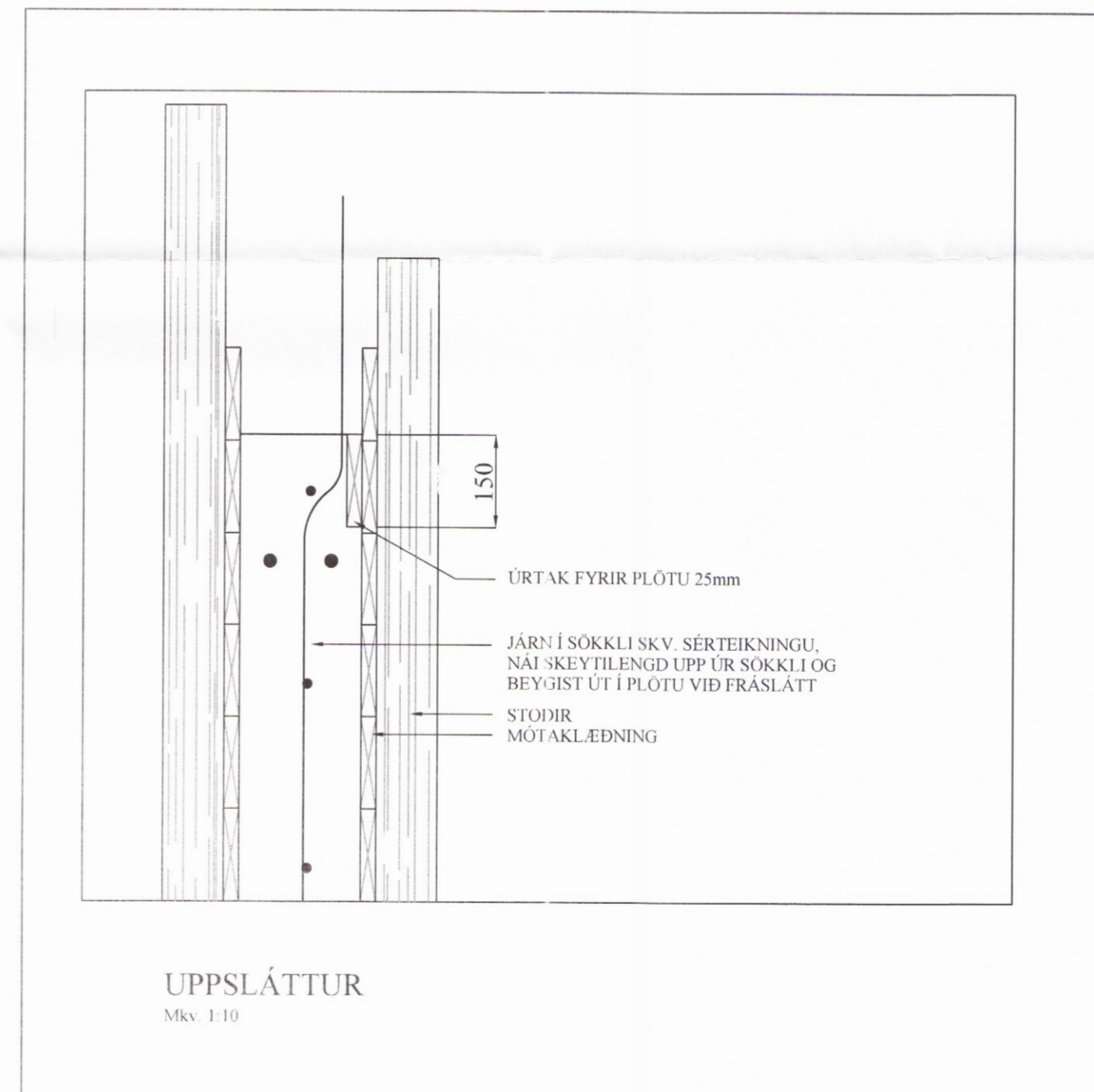
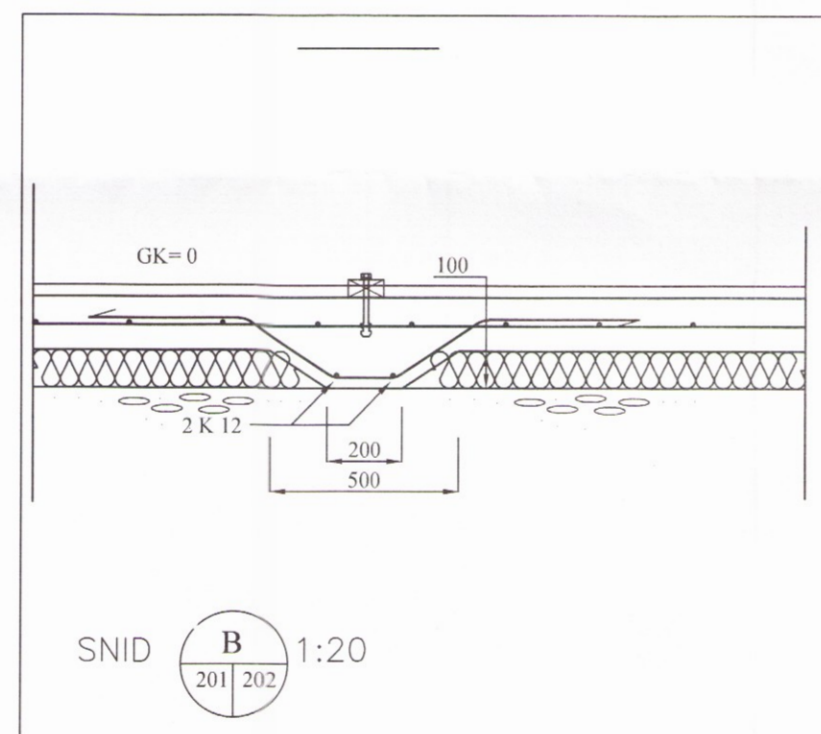
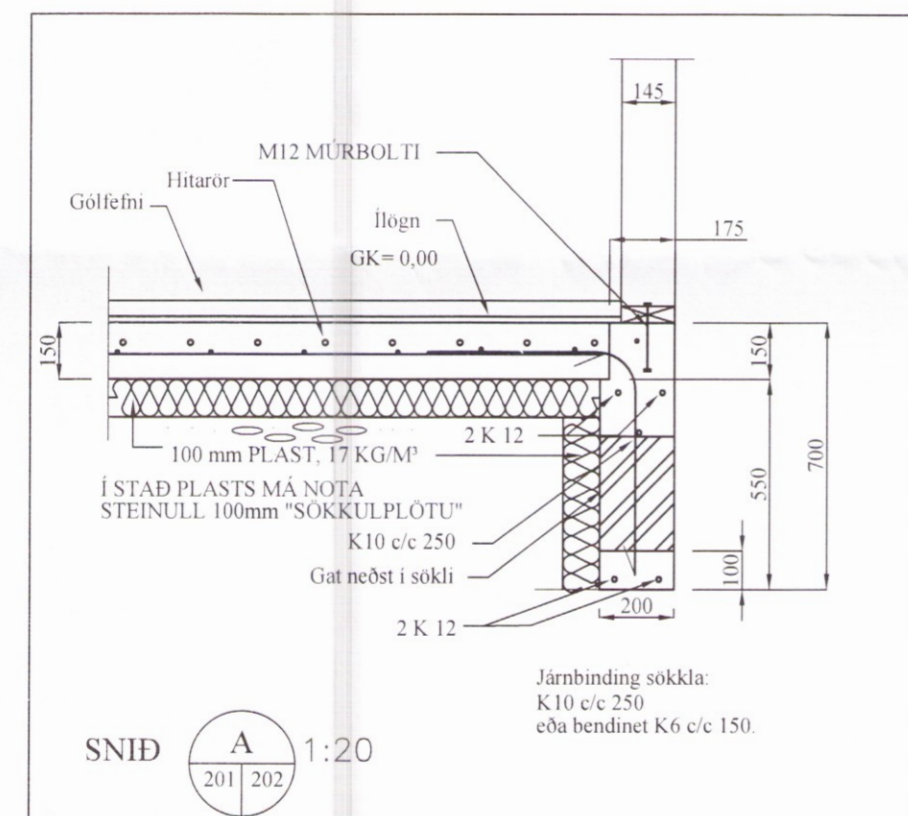
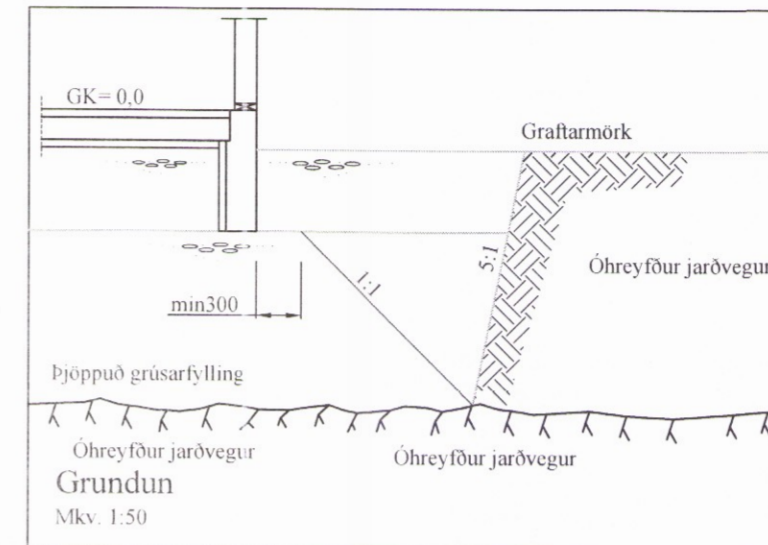
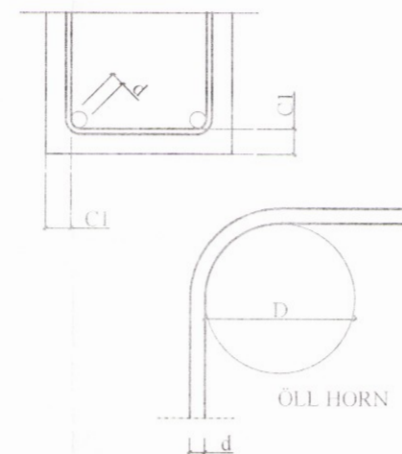

BR	DAGS	BREYTING

HJARDARHOLTÍ 11  
 800 SELFOSSI  
 Sími: 783 4180  
 Netfang: kjartanngardars@gmail.com

**SGHUS**  
 EYRAVEGI 65  
 800 SELFOSSI  
 Sími: 578 3344  
 Netfang: sghus@sghus.is  
 Veffang: www.sghus.is

EFFORT TEIKNISTOFA 038.16 18.11.16

Hofsvík 9, Grímsnes og Grafingshr.

Burðarvirki	Kvarði 1:50
Snið af sökklum	Kvarði 1:20
Skýringar	Kvarði 1:10

HANNAD:	TEIKNAD	DAGSETNIG	VERKNÚMER
KG	KG	21.11.2016	2016-12
SKRÁARNAFN	SAMBÝKKT	TEIKNING NÚMER	
Hofsvík 9 Grunnur.dwg	130555-7649	202	