

**SKÝRINGAR:**

**HÖNNUNARFORSENDUR:**

SNJÓR:	-ÁLAGSSVÆÐI I	1.0 kN/m <sup>2</sup>
JARDESKJÁLFTAÁLAG:	-ÁLAGSSVÆÐI IV	0.30 g
VINDUR:	-z=6.000 m	1.4 kN/m <sup>2</sup>
NOTÁLAG:	-GÓLFPLATA Í HÚÐ	1.5 kN/m <sup>2</sup>
EIGINÞYNGD:	-ÞAK	0.6 kN/m <sup>2</sup>
	-STEYPA	25 kN/m <sup>2</sup>
	-ÚTVEGGIR	1.0 kN/m <sup>2</sup>

**GRUNDUN**

GRAFA SKAL FYRIR UNDIRSTÖÐUM NIÐUR Á HEILLEGAN BURÐARHÉFAN BOTN, ÞAD ER KLÖPP EDA FROSTFRÍTT EFNI MED GRÓFLEIKA SEM SVARAR TIL MALAREFNIS EDA GRÓFARA. SAMBÆRILEGT EFNI LAGT OFAN Á KLÖPPINA. BLEYTT HLEFILEGA OG ÞJAPPAD FROSTFRÍTT BURÐARHÉFT EFNI ER NOTAD Í ALLAR FYLINGAR OG Í FYLINGAR INN Í SÖKKLA. ÞJÓPPUNIN SKAL UPPFYLLA EFTIRFARANDI KRÖFUR: (MÍÐAD VIÐ PLÖTUÞRÖF):

E2 = 100 MPa  
 E2/E1 ≈ 2.5

**TIL VIÐMÍÐUNAR:**

TÆKI	LAGÞYKKT	FJ. YFIRF.
5.0 m VÍBRÓVALTARI	0.4 m	6
0.5 m VÍBRÓPLATA	0.3 m	4
0.3 m VÍBRÓPLATA	0.2 m	4

**STEINSTEYPA:**

STEYPA ER C25/30 MED 300 Kg SEMENT Í m<sup>3</sup>.

LOFTINNIHALD STEYPU: 6-8 %  
 V/S-TALA (UMHVERFISFLOKKUR 2b): < 0.55  
 SIGMAL STEYPU (S2): 50 - 90 mm  
 MESTA STEINASTÆRD: 32 mm  
 TITRA SKAL ALLA STEYPU.

ATH. ALLIR SÖKKULVEGGIR ERU 200 mm BREIÐIR NEMA ANNAD SÉ MÁLSETT.

FRÁGANGUR SÖKKULSKAUTA SÉ Í SAMRÆMI VIÐ REGLUR VIÐKOMANDI RAFFVEITU.

150

ÞYKKT PLÖTU



**STEYPUHULA Á JÁRNUM**

GILDIR EIGA VIÐ UM VENJULEGAR ADSTÆÐUR. EF ANNAD ER EKKI SÝNT Á TEIKNINGUM, ÞAR SEM TÆRINGARHETTA ER MIKIL GILDA ADRAR REGLUR UM STEYPUHULU JARNA.

PLÖTUR	VEGGIR	BITAR	SÚLUR
INNANHÚSS	15	20	20
UTANHÚSS	25	25	25
SÖKKLAR	35	35	35
STEYPT AD JÖRD	50	50	50

UM BITA OG SÚLUR GILDIR EINNIG: C1 ≈ 1.5x d

**STEYPUSTYRKSTARSTÁL**

STÁL.G.ÉÐI: K - KAMBSTÁL f<sub>yk</sub> = 500 Mpa

BEYGING STÁLS: φ = AL LIR SVÆRI FIKAR D = 5 x d

SKEYTING BENDISTÁLS ER SAMKVÆMT EFTIRFARANDI: ÞVERMÁL STÁLS, d í mm: 10 12 16  
 SKEYTILENGD í mm: 500 600 800

LÁRÉTT JÄRN SEM KOMA Í HORN EDA ÞVERVEGG SKAL BEYGIJA SKEYTILENGD FYRIR HORN.

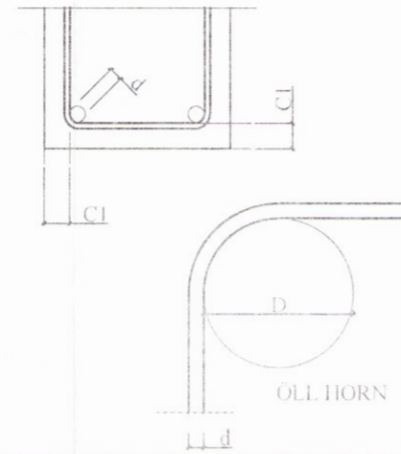

**BENDING Í SÖKKULVEGGI**

2 K12 EFST OG NEDST  
 -LÁRÉTT K10 c/c 250 -LÖÐRÉTT K10 c/c 250  
 KRINGUM ÖLI OP KOMI  
 2x2 K12 ER NÁI SKEYTILENGD  
 ÚT FYRIR BRUNIR ÖPS.  
 Í STAD K10 c/c 250  
 MÁ NOTA K189 BENDINET SEM ER LÁTID SKARAST UM TVÖ MÖSKVA

Öll mál eru í mm nema annars sé getið.

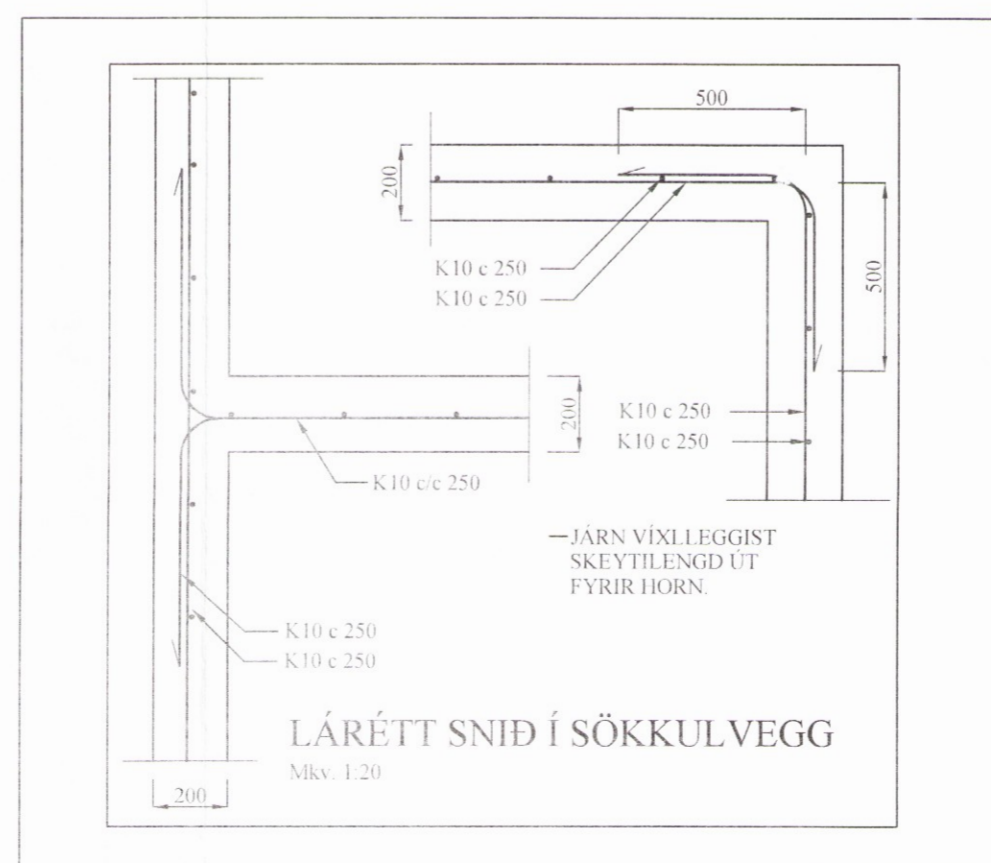
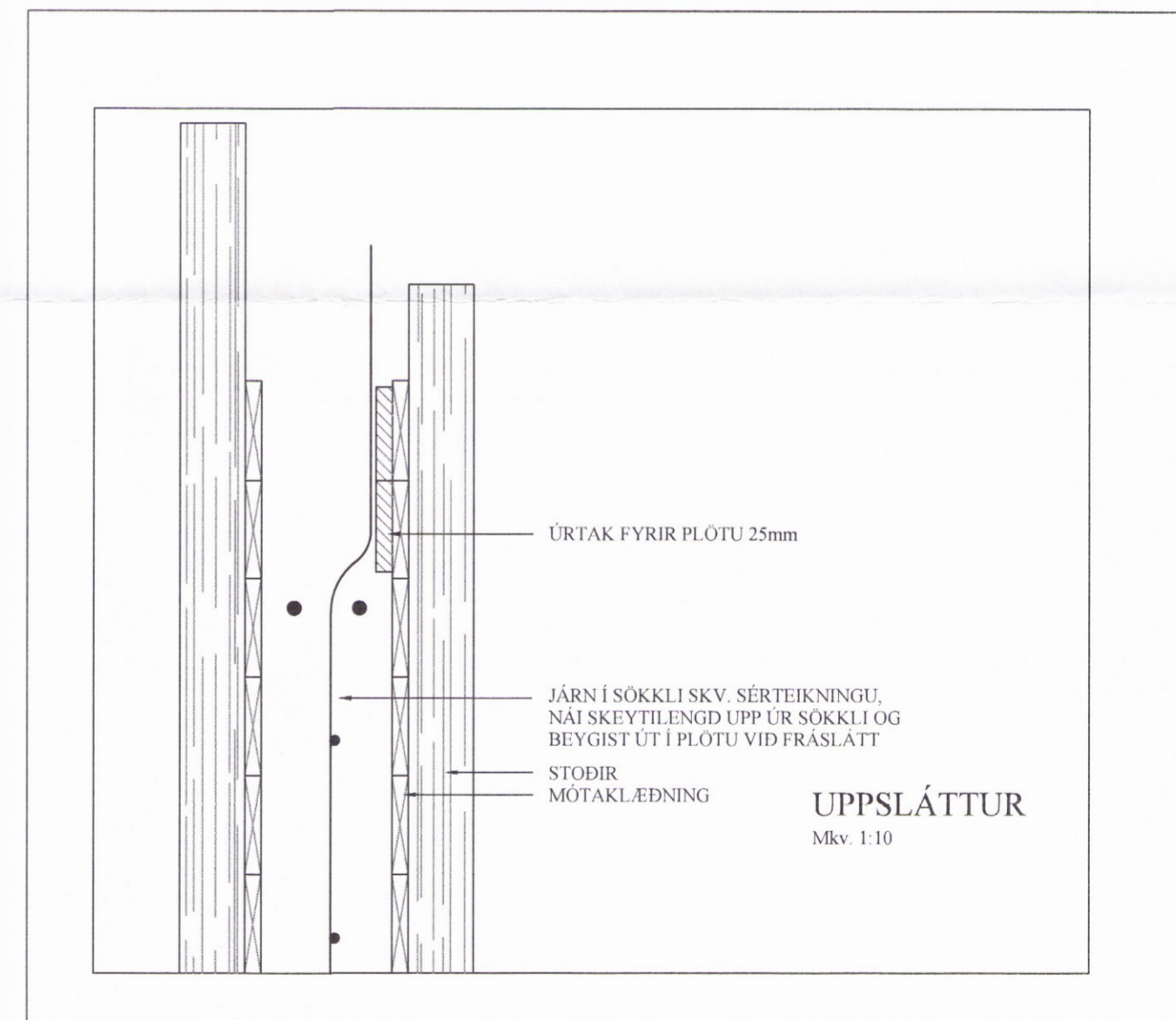
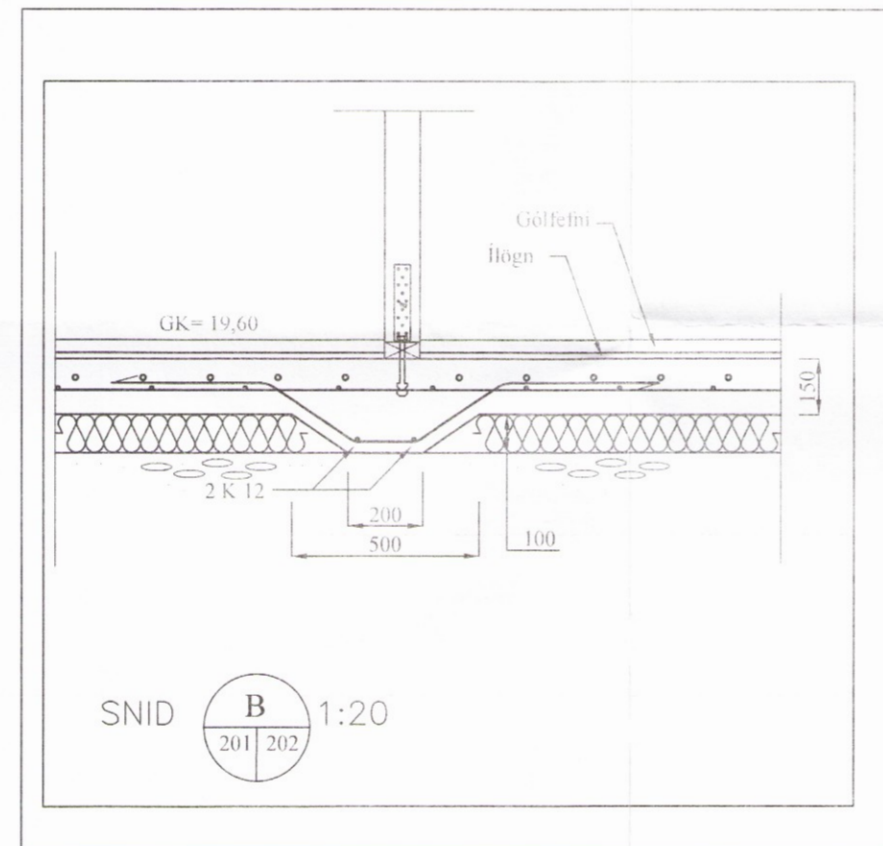
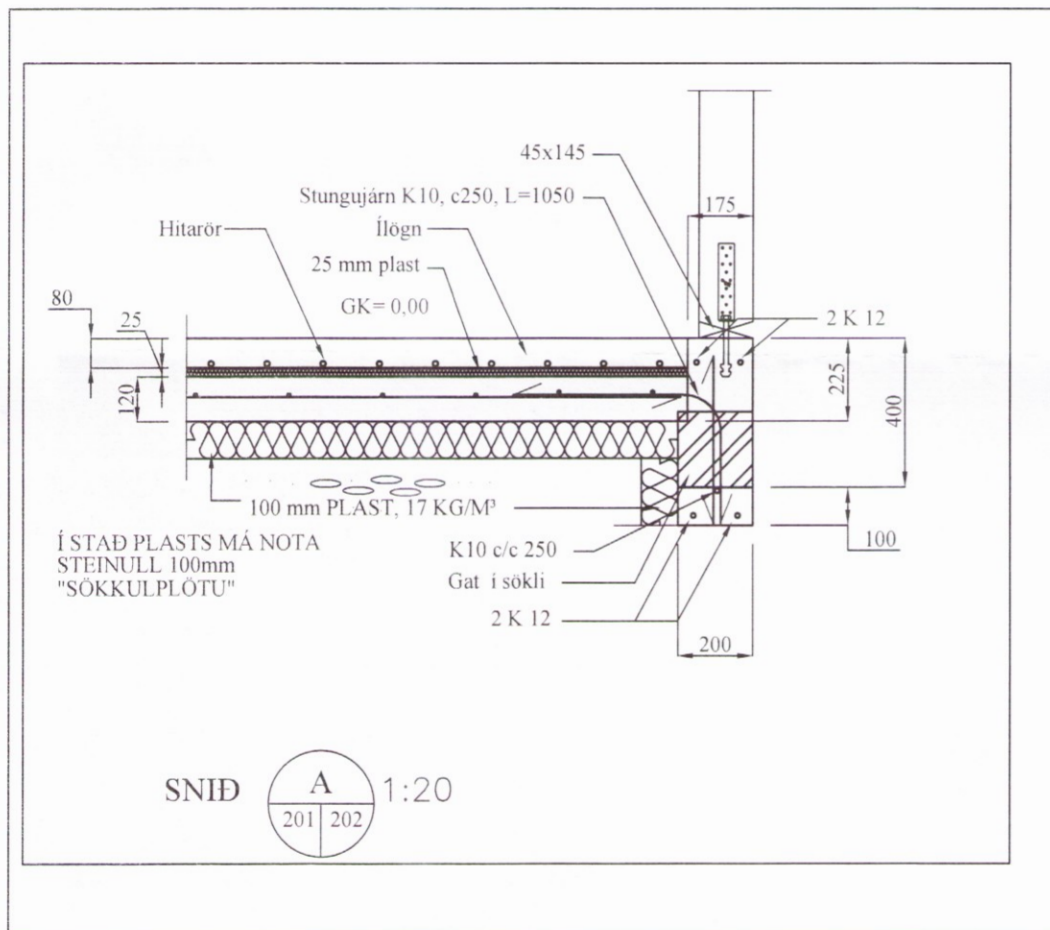
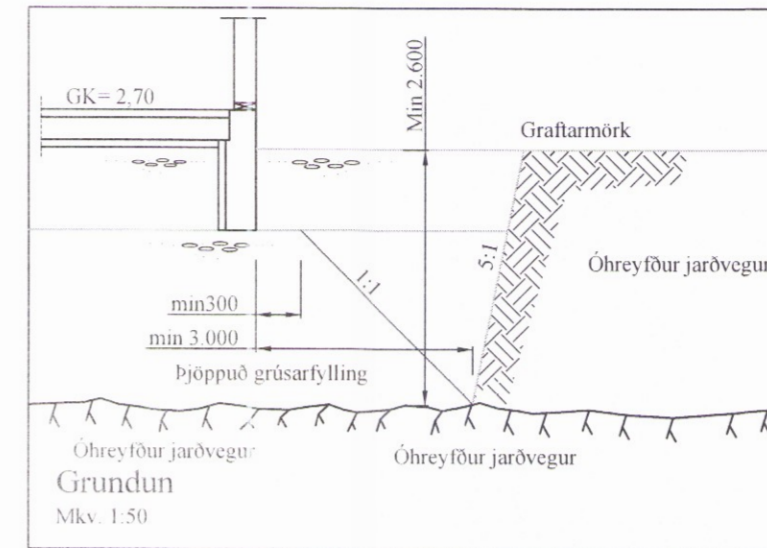

BR	DAGS	BREYTING

HJARDARHOLT 11  
 800 SELFOSSI  
 SÍMI: 783 4180  
 NETFANG: kjartangardars@gmail.com

TEIKNIVANGUR Febrúar 2013 **3732**

Árhraunsvegur 17, Skeiða- og Gnúpverjah. **UPPSLÁTTUR**  
 Mk. 1:10

BURÐARVIRKI	Kvarði 1:50		
SNÍÐ AF SÖKKLUM	Kvarði 1:20		
SKÝRINGAR	Kvarði 1:10		
HANNAD:	TEIKNAD:	DAGSETNIG:	VERKNÚMÉR:
KG	KG	01.11.2017	2017-27
SKRÁARNAFN	SAMÞYKKT	TEIKNING NÚMÉR:	
Árhraunsvegur 17 Grunnur.dwg	<i>Kjartan</i>	202	