

Umhverfis- og tæknisvið Uppsveita
 Yfirfarið
 18 JUL 2018
 David Sís
 Byggingarfulltrúi

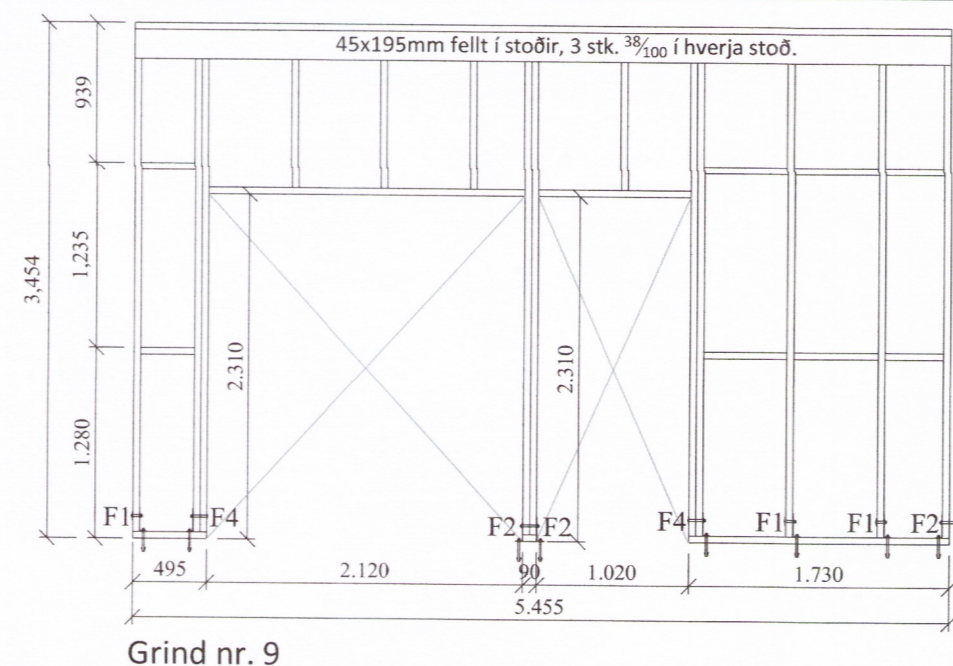

Grind nr. 9

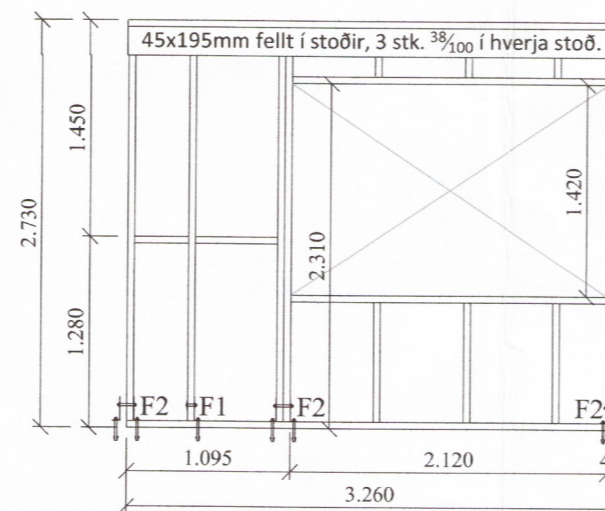

Grind nr. 7

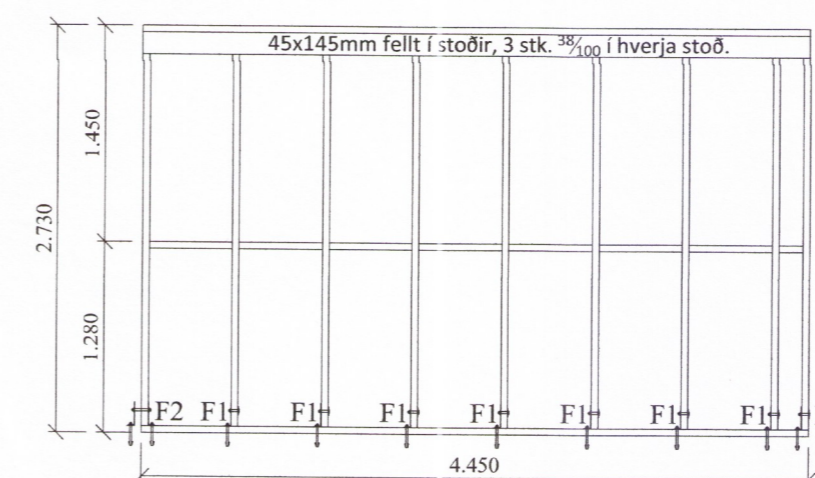

Grind nr. 6

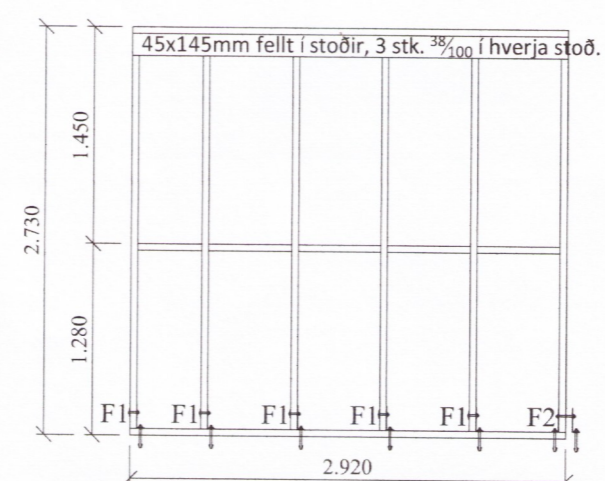

Grind nr. 14

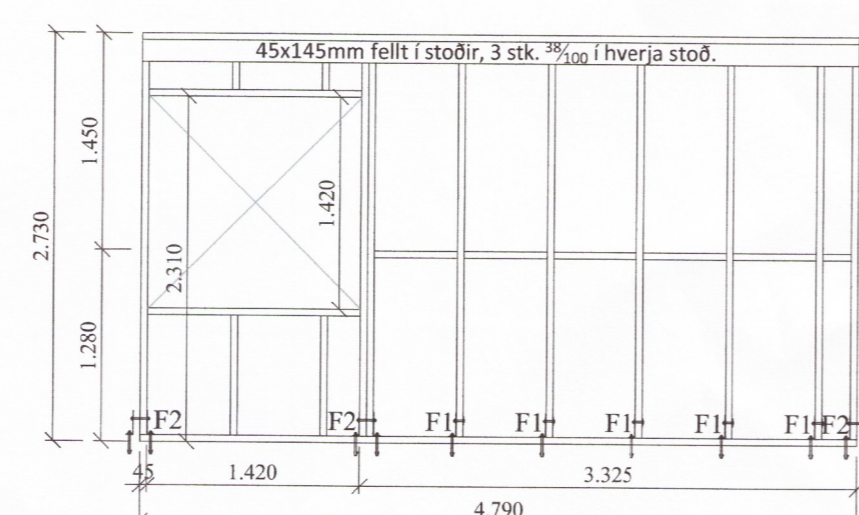

Grind nr. 13

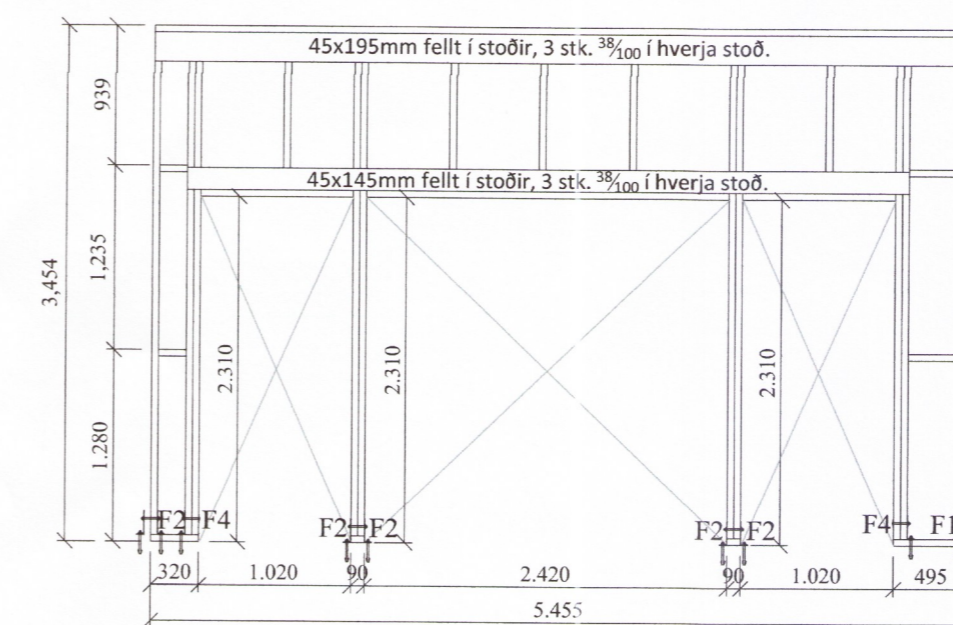

Grind nr. 11

F1

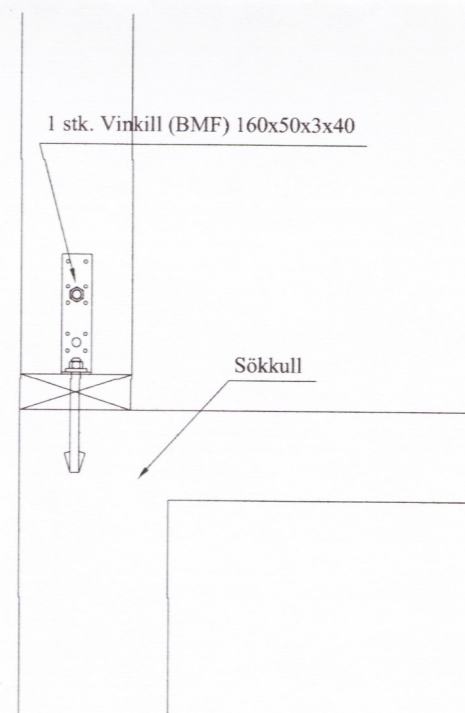
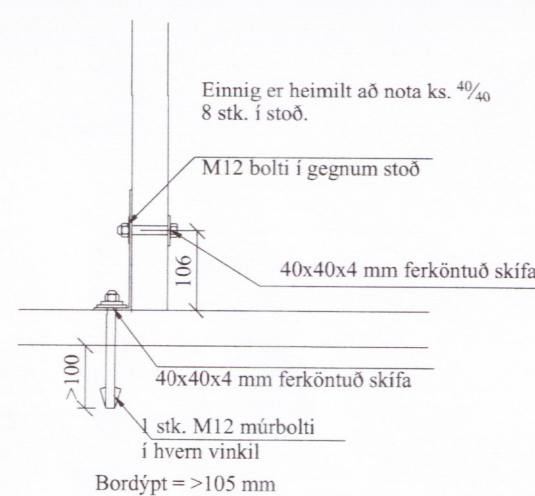

F2

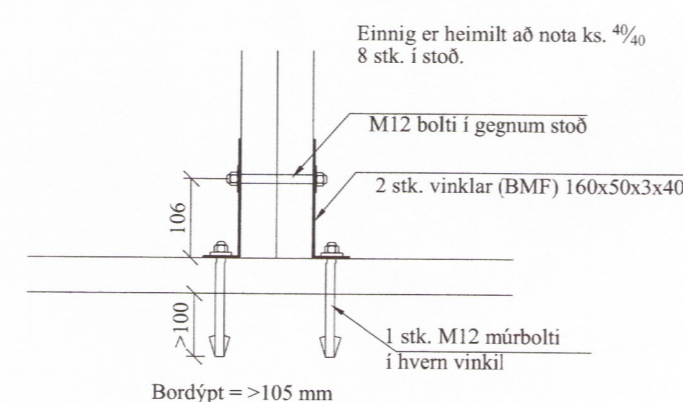

F4

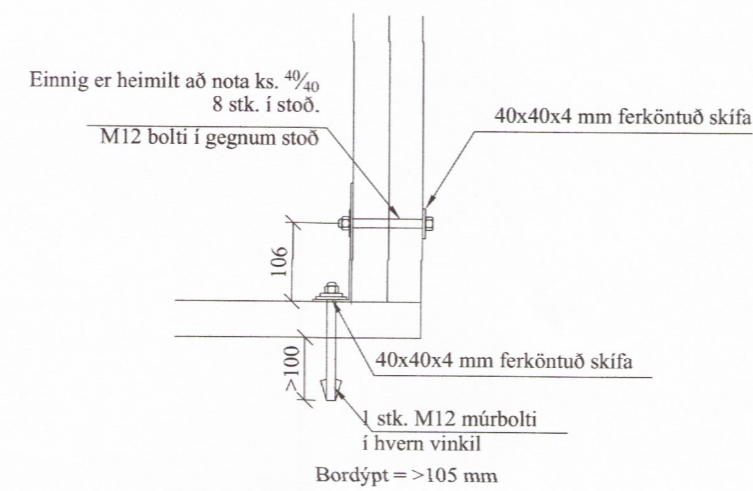

F6

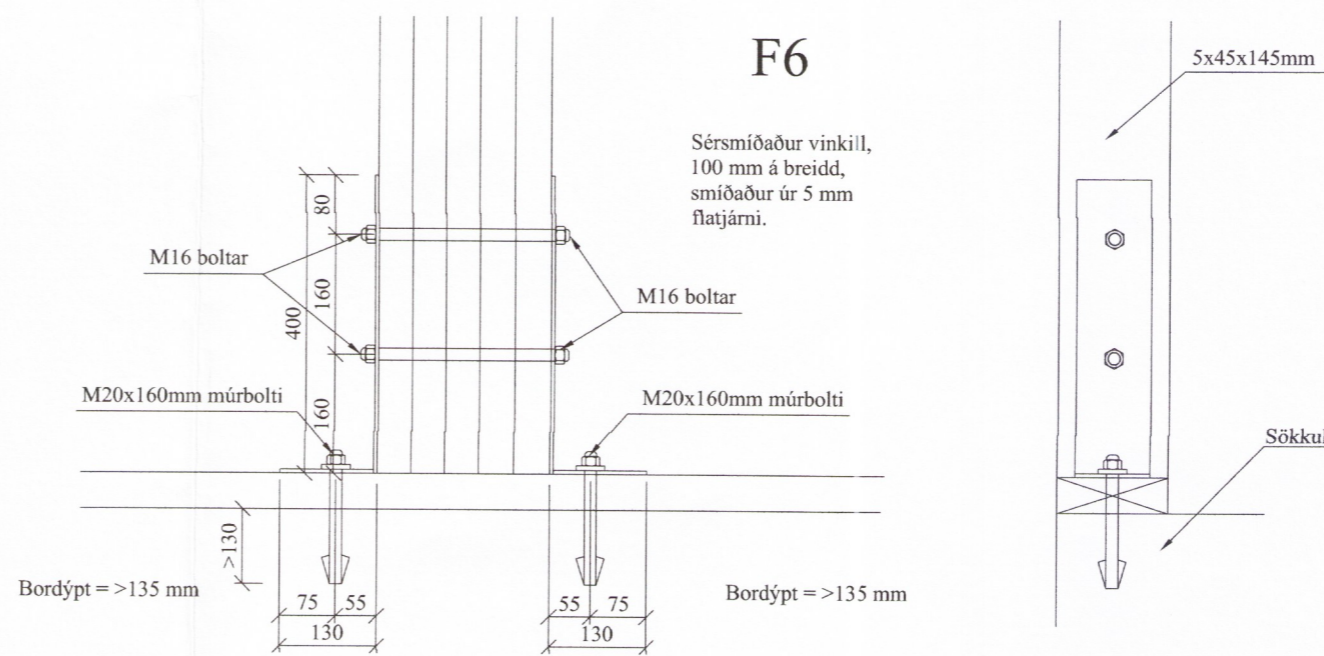

Almentnt:

Öll mál skulu staðfest skv. aðaltekningum. Ef eitthvert misræmi er skulu aðalteikningar vera ráðandi, þó ber að láta hönnuði vita af misræmi. Öll mál eru í millimetrum, nema annað komi fram.

Skýringar - trévirki veggja

Allur viður er C24 eða betri. Allan við utanhúss skal fúaaverja. Allur saumur og festingar utanhúss skulu vera heitzinkhúðaðar eða ryðfríar. Allar stoðir og lausholt eru 45/145 nema annað sé tekið fram. Bil á milli miðjúlínu stoða skal ekki vera meira en 600 mm. Utan á grind komi 9 mm gufuopinn rakaþolinn krossviður (t.d. grenikrossviður). Krossviður festist með 2³/₆₅ C150 í rakaþolið lím. Þétting (Aerofil-pulsa eða Illmod þéttborði) komi undir fótstykki, einnig skal setja vindpappa undir fótstykki, sem kemur þá á milli steypu og fótstykkis.

Festingar á öllum samskeytum:

Öll horn og einingasamskeyti skal víxlskrúfa saman með 6x80mm skrúfum c/c 400mm.

Festing á fótstykki

Múrboltar M12 C600 koma í gegnum fótstykki. Bordýpt = 105 mm og snertidýpt bolta við steypnan flöt => 80 mm.

F1 - F6

sjá sérymyndir.

Öll mál eru í millimetrum, nema annað sé tekið fram.

Br: Breyting Dags: Samþ:

VERKHEITI: Efsti Dalur 2 jörð, Aðstöðuhús 801 Bláskógabyggð TEIKNINÚMÉR: 201

VERKHLUTI: Burðarvirki Ásýnd grindur og deili UTGÁFA: A1

Hönnuður: Björgvin Viglundsson 0905462005 Samþykkt: BLADSTÆRÐ: A-2

Yfirfarið af hönnunarstjóra: Bent Larsen Fróðason kt. 141177-3469 Samþykkt: Þóroddur Þóroddur DAGS: 18.06.18

Bent Larsen Fróðason Byggingaræðingur B.Sc. Sími 844-7699 bsverk@gmail.com VERKNR: 18-16

MKV: 1:50 1:10

5421-18