

Gluggayfirlit

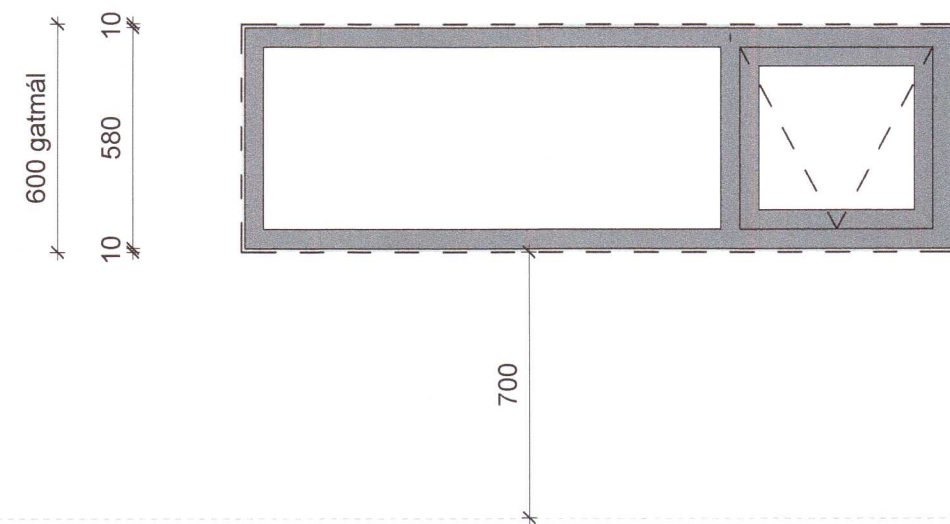

GL-01 1 stk.
Opnlegt fag og fastur gluggi
* svefnherbergi

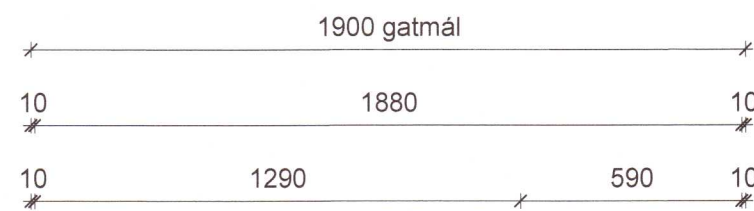

GL-02 2 stk.
Opnlegt fag
* 1x baðherbergi og 1x geymsla

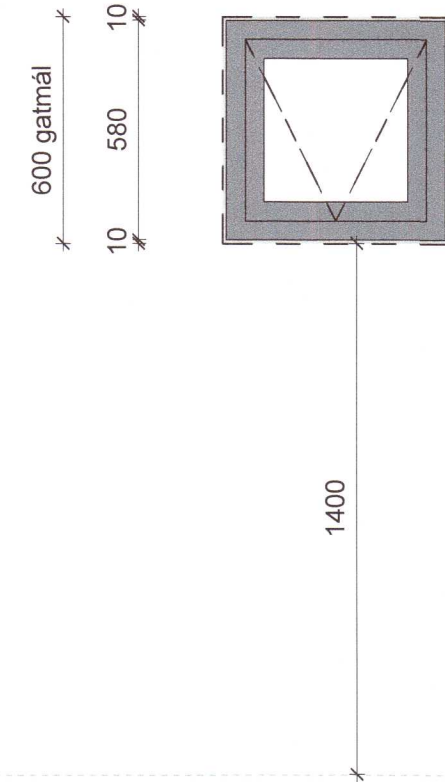
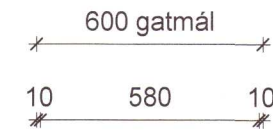

GL-03 1 stk.
Opnlegt fag og fastur gluggi
* svefnherbergi

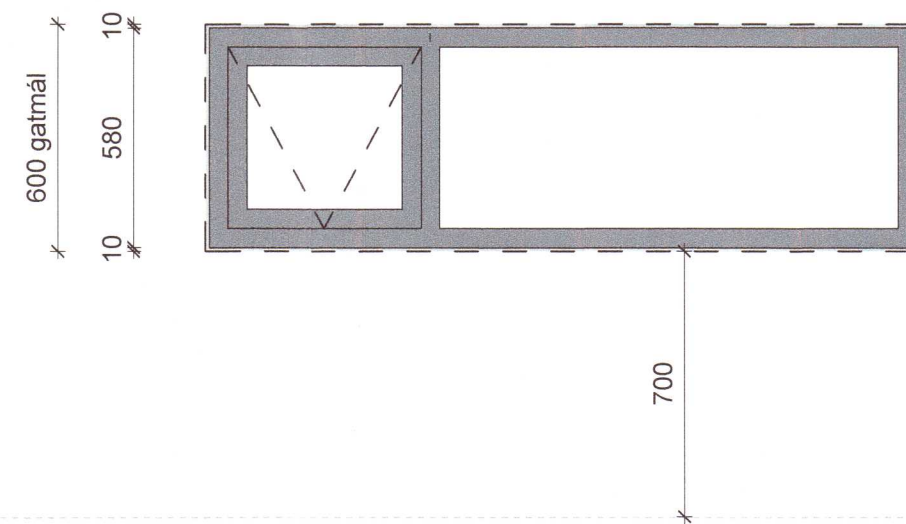
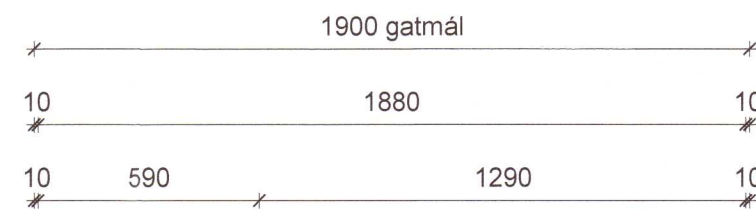

Gólfhæð (skv. steypukóta) - sjá útlit og snið teikningar

NORÐURHLIÐ

GL-04 1 stk.
Rennihurð
* svefnherbergi

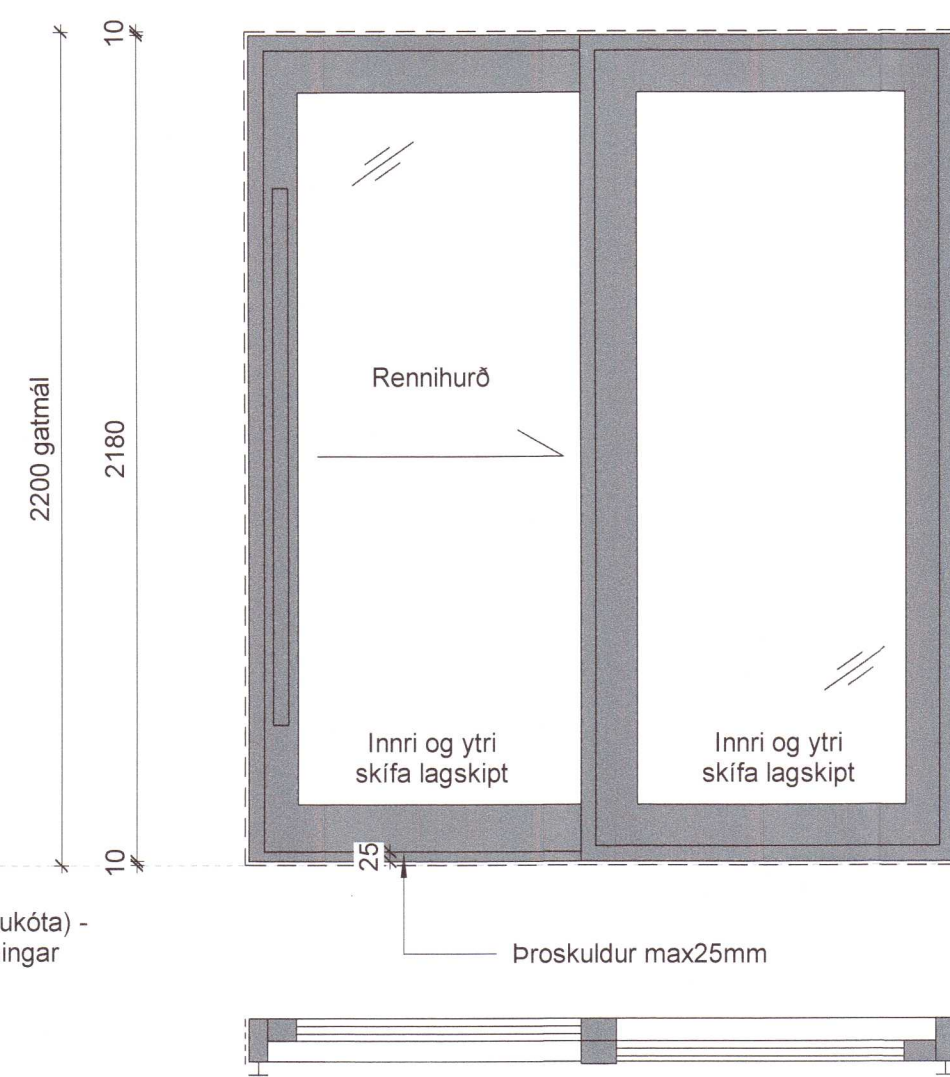
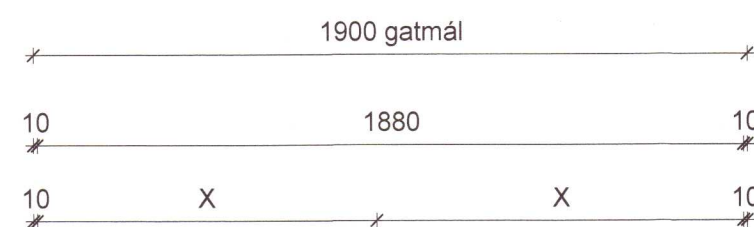

GL-05 1 stk.
Inngangs hurð og fastur gluggi
* anddyri
** hurðapumpa
***min umferðarbil 830mm
**** Vinstri opnun inn

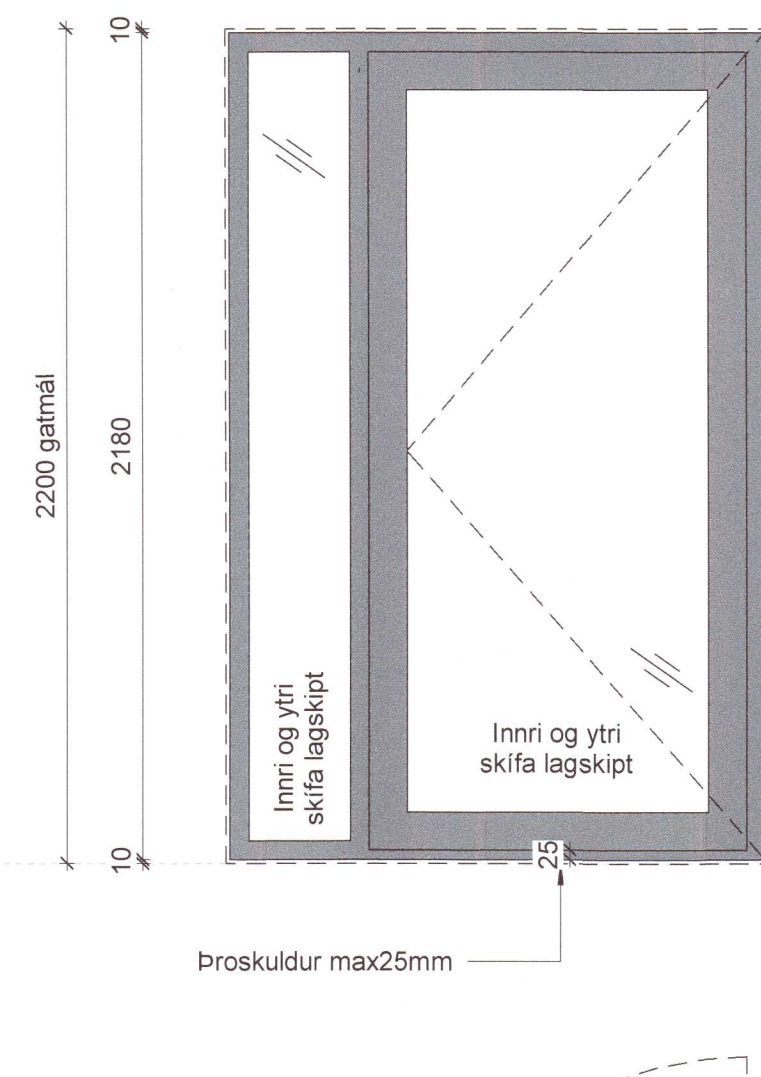
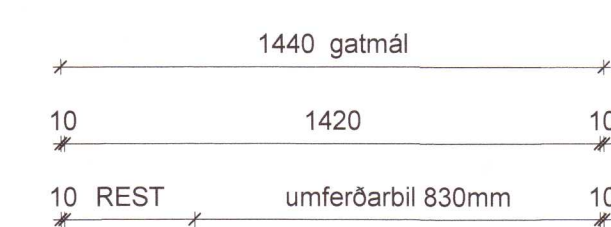

GL-06 1 stk.
Rennihurð
* svefnherbergi

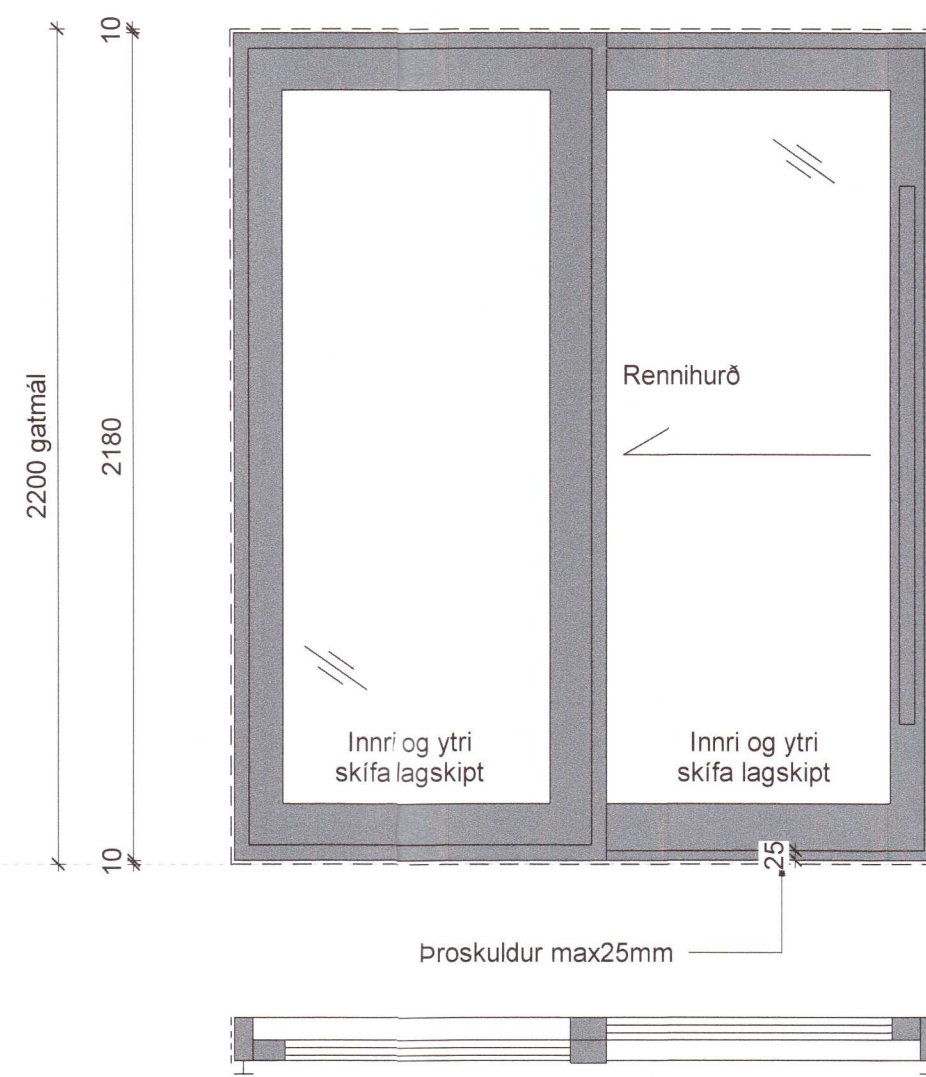
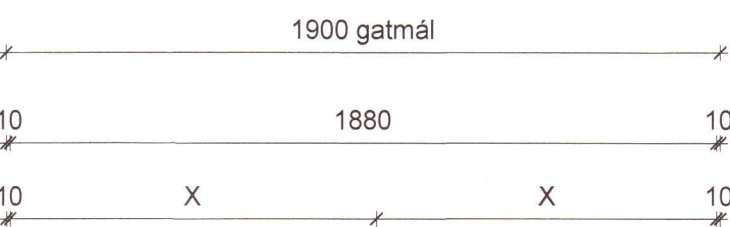

ÚH-07 1 stk.
Hurð
* Geymsla
** Hægri opnun inn

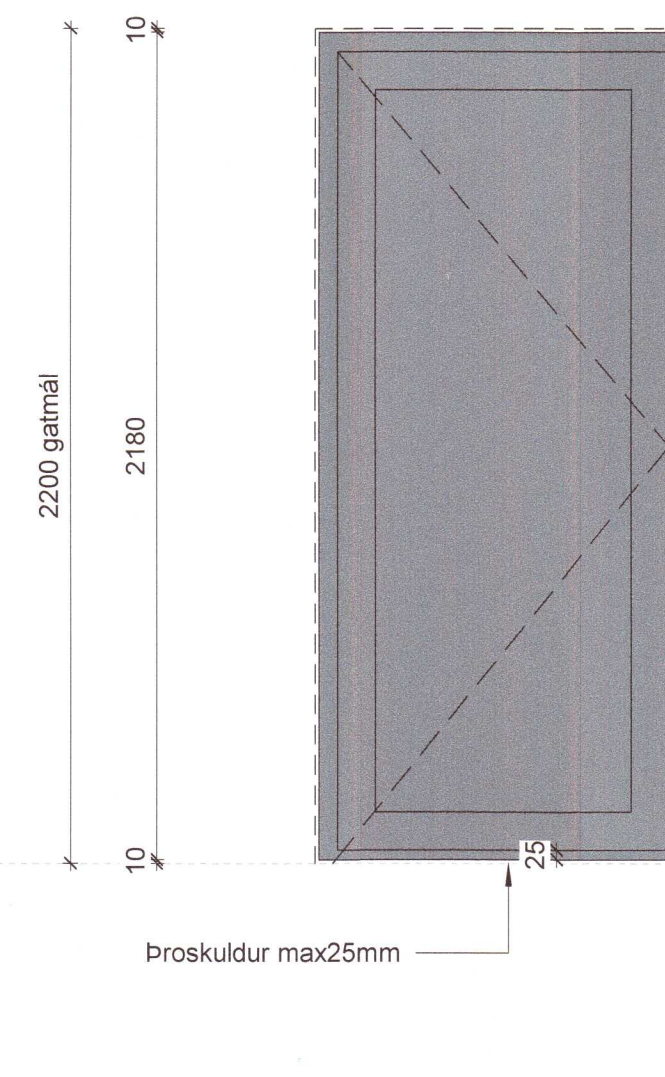
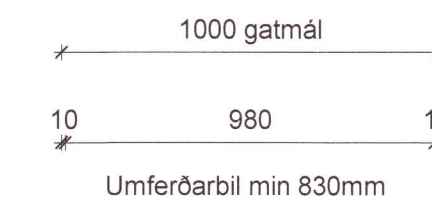

Gólfhæð (skv. steypukóta) - sjá útlit og snið teikningar

SUÐURHLIÐ

Gluggayfirlit
1:20

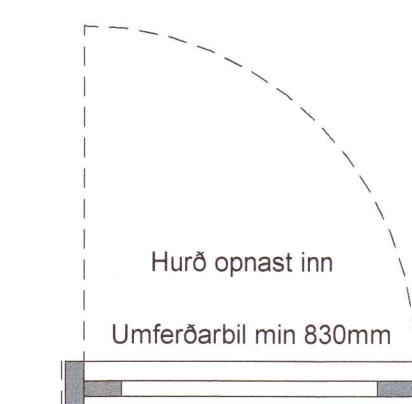
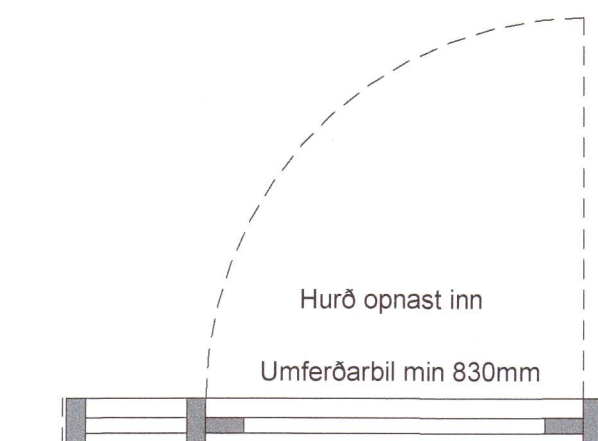

Öll mál takist/staðfæris á staðnum áður en smíði hefst. Misræmi í teikningum skal tafarlaust tilkynna hönnuðum. Teikningar arkitekta skal lesa með teikningum meðhönnuða.

Skýringar gluggar og úthurðir

Hindrunarlaus umferðarbreidd allra úthurða skal minnst vera 0.83m
Míða skal vó að áttak vó að opna hurð sé mest 25N á handfangi og mesti þrýstingur eða tog ekki yfir 40N
Vó aðalinnangangshurðir skal vera sjálfvirkur opunarbúnaður
Hæðarmunur milli sveðis framan vó innangangsdyr og gólf skal ekki vera meiri en 25mm að meðaltali hæð þröskulds.
Oryggisglær skal vera í öllum rúðum þar sem neðri brún glers er nær göfli en 0.6m. Sé fallhættu utan vó glugga skal glær vera lagskipt (líma á milli glærja)
Lagskipt glær þarf að uppfylla amk. flokk 2(B)2 skv. ISTEN 12600:2002
Hér glær þarf að uppfylla amk. flokk 1(C)2 skv. ISTEN 12600:2002
E30 glær þarf að uppfylla amk. 1(C)2 eða 2(B)2 skv. ISTEN 12600:2002.

Hjóléanangrun glugga og glers skal vera í samræmi vó hjólvastarskýrslu.

20212397

A	20.11.2020	Verkteikning úlgefn	JBB
Útg.	Dags.	Skýring	Br.af:

Verkhelti:	Sogsbakki 12
Verkhlut:	Grímsnes og Grafningshreppi
Teikninganúmer:	2.06.010
Verknúmer:	20033
Staðgreinir:	8719-1-13400120
Landnúmer:	204326
Matshluti:	01
Mælikvarði:	1:20
Aðalhönnuður / Hönnunarstjóri:	ARK
Teiknað af:	BH / JBB
Yfirfarið af:	SH
Dagsetning:	20.11.2020
Útgáfa:	A
Samþykkt:	

ARKÞING *Arkþing*
BOLHOLT 8 - REYKJAVÍK S. 570 5700 - arkthing@arkthing.is - www.arkthing.is
SIGURÐUR HALLGRÍMSSON, 170753-3139 ARKITEKT
BIRKIR ARNASON, 200787-3159 BYGG.FR.
HALLUR KRISTMUNDSSON, 220575-3899 BYGG.FR.
HELGI MAR HALLGRÍMSSON, 210279-3429 ARKITEKT

HÖNNUÐUR ARKILUR ER ALVAÐ RÉTT A TEIKNINGUM - FÖLÐUÐUR ER HAD BRÖFLEIÐU SAMYKKT