

**SKÝRINGAR:**

**HÖNNUNARFORSENDUR:**

SNJÓR:	-ÁLAGSSV.ÆDI I	1.0 kN/m <sup>2</sup>
JARDESKJÁLFTAÁLAG:	-ÁLAGSSV.ÆDI IV	0.30 g
VINDUR:	-z=6.000 m	1.4 kN/m <sup>2</sup>
NOTÁLAG:	-GÓLFPLATA Í HÚÐ	1.5 kN/m <sup>2</sup>
EIGNBYNGD:	-ÞAK	0.6 kN/m <sup>2</sup>
	-STEYPA	25 kN/m <sup>3</sup>
	-ÚTVEGGIR	1.0 kN/m

**GRUNDUN**

GRAFA SKAL FYRIR UNDIRSTÖÐUM NIÐUR Á HEILLEGAN BURÐARHÉFAN BOTN, ÞAD ER KLÖPP EDA FROSTFRÍTT EFNI MED GRÖFLEIKA SEM SVARAR TIL MALAREFNIS EDA GRÓFARA, SAMBÆRILEGT EFNI LAGT OFAN Á KLÖPPINA, BLEYTT HÆFILEGA OG ÞJAPPAD. FROSTFRÍTT BURÐARHÉFT EFNI ER NOTAD Í ALLAR FYLINGAR OG Í FYLINGAR INN Í SÖKKLA. ÞÖPPUNIN SKAL UPPFYLLA EFTIRFARANDI KRÓFUR: (MÍÐAD VÍÐ PLÖTUÞRÓF):

E2 = 100 MPa  
 E2/E1 « 2.5

**TIL VIÐMIDUNAR:**

TÆKI:	LAGÞYKKT	FJ. YFIRF.
5.0 m VÍBRÓVALTARI	0.4 m	6
0.5 m VÍBRÓPLATA	0.3 m	4
0.3 m VÍBRÓPLATA	0.2 m	4

**STEINSTEYPA:**

STEYPA ER C25/30 MED 300 Kg SEMENT Í m<sup>3</sup>.

LOFTINNIHALD STEYPU:  
 V/S-TALA (UMHVERFISFLOKKUR 2b): 6-8 %  
 SIGMÁL STEYPU (S2): < 0.55  
 MEST A STEINAST.ERD: 50 - 90 mm  
 32 mm  
 TITRA SKAL ALLA STEYPU.

ATH. ALLIR SÖKKULVEGGIR ERU 200 mm BREIDIR NEMA ANNAD SÉ MÁLSETT.

FRÁGANUR SÖKKULSKAUTA SÉ Í SAMRÆMI VÍÐ REGLUR VIÐKOMANDI RAFVEITU.



150 ÞYKKT PLÖTU



GÓLFKÓTI

**STEYPUHULA Á JÁRNUM**

GILDIN EIGA VIÐ UM VENJULEGAR ADSTÆÐUR, EF ANNAD ER EKKI SÝNT Á TEIKNINGUM. ÞAR SEM TÆRINGARHÆTTA ER MIKIL GILDA AÐRAR REGLUR UM STEYPUHULU JÁRNA.

	PLÖTUR	VEGGIR	BITAR	SÚLUR
INNANHÚSS	15	20	20	20
UTANHÚSS	25	25	25	25
SÖKKLAR	35	35	35	35
STEYPT AD JÖRD	50	50	50	50

UM BITA OG SÚLUR GILDIR EINNIG:  
 C1 » 1.5xd

**STEYPUSTYRKARSTÁL**

STÁLGÆÐI:  
 K - KAMBSTÁL fyk = 500 Mpa  
 BEYGING STÁLS  
 d = ALLIR SVERLEIKAR D = 5 x d  
 SKEYTING BENDISTÁLS ER SAMKVÆMT EFTIRFARANDI:  
 ÞVERMÁL STÁLS, d í mm 10 12 16  
 SKEYTILENGD í mm 500 600 800  
 LÁRÉTT JÁRN SEM KOMA Í HORN EDA ÞVERVEGG SKAL BEYGJA SKEYTILENGD FYRIR HORN.

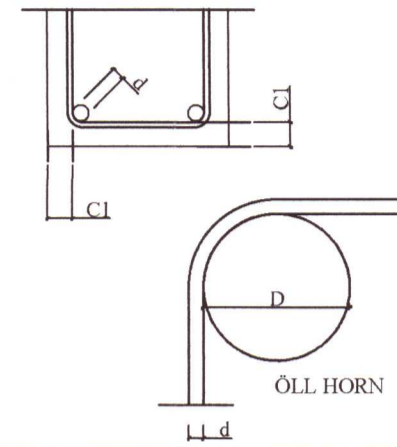

**BENDING Í SÖKKULVEGGI**

2 K12 EFST OG NEDST  
 -LÁRÉTT K10 c/c 250 -LÓÐRÉTT K10 c/c 250  
 KRINGUM ÖLL OP KOMI  
 2x2 K12 ER NÁI SKEYTILENGD  
 ÚT FYRIR BRÚNIR OPS.  
 Í STAD K10 c/c 250  
 MÁ NOTA K189 BENDINET SEM ER LÁTID SKARAST UM TVÖ MÓSKVA

Öll mál eru í mm nema annars sé getið.

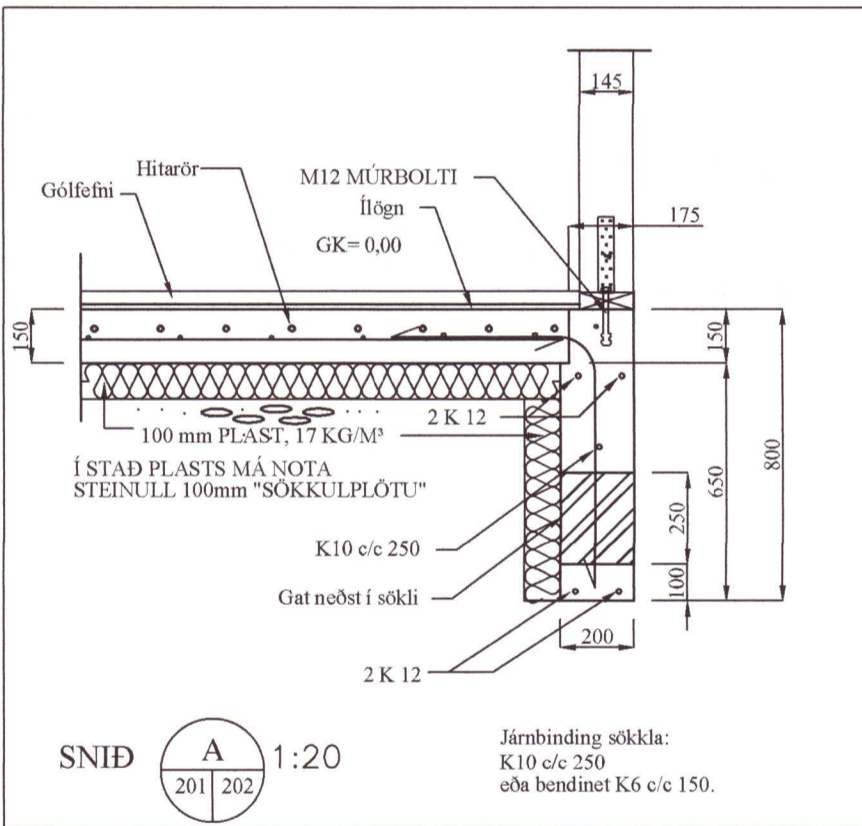
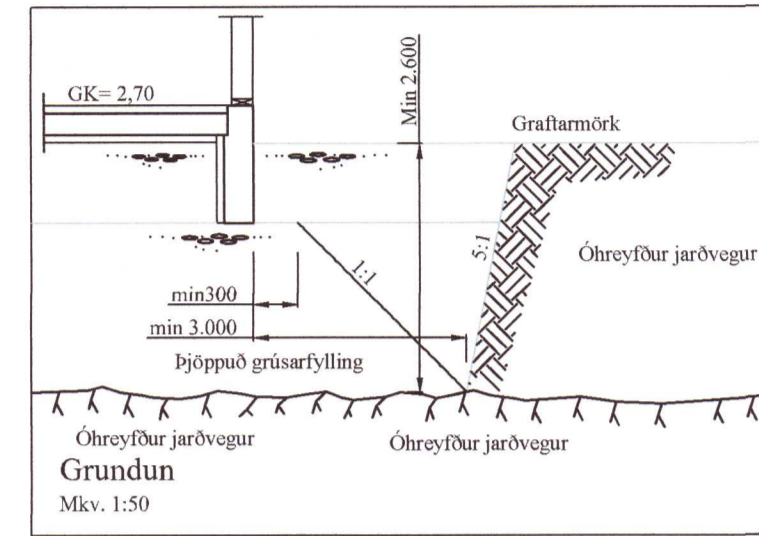

SNÍÐ A 1:20

Jármbinding sökkla:  
 K10 c/c 250  
 eða bendinet K6 c/c 150.

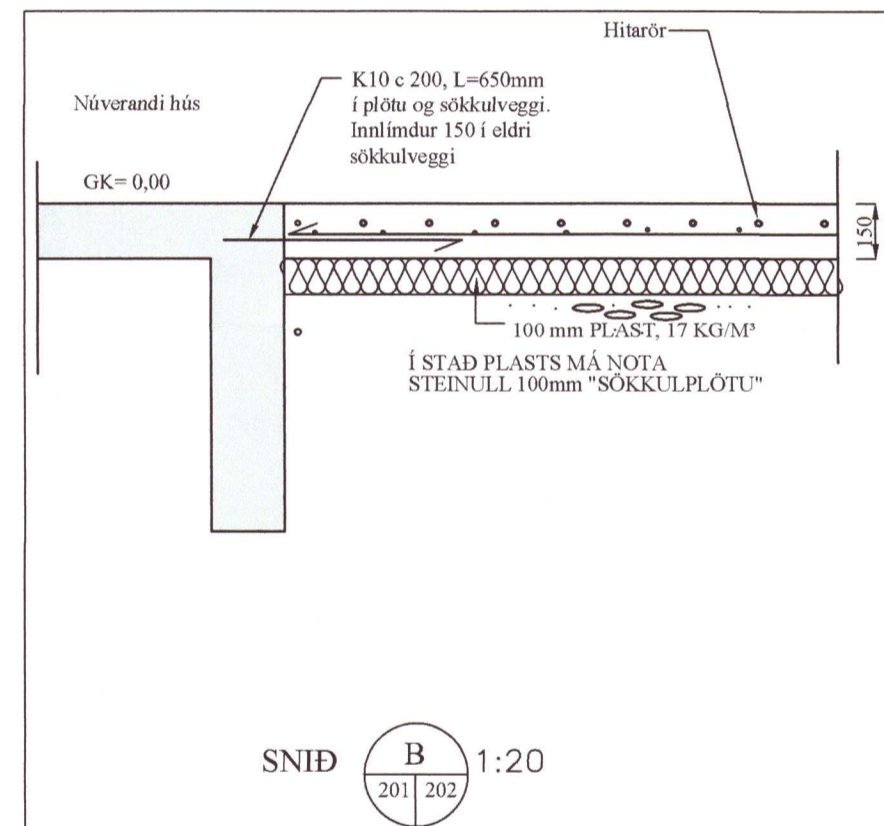

SNÍÐ B 1:20

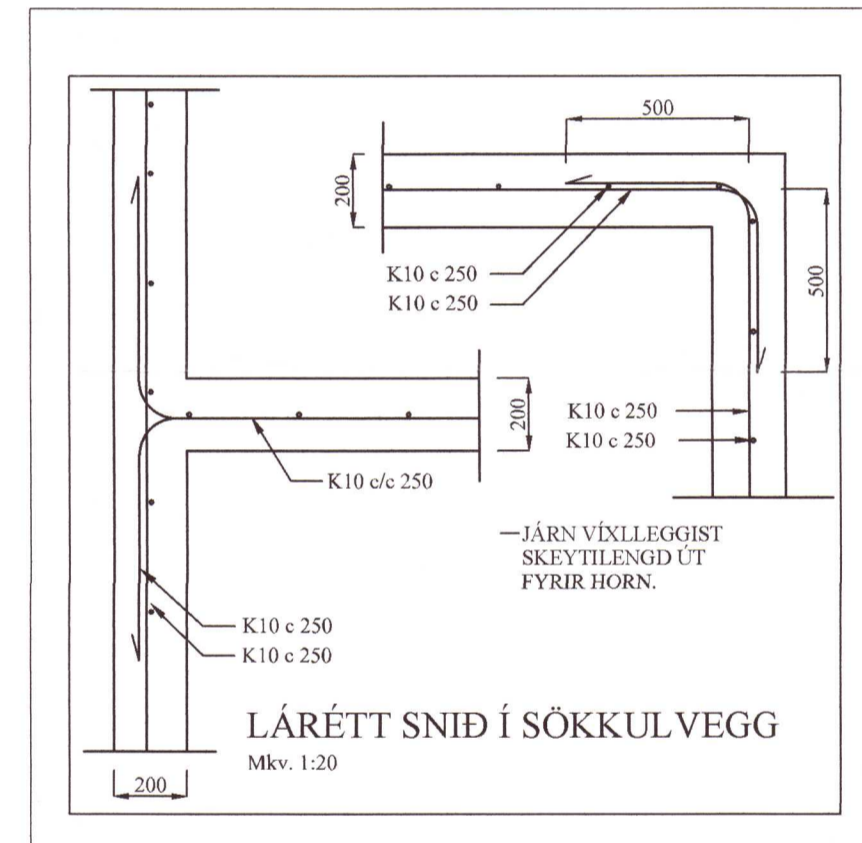

LÁRÉTT SNÍÐ Í SÖKKULVEGG  
 Mkv. 1:20

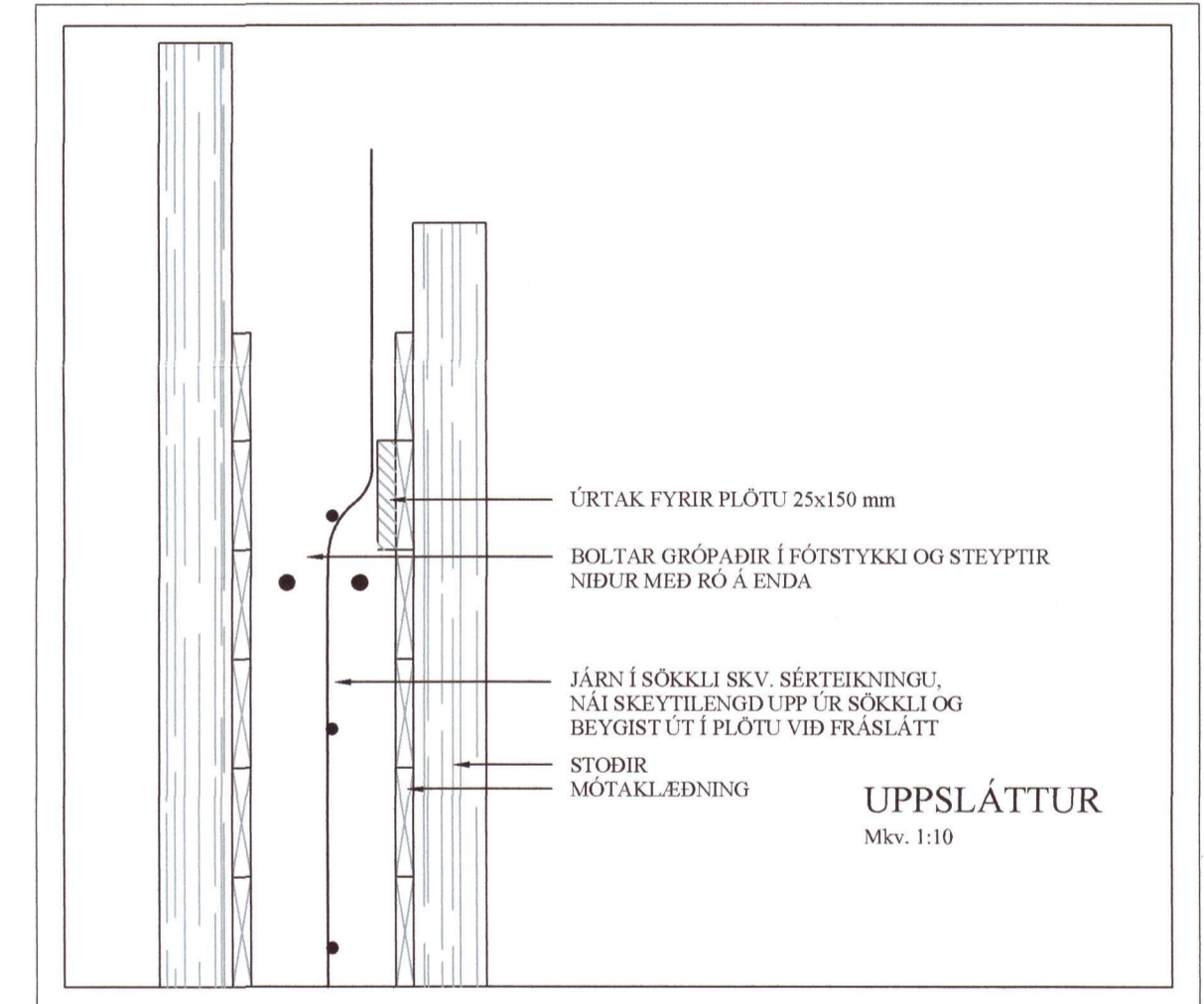

UPPSLÁTTUR  
 Mkv. 1:10

20221311

BR	DAGS	BREYTING	
Aðalhönnuður: <i>Sig. U. Sig.</i>			
 HJARDARHOLT 11 800 SELFOSSI Sími: 783 4180 Netfang: kjartangardars@gmail.com			
Sigurður Unnar Sigurðsson 07.06.2021			
<b>Hallandi 1a, Flóahrepp</b>			
Burðarvirki			Kvarði 1:50
Snið af sökklum			Kvarði 1:20
Skýringar			Kvarði 1:10
HANNAD:	TEIKNAD	DAGSETNIG	VERKNÚMER
KG	KG	15.06.2021	2021-06
SKRÁARNAFN	SAMBÝKKT	139555-7649	TEIKNING NÚMER:
Hallandi 1a Grannur	<i>Sig. U. Sig.</i>		202