

Grind nr. 11 - Sæð utan frá  
Mkv. 1:50

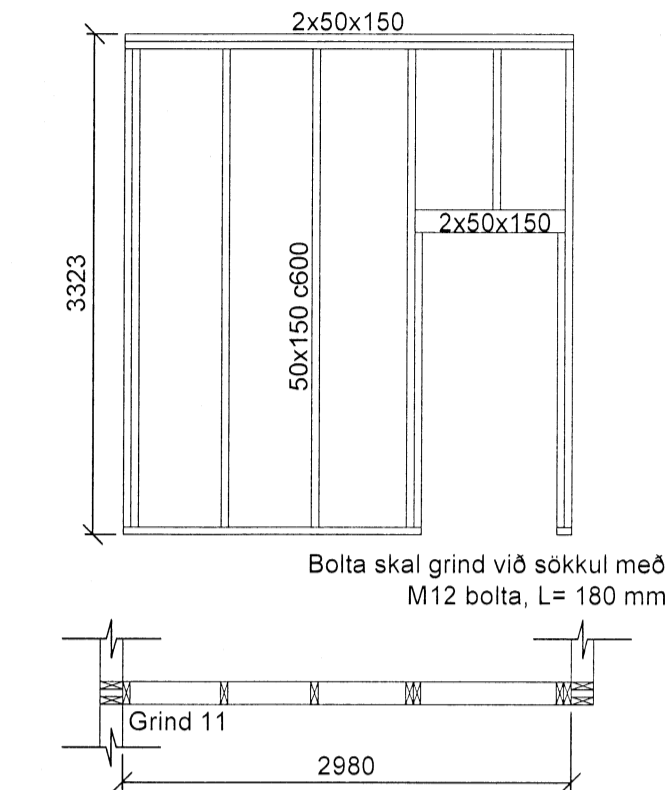

Grind nr. 12 - Sæð utan frá  
Mkv. 1:50

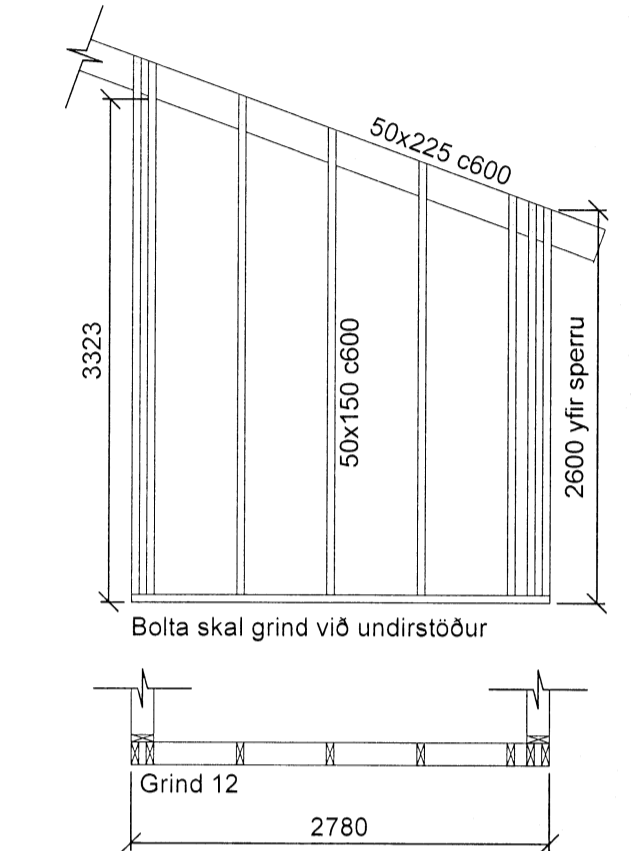

Grind nr. 1 - Sæð utan frá  
Mkv. 1:50

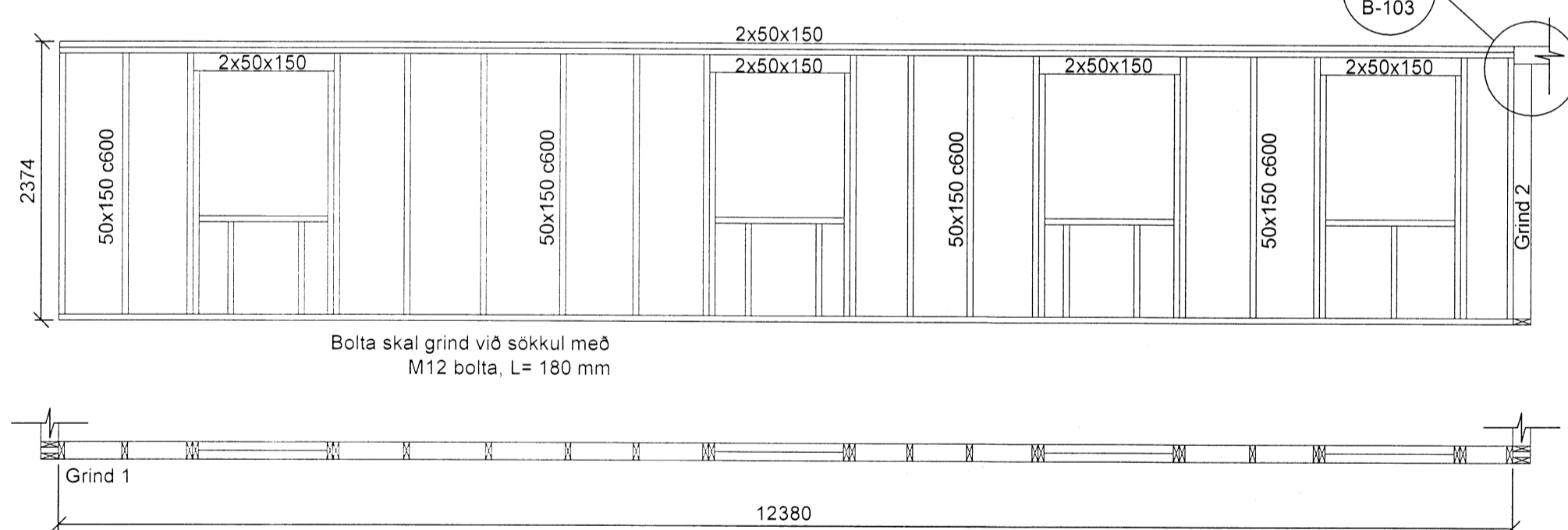

Grind nr. 2 - Sæð utan frá  
Mkv. 1:50

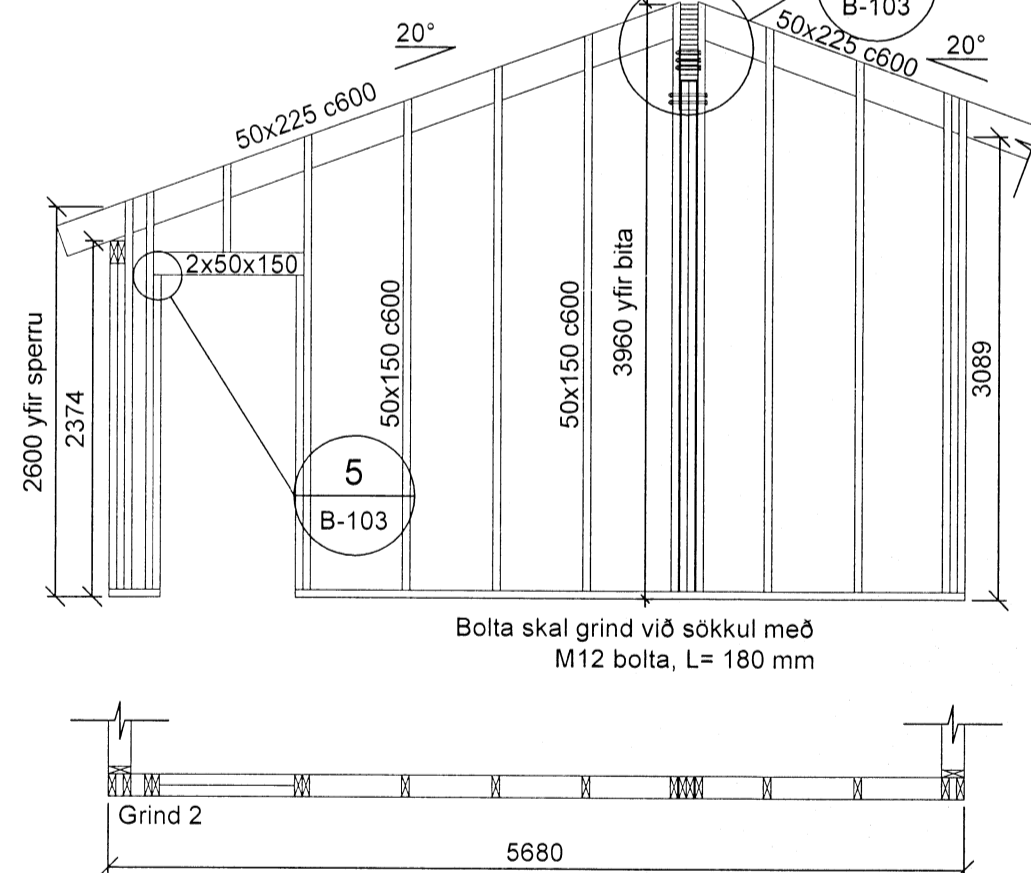

Grind nr. 3 - Sæð utan frá  
Mkv. 1:50

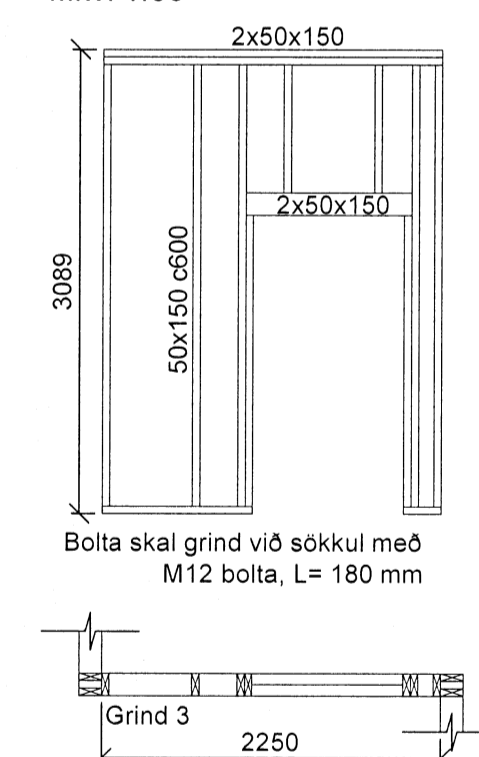

Grind nr. 4 - Sæð utan frá  
Mkv. 1:50

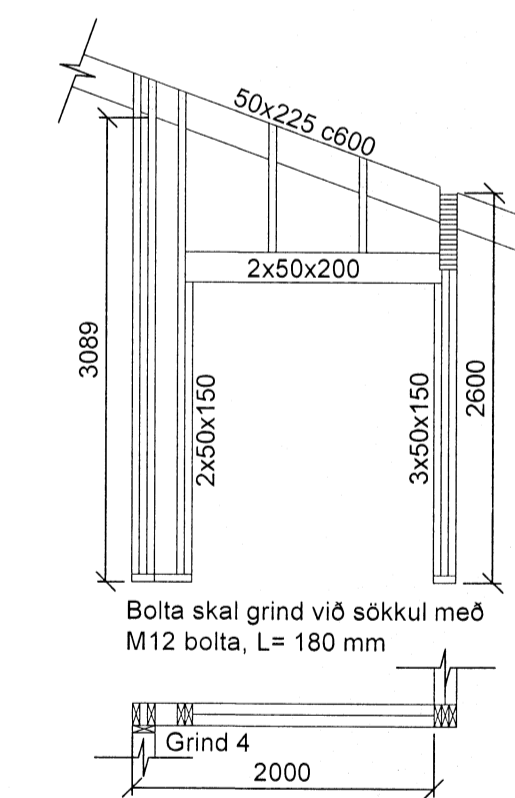

Grind nr. 5 - Sæð utan frá  
Mkv. 1:50

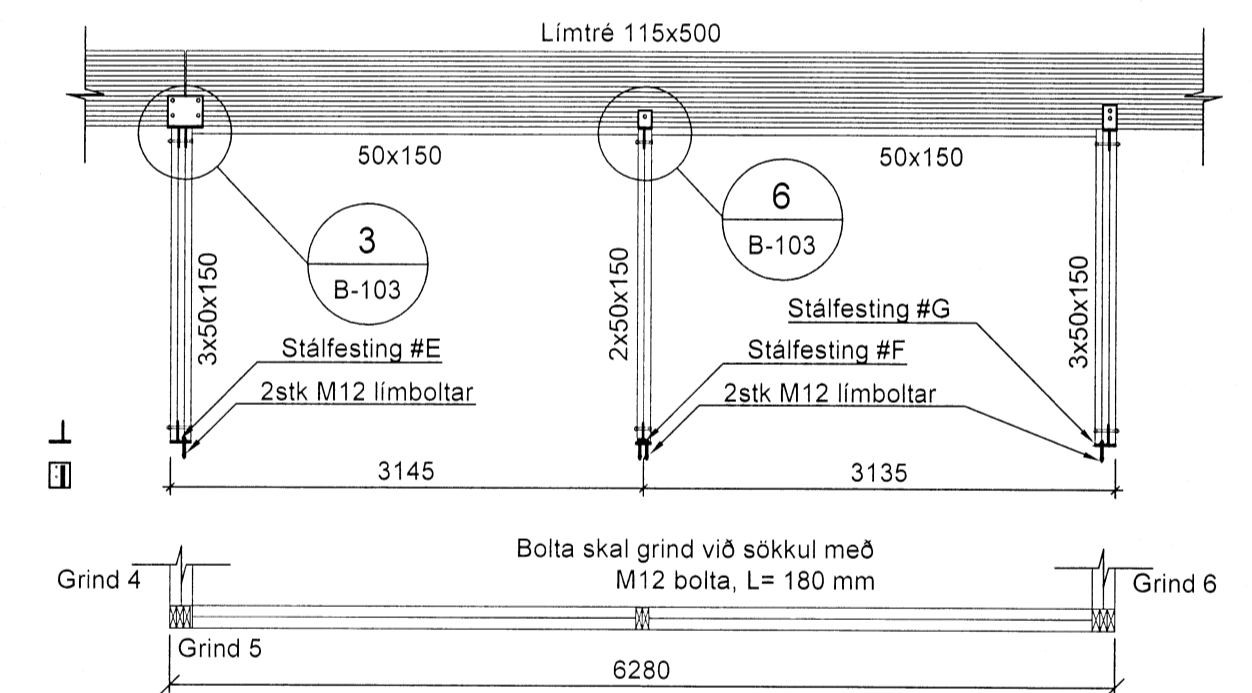

Grind nr. 6 - Sæð utan frá  
Mkv. 1:50

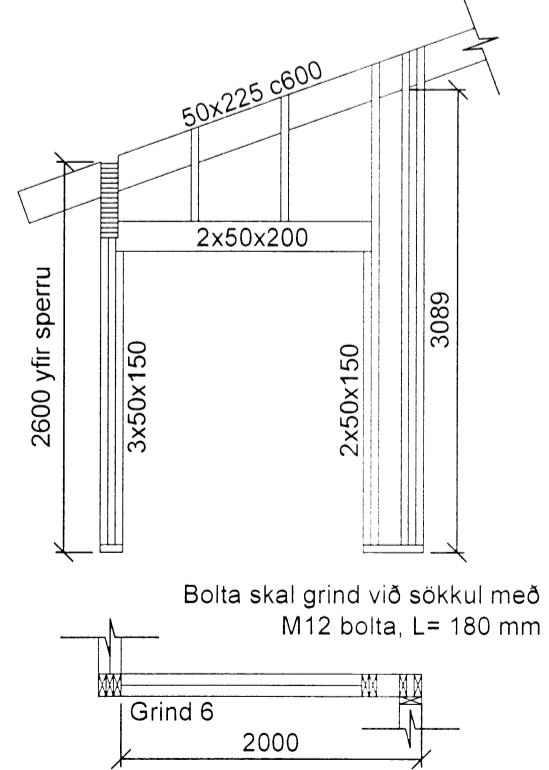

Grind nr. 7 - Sæð utan frá  
Mkv. 1:50

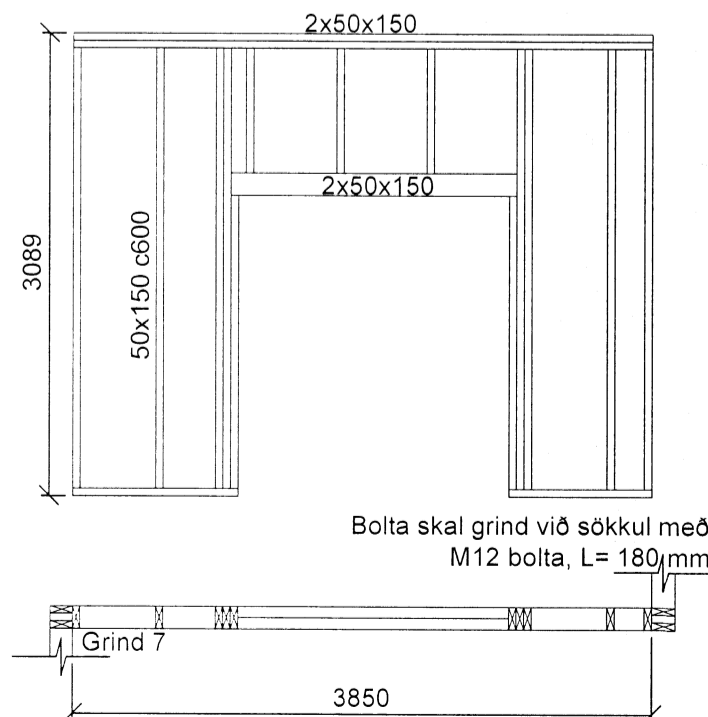

Grind nr. 8 - Sæð utan frá  
Mkv. 1:50

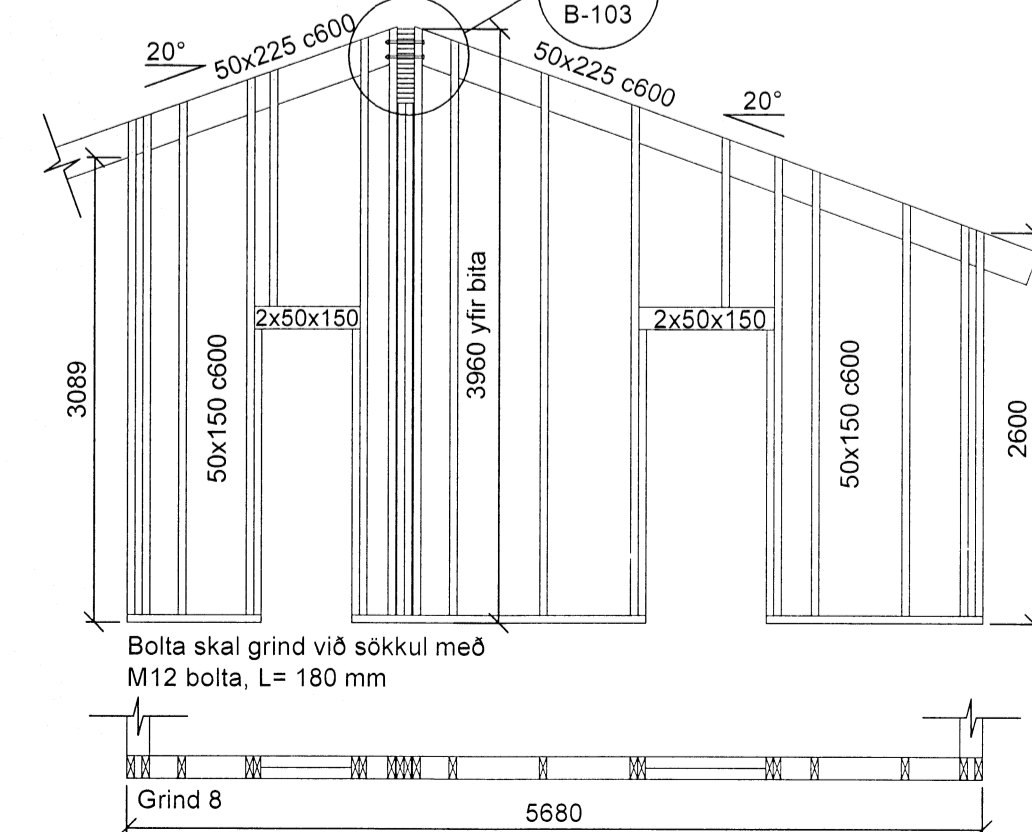

Grind nr. 9 - Sæð utan frá  
Mkv. 1:50

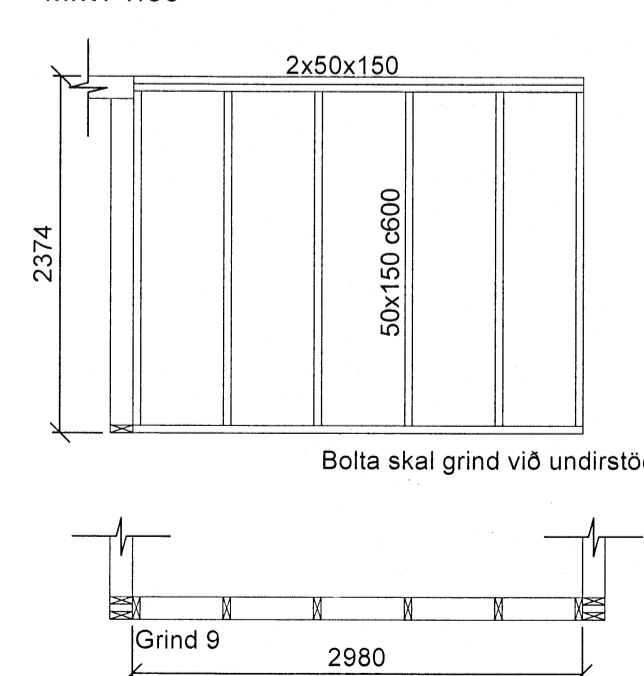

Grind nr. 10 - Sæð utan frá  
Mkv. 1:50

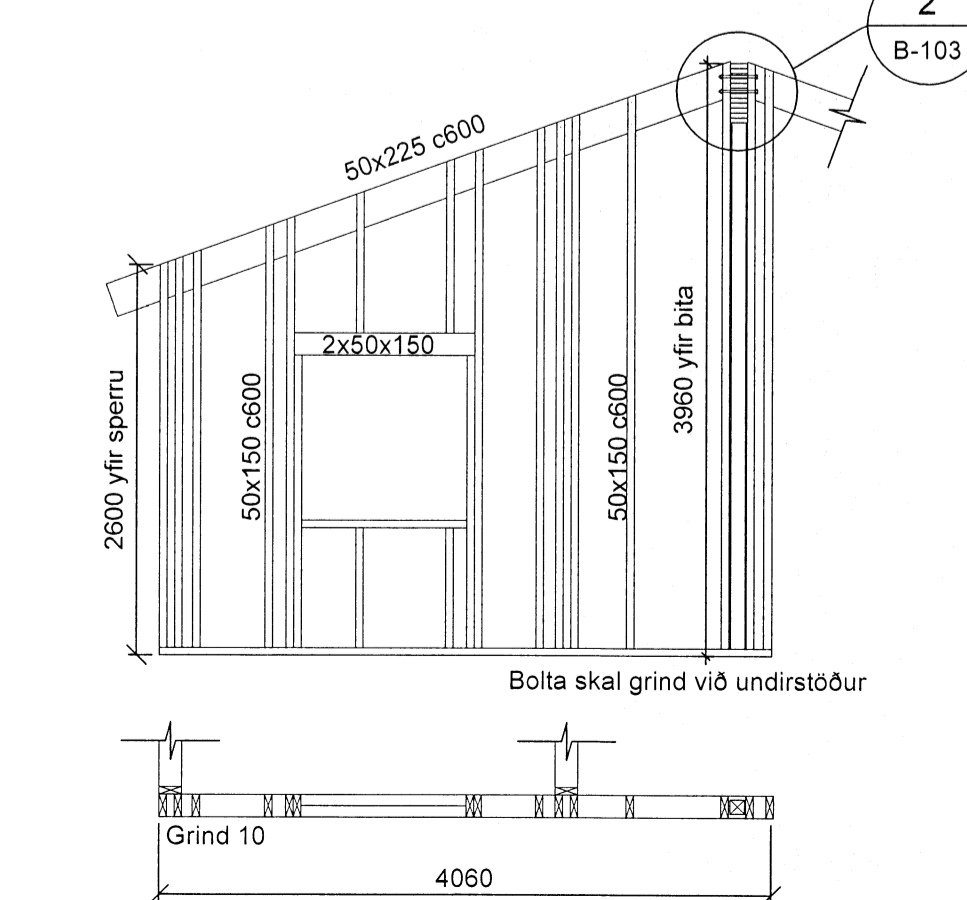

SKÝRINGAR:

ALMENN: Sjá almennar skýringar á teikn. nr B-100. Öll ónefnd mál eru í millimetrum (mm). Hæðarkótar eru í metrum (m). Málsetning og hæðarkóta innan sviga endurskoðist á byggingarstað. Öheimilt er að taka mál upp af teikningum. Öll steypa skal vera C-25/30, nema annars sé getið á teikningum. GK = Hæðarkóti á endanlegu gólfi. HK = Hæðarkóti á hrygggólfi (steypu). Göt og raufar koma fram á viðkomandi lagnateikningum. Boltar skulu vera heitgalvanhúðaðir 8.8 boltar. Boltar skulu limdir í steypu með boltalimi. Á milli boltahausa og timbers komi skinnur með þvermál 3d og þykkt 0.3d (þar sem d er þvermál bolta). Þar sem timbur kemur að steypu komi asfaltþappi á milli. Málsettar lengdir á boltum eru heildarlengdir. Timbur skal vera K18 (T1, C18) skv IST INSTA 142. Þar sem sperrur/stoðir eru tvöfaldar skal festa þær saman með 2 stk skrúfur 6.0/100 c500 nema annað sé tekið fram.

B	19.09.2014	Limtrestita skipti í hiuta, þversnið hans stækkað og grindum breytt í samræmi.	SIK
A	20.08.2014	Gluggum fækkað í grind nr. 1 - Botnskykju undir gluggum og hurðum fjarlægð í grindum 4, 5, 6 og 8.	SIK
Nr.	Dags	Breyting	Samp.
Fumstarðir	blás A1	Minnkað 1 mkv. 1:2 A3	Mkv. 1:50, 1:10
Dags	SIK	Verk nr.:	Teikn nr.:
Hannas	MG	VS111087	B-102
Teiknas	MG	Yfir.	BG
Undirhlíð 31 Grimsnes- og Grafingshreppur Grunnmynd grinda Útlit og snið			
Samp. <i>Rannsóknir Guðna</i> K1 090856-3249 Samræmingarhönnuður. <i>2019 B</i>			