

Sperruplan
1:50

Festingar 1:10

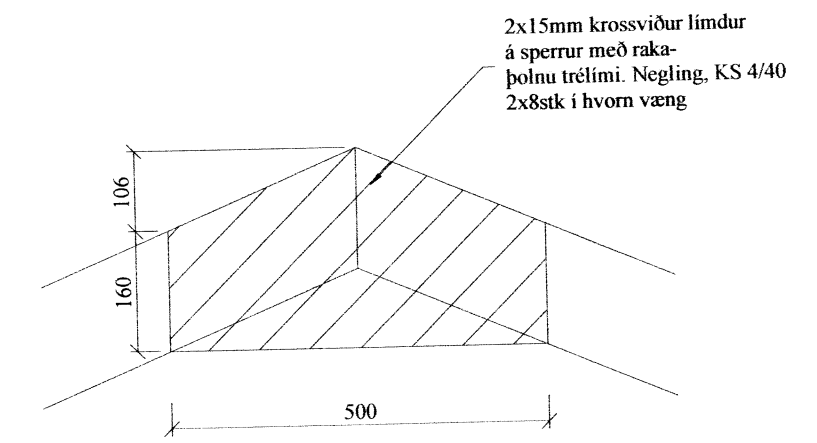
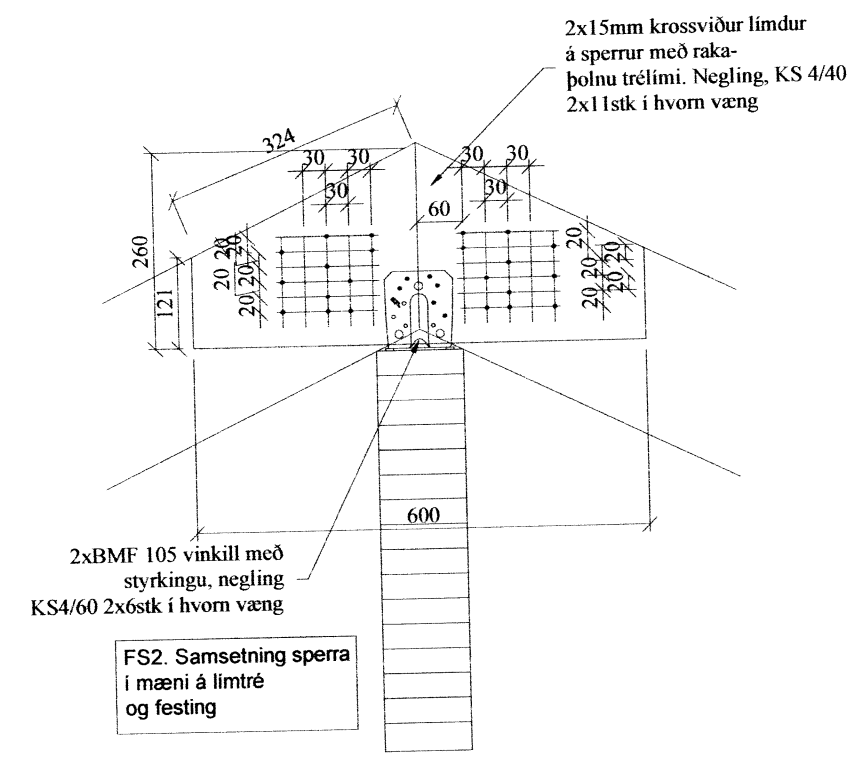
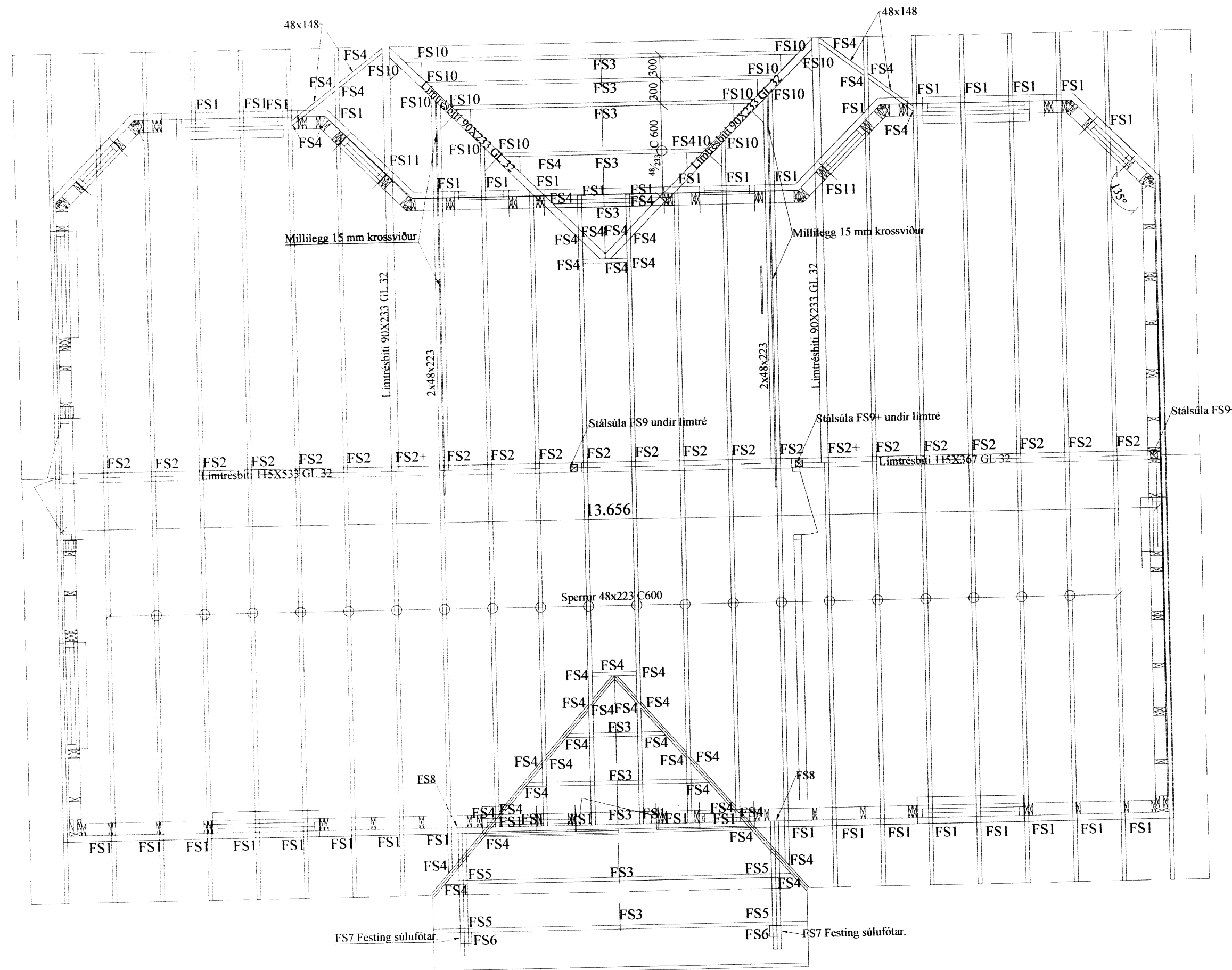

FS3. Samsetning sperra í mæni kvista

FS9. Stálsúla undir limtré

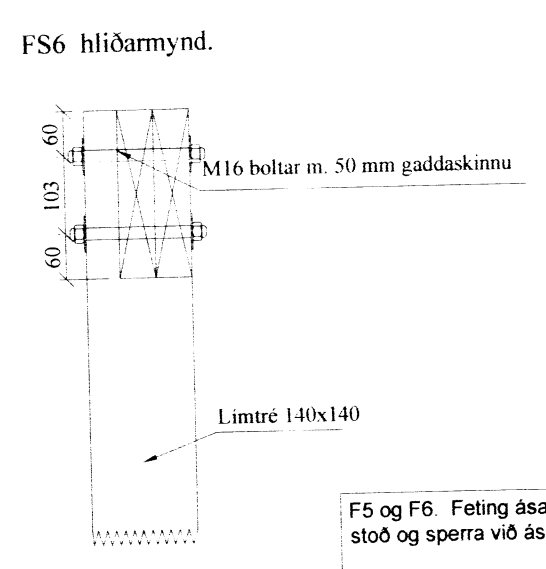
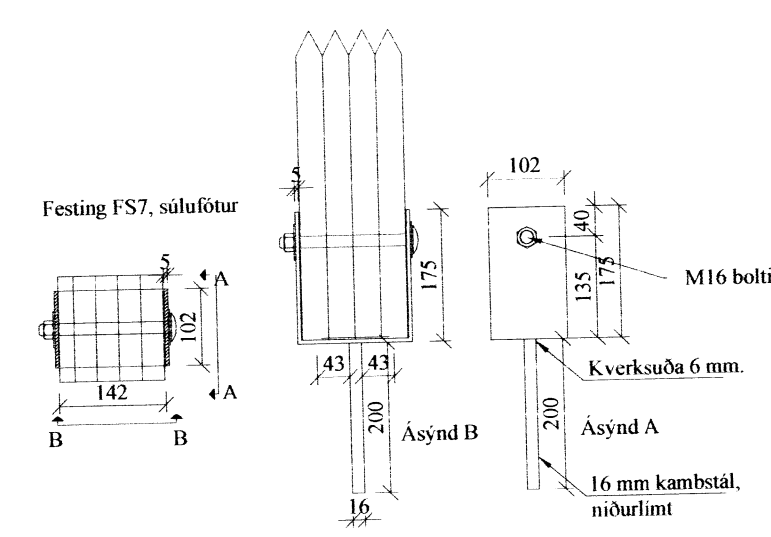
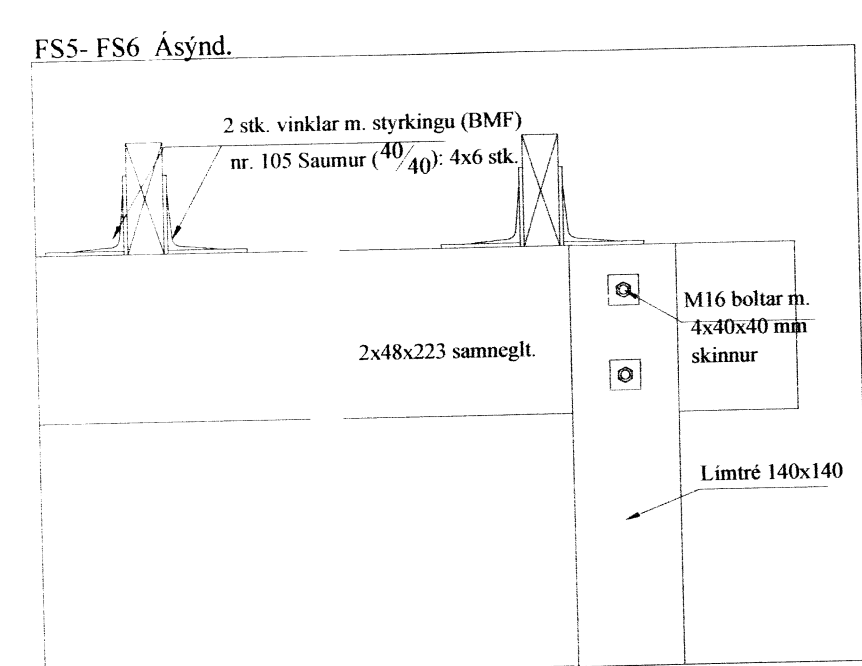
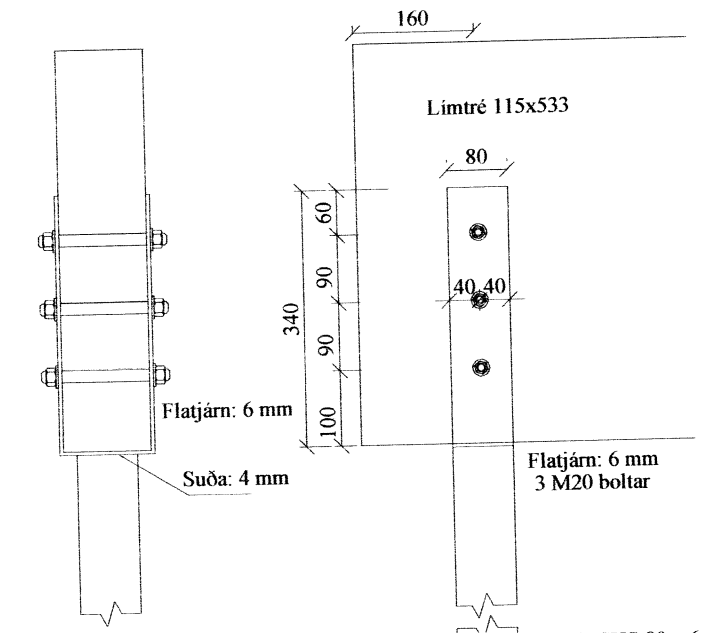

F5 og F6. Feting ása við stoð og sperra við ása.

Almennar skýringar - þakvirki

Allur viður er C18 eða betra. Við utanhúss skal fúverja. Allur saumur og festingar utanhúss skal vera með heitizinkhúð eða ryðfrítt. Þak þéttklæðist með borðaklæðningu (25/150) er festist með heitgalv. saum 31/70 (3"), minnst 3 stk. í sperru/borð, 1 m inn á þakbrúnir skulu koma 4 stk. í sperru/borð. Öll mál í mm nema annað komi fram. Loftun skal gerð með 2X2 stk. Ø40 í hvert sperrubíl. Lofta skal yfir limtrésbita, minnst 20 mm.

- Festingar:**
- FS1**
2 stk. þakásanker (BMF) nr. 290, negling 2x5 stk. ks. 40/4. Sjá sérteikningu.
 - FS2 - FS2+**
Sjá sérteikningu.
 - FS3**
Sjá sérteikningu.
 - FS4**
Skánegling með ⁴⁰/₁₃₀ 3 stk. í hverja sperru.
 - FS5 - FS6**
Sjá sérteikningu.
 - FS7**
Sjá sérteikningu. Fesing súlufötur.
 - FS8**
Bítaskór (t.d. BMF) gerð 1: 98x141 I, kambaumur, 2x5 stk. í limtré og 2x5 stk. í veggstoð (gegnum krossvið).
 - FS9 - FS11**
Sjá sérteikningu.

Br. nr.	Dags.	Af.	Breyting
(A)			
(B)			

Högnastígur 14. Flúðum Hrunamannahreppi	Teikn nr: 270	
Burðarvirki Sperruplan og festingar.	Frumstærð: A2	
Dags: 9-11-2015	Mkv: 1:50/10	Hann: GPS
Samþ: 020162-3099	V.nr: 15 012	Teikn: GHJ.

VGS 3664
VERKFRÆDISTOFA
GUÐJÓNS P. SIGFÚSSONAR EHF.
AUSTURVEGI 42, 2. HÆÐ,
800 SELFOSSI
S: 482 2805, F: 482 3818
NETFANG: VGS@VGS.IS