

Snið B-B  
1:10

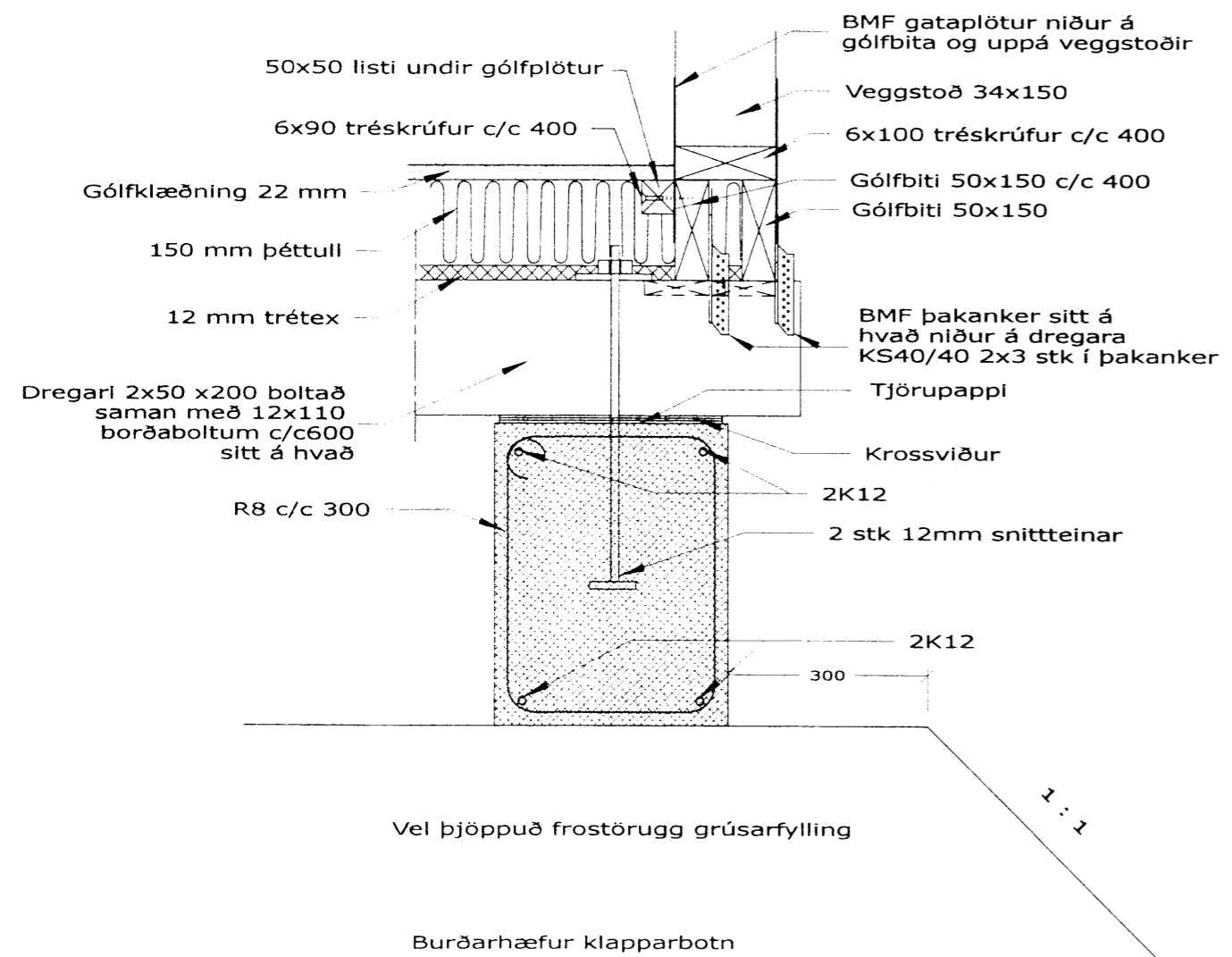

Snið A-A  
1:10

Stífingarveggur 180x450  
2K12 efst og neðst  
ganga heil gegnum bita

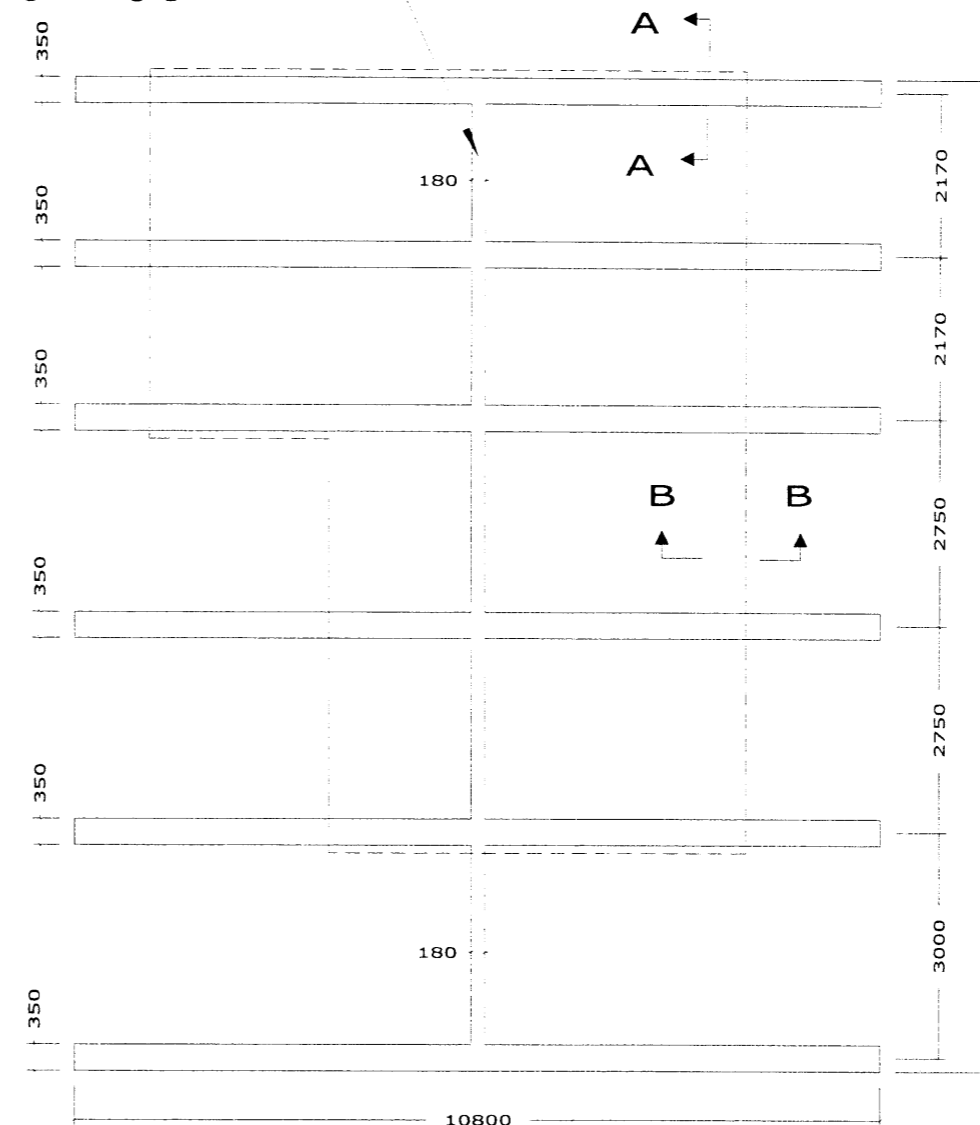

Skýringar:

Grafa skal niður á heillegan burðarhæfar klapparbotn. Fylling undir sókkla skal vera frostörugg grús, bleytist hæfilega og þjappa samkvkmt meðfylgjandi töflu. Einnig skal fylla og þjappa grús inn í sókkla. Utan með sókklum skal nota samskonar efni.

TÆKI	LAGÞYKKT mm	FJÖLDI YFIRFERDA
5,0 TN Víbróvaltari	400	6
0,5 TN Víbróplata	300	4
0,3 TN Víbróplata	200	4

Þjöppun skal uppfylla eftirfarandi kröfur:

E2 >100 MPa  
E2/E1 <2,2



Dags.	Mars 2005	samb.	Jón/Elisabet 0204534709
Mælikv.	1:10 1:100	b	Des 2003 JHG
Teiknað	JHG	a	Breyting

Undirstöður,  
grunnmynd, snið  
og skýringar

Sumarhús, Merkurlaut 8  
Villingaholtshreppi.

6862