

SKÝRINGAR:

HÖNNUNARFORSENDUR:

SNJÓR:		
-ÁLAGSSV.ÆDI I	1.0 kN/m ²	
JARDESKJÁLFTAÁLAG:		
-ÁLAGSSV.ÆDI IV	0.30 g	
VINDUR:		
-z=6.000 m	1.4 kN/m ²	
NOTÁLAG:		
-GÖLFPLATA Í JBÚÐ	1.5 kN/m ²	
EIGINÞYNGD:		
-ÞAK	0.6 kN/m ²	
-STEYPA	25 kN/m ²	
-ÚTVEGGIR	1.0 kN/m	

GRUNDUN

GRAFA SKAL FYRIR UNDIRSTÖÐUM NIÐUR Á HEILLEGAN BURÐARHÆFAN BOTN, ÞAÐ ER KLÖPP EÐA FROSTFRÍTT EFNI MEÐ GRÖFLEIKA SEM SVARAR TIL MALAREFNIS EÐA GRÓFARA, SAMBÆRILEGT EFNI LAGT OFAN Á KLÖPPINA, BLEYTT H.EFILEGA OG ÞJAPPAD. FROSTFRÍTT BURÐARHÆFT EFNI ER NOTAD Í ALLAR FYLLINGAR OG Í FYLLINGAR INN Í SÖKKLA. ÞJÖPPUNIN SKAL UPPFYLLA EFTIRFARANDI KRÖFUR. (MÍÐAD VIÐ PLÖTUÞRÓF):

E2 = 100 MPa
E2/E1 < 2.5

TIL VIÐMIDUNAR:

T.ÆKI:	LAGÞYKKT	FJ. YFIRF.
5.0 tn VÍBRÓVALTARI	0.4 m	6
0.5 tn VÍBRÓPLATA	0.3 m	4
0.3 tn VÍBRÓPLATA	0.2 m	4

STEINSTEYPA:

STEYPA ER C25/30 MEÐ 300 Kg SEMENT Í m³.

LOFTINNIHALD STEYPU:	6-8%
V/S-TALA (UMHVERFISFLOKKUR 2b):	< 0.55
SIGMÁL STEYPU (S2):	50 - 90 mm
MESTA STEINASTÆRD:	32 mm

ATH. ALLIR SÖKKULVEGGIR ERU 200 mm BREIDIR NEMA ANNAD SÉ MÁLSETT.

FRÁGANGUR SÖKKULSKAUTA SÉ Í SAMRÆMI VIÐ REGLUR VIÐKOMANDI RAFVEITU.

140 ÞYKKT PLÖTU



STEYPUHULA Á JÁRNUM

GILDIN EIGA VIÐ UM VENJULEGAR ADSTÆÐUR, EF ANNAD ER EKKI SÝNT Á TEIKNINGUM. ÞAR SEM TÆRINGARHETTA ER MIKIL GILDA AÐRAR REGLUR UM STEYPUHULU JÁRNA.

PLÖTUR	VEGGIR	BITAR	SÚLUR
INNANHÚSS	15	20	20
UTANHÚSS	25	25	25
SÖKKLAR	35	35	35
STEYPT AÐ JÖRD	50	50	50

UM BITA OG SÚLUR GILDIR EINNIG: C1 > 1.5xd

STEYPUSTYRKARSTÁL

STÁLGÆDI: K - KAMBSTÁL fyk = 500 Mpa

BEYGING STÁLS

d = ALLIR SVERLEIKAR D = 5 x d

SKEYTING BENDISTÁLS ER SAMKVÆMT EFTIRFARANDI:

ÞVERMÁL STÁLS, d í mm	10	12	16
SKEYTILENGD í mm	500	600	800

LÁRÉTT JÁRN SEM KOMA Í HORN EÐA ÞVERVEGG SKAL BEYGJA SKEYTILENGD FYRIR HORN.

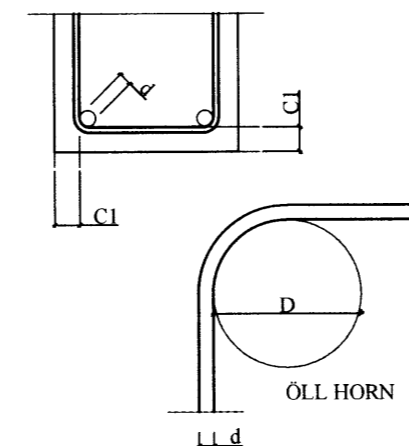

BENDING Í SÖKKULVEGGI
2 K12 EFST OG NEDST
-LÁRÉTT K10 c/c 250 -LÖÐRÉTT K10 c/c 250
KRINGUM ÖLL OP KOMI
2x2 K12 ER NÁI SKEYTILENGD
ÚT FYRIR BRÚNIR OPS.
Í STAD K10 c/c 250
MÁ NOTA K189 BENDINET SEM
ER LÁTID SKARAST UM TVÖ MÖSKVA

Öll mál eru í mm nema annars sé getið.

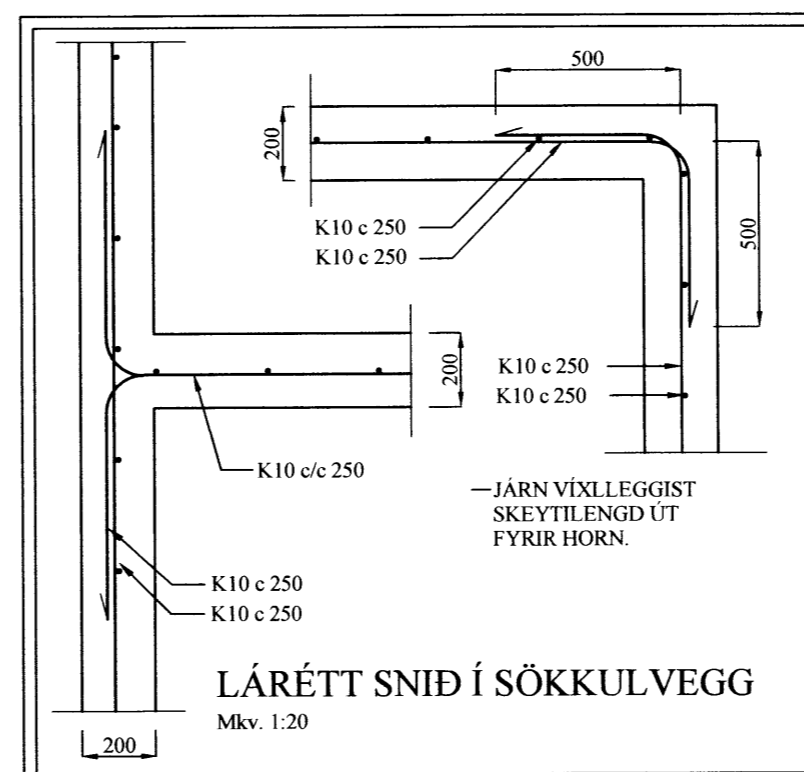
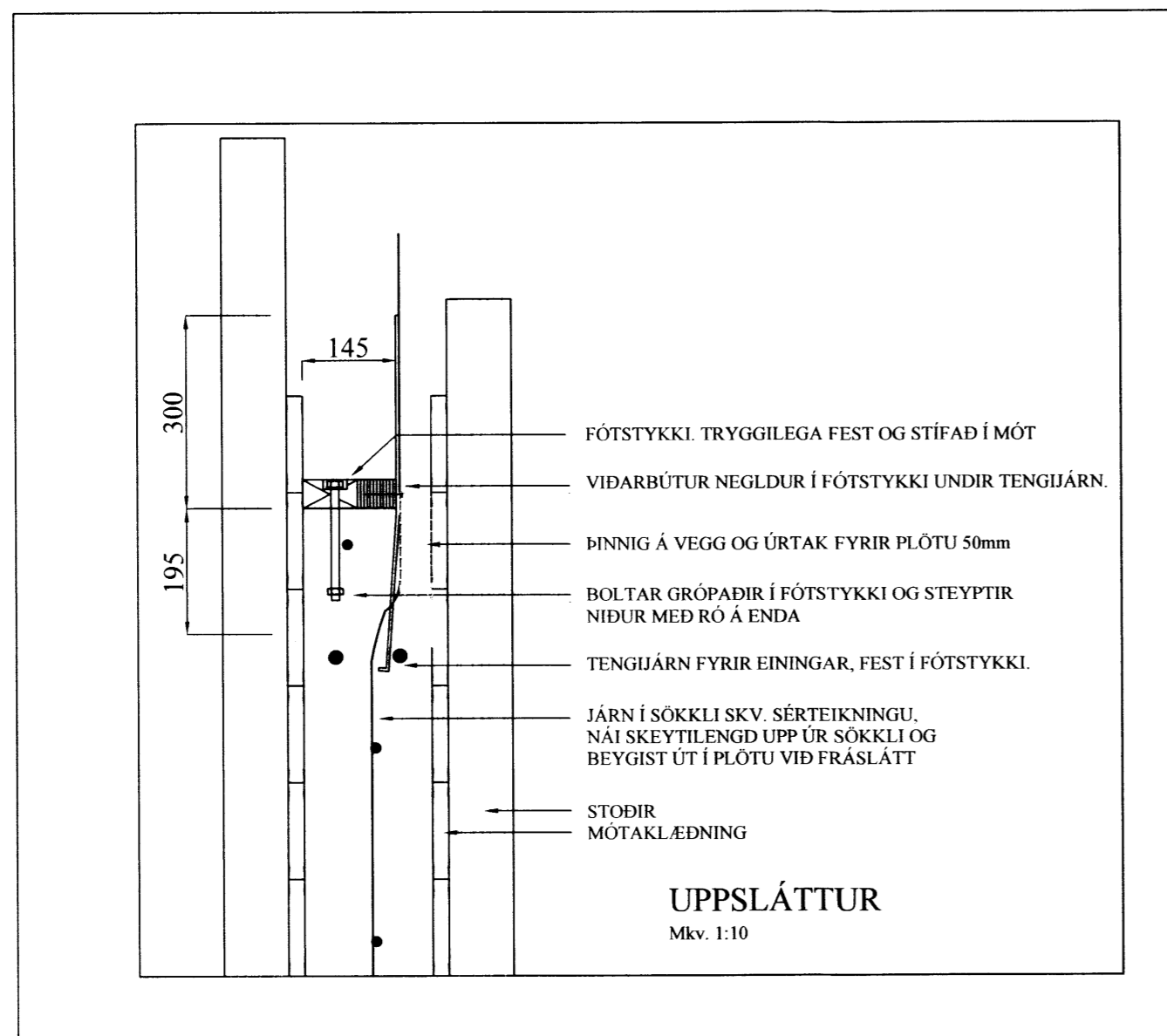
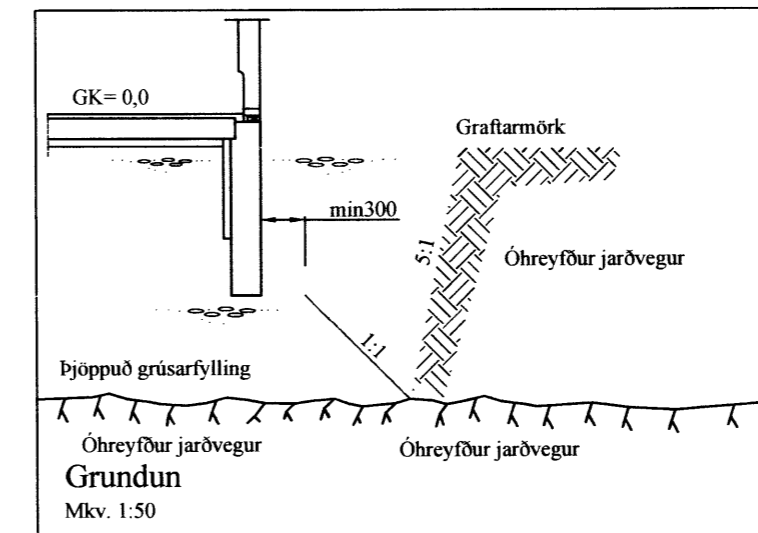

Handwritten signature

BR	DAGS	BREYTING		
		EYRAVEGI 65 800 SELFOSSI SÍMI: 783 4180 NETFANG: sghus@sghus.is VEFFANG: www.sghus.is		
Efstaland 12 Grímsnes- og Grafningshr.				
Burðarvirki Sökkjar snið Skýringar				Kvarði 1:20
HANNAÐ:	TEIKNAD	DAGSETNIG	VERKNÚMER	
KG	KG	30.11.2015	2015-11	
SKRÁARNAFN	SAMÞYKKT	130555-7649	TEIKNING NÚMER	
Sölheimar Efstaland 12 Grunnur.dwg			202	