

Grind nr. 1

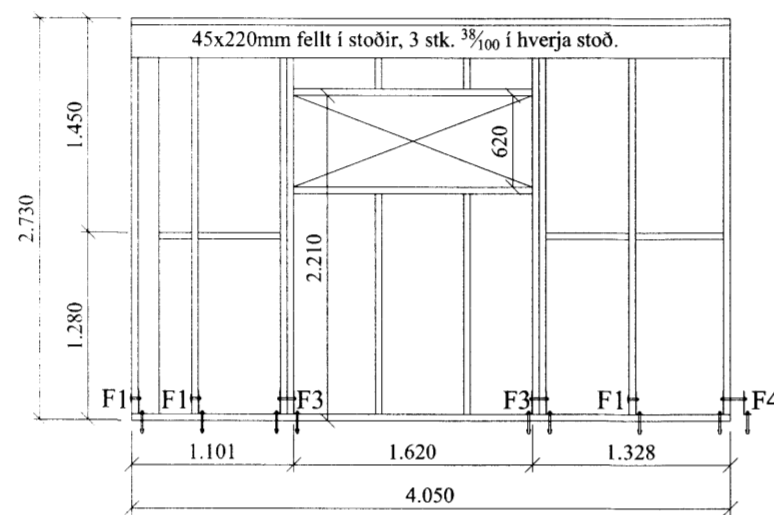

Grind nr. 4

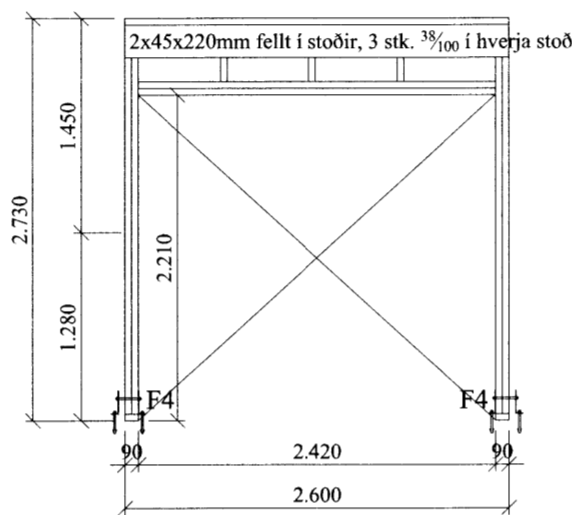

Grind nr. 3

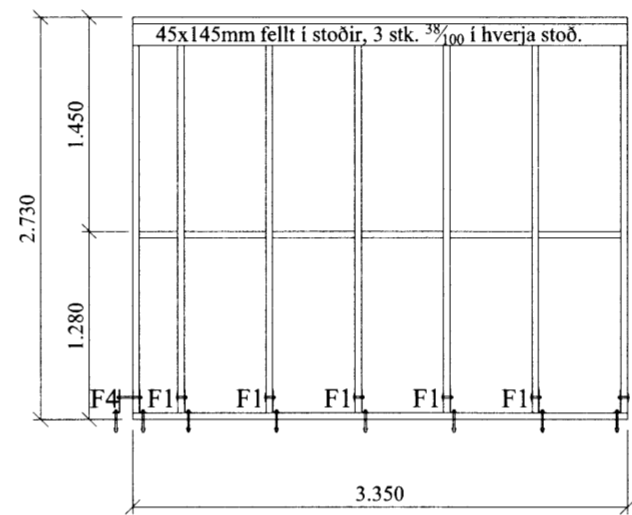

Grind nr. 2

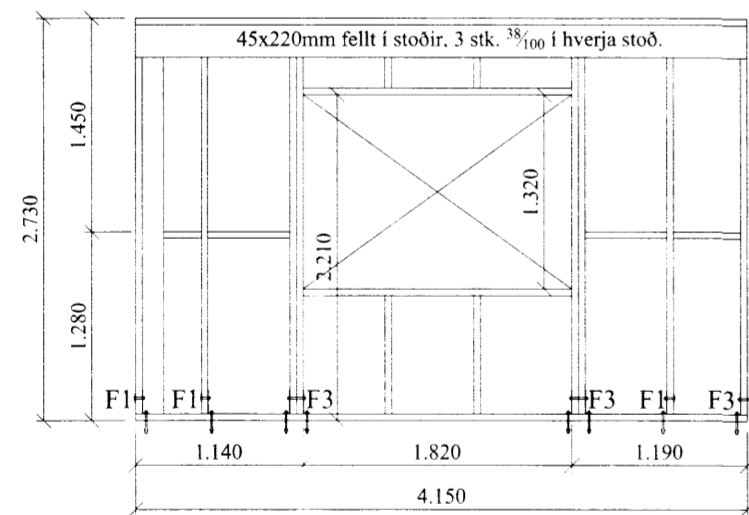

Grind nr. 8

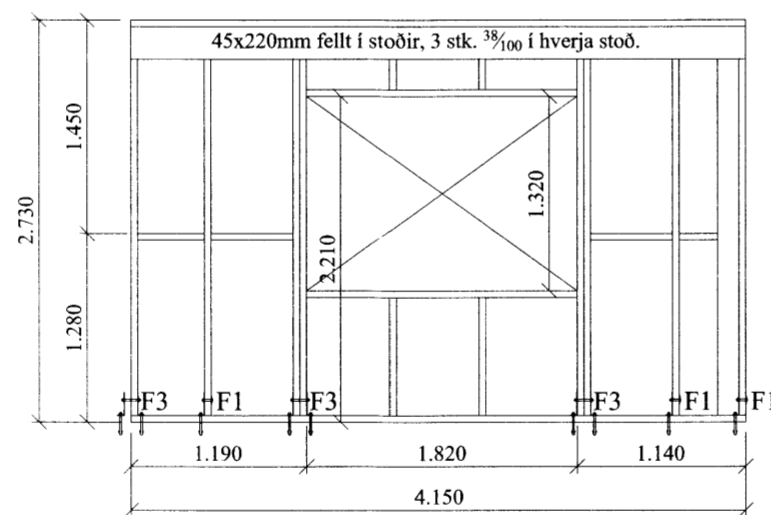

Grind nr. 7

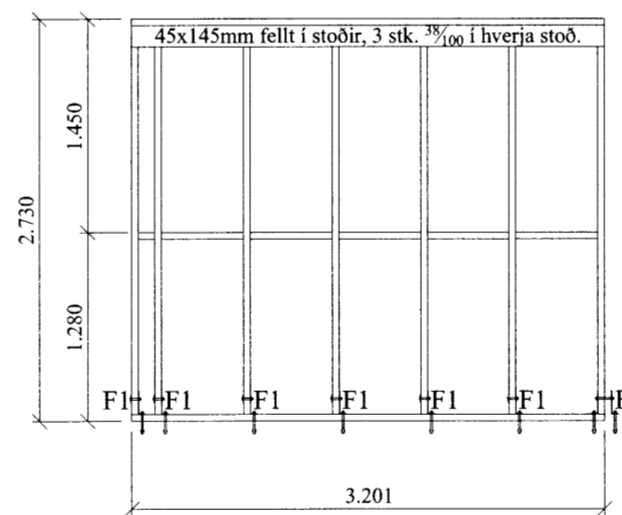

Grind nr. 6

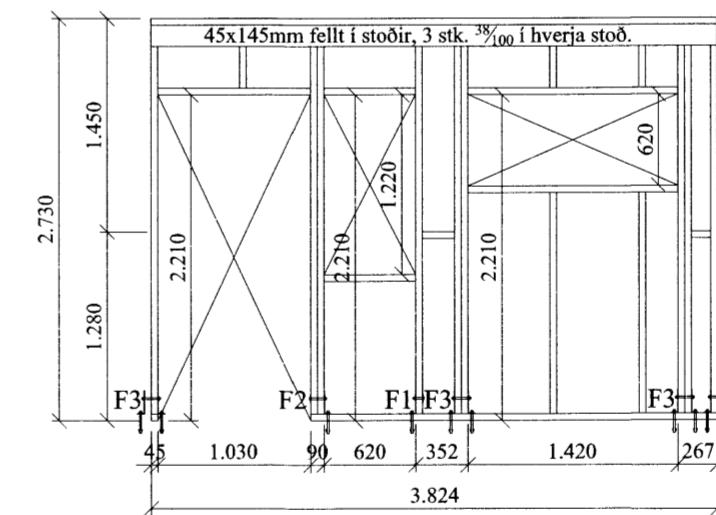

Grind nr. 5

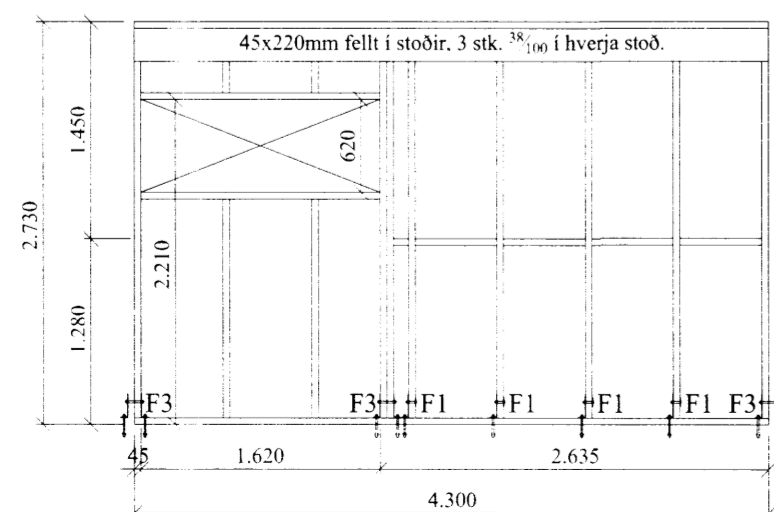

Grind nr. 11

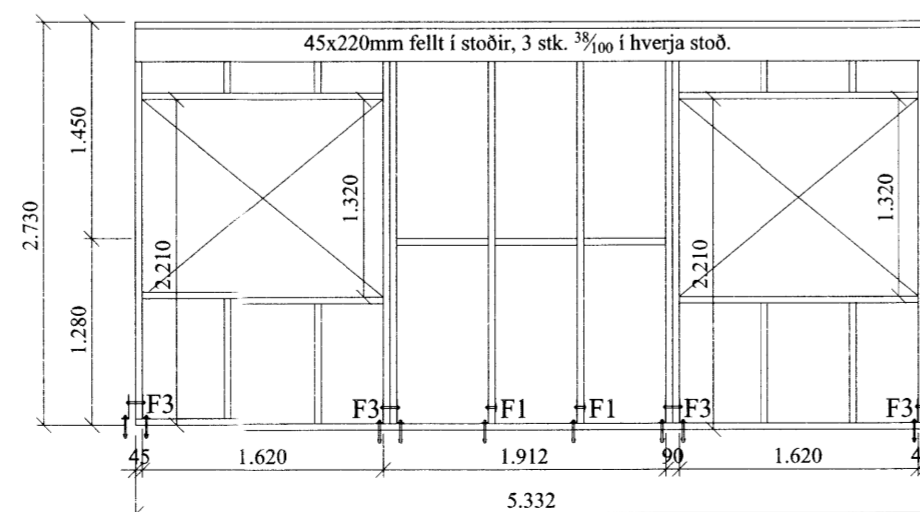

Grind nr. 10

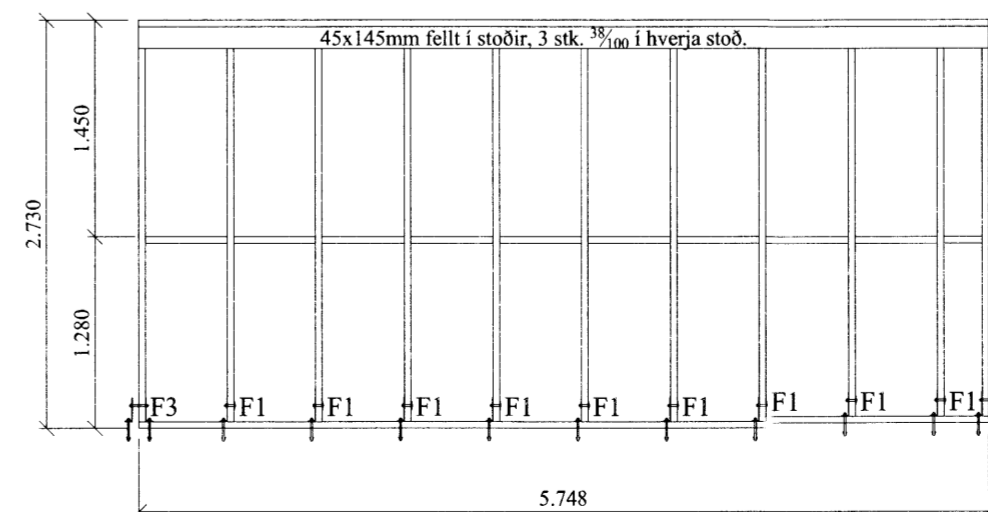

Grind nr. 9

Almennt:

Öll mál skulu staðfest skv. aðaltekningum. Ef eitthvert misræmi er skulu aðaltekningar vera ráðandi, þó ber að láta hönnuði vita af misræmi.

Skýringar - trévirki veggja

Allur viður er K18 eða betri skv. DS413. Allan við utanhúss skal fúaverja. Allur saumur og festingar utanhúss skulu vera heitzinkhúðaðar eða ryðfriar. Allar stoðir og lausholt eru $\frac{4}{5}$ nema annað sé tekið fram. Bil á milli miðjulina stoða skal ekki vera meira en 600 mm. Utan á grind komi 9 mm gufuopinn rakapölinn krossviður (t.d. grenikrossviður). Krossviður festist með $\frac{2}{3}$ C150 í rakapöli lífm. Þétting (Aerofil-púlsa eða Illmod þéttiborði) komi undir fótstykki, einnig skal setja vindpappa undir fótstykki, sem kemur þá á milli steypu og fótstykkis.

Festingar á öllum samskeytum:

Öll horn og einingasamskeyti skal víxlskrúfa saman með 6x80mm skrúfum c/c 400mm.

Festing á fótstykki

Múrboltar M12 C600 koma í gegnum fótstykki. Borddýpt = 105 mm og snertidýpt bolta við steypnan flöt => 80 mm.

F1 - F8
sjá sémyndir.

Öll mál eru í millimetrum, nema annað sé tekið fram.

Br: Breyting Dags: Samp:

VERKHEITI: Lindarbraut 3 801 Bláskógabyggð	TEIKNINÚMÉR: 201
VERKHLUTI: Burðarvirki Ásýnd grindur	ÚTGÁFA: A1
Hönnuður: Björgvin Viglundsson 040546-2009	Sambýkt: [Signature]
Yfirfarir af hönnunarstjóra: Bent Larsen kt. 141177-3469	Sambýkt: [Signature]
Bent Larsen Fróðason Byggingafræðingur B.Sc. Sími 844-7699 bsverk@gmail.com	VERKNR: 16-04 MKV: 1:50
BLADSTÆRD: A-2	DAGS: 22.02.16