

Grunnmynd mkv. 1:50

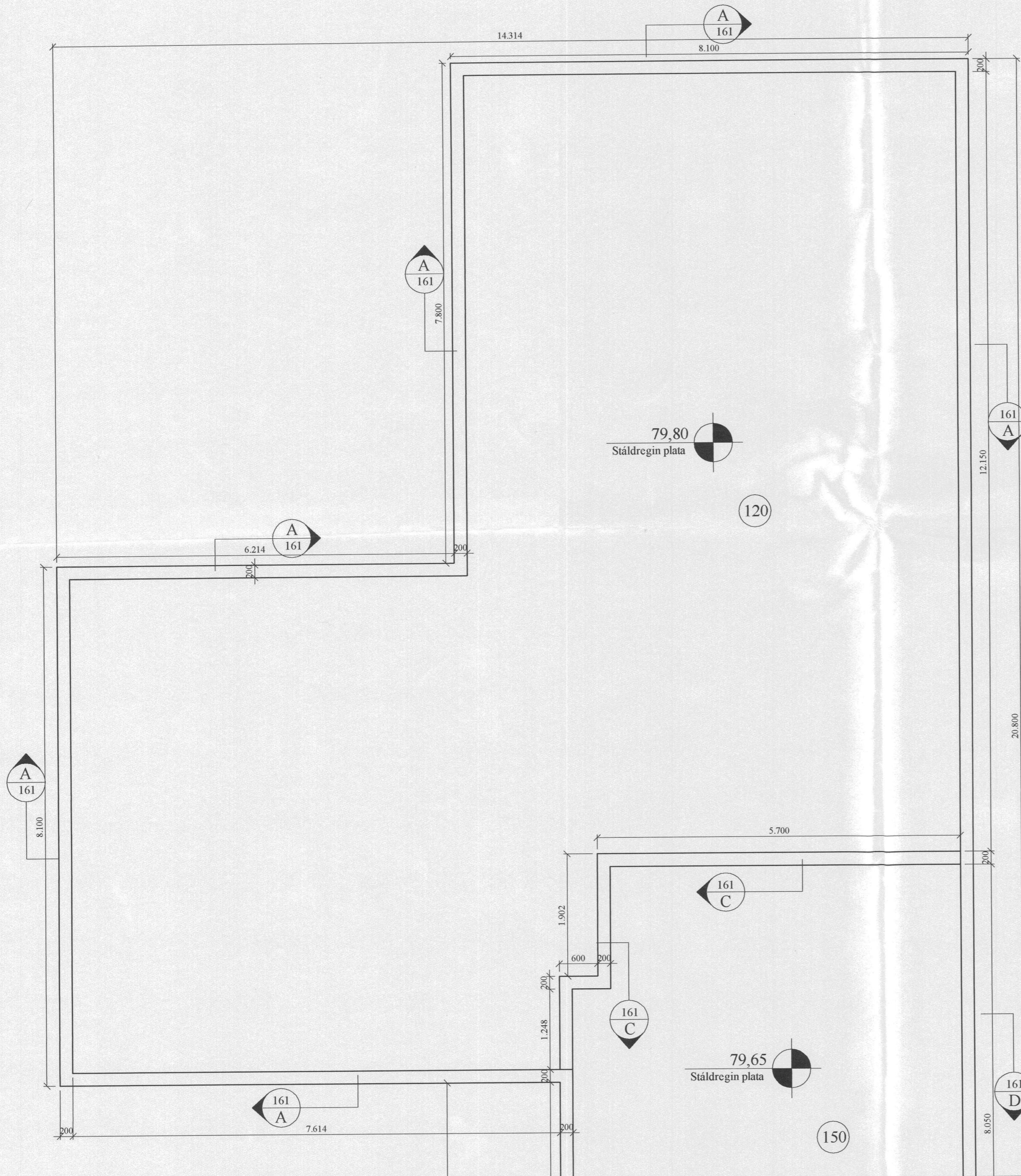

Snið mkv. 1:20

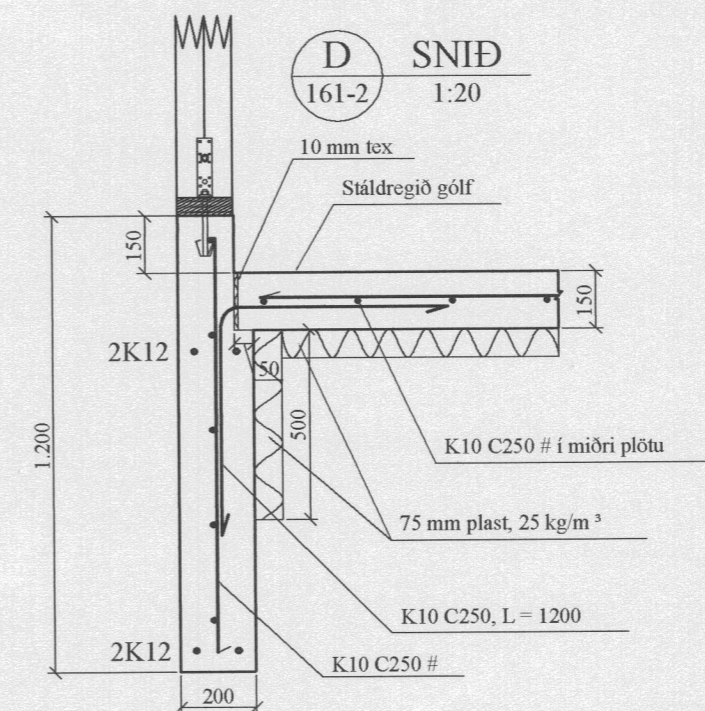
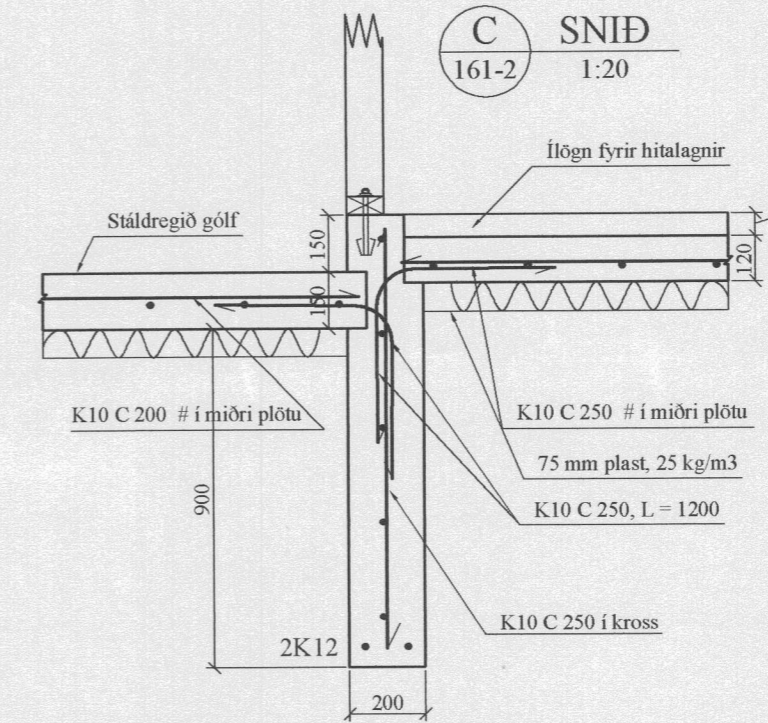
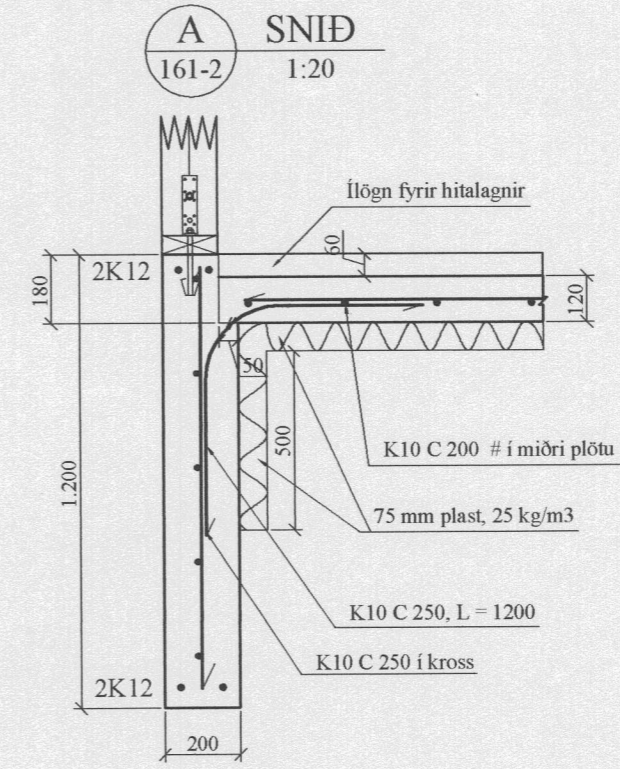

Almennt:

Öll mál skulu staðfest skv. aðalteikningum. Ef eitthvert misræmi er skulu aðalteikningar vera ráðandi, þó ber að láta hönnuði vita af misræmi. Öll mál eru í millimetrum, nema annað komi fram.

Skýringar - Steinsteypa og bendistál

Styrkleikaflokkar efnis:

Steypa: C25/30-22-S3-2b  
Bendistál: B500C

Í stað K10 C250 grindar í sökkul er heimilt að nota 6 mm net með 150 mm möskvum. Ef það er gert skal bæta við 2 K12 steyputeinum efst í sökkul. Einnig er heimilt að nota 6 mm net með 150 mm möskvum í stað K10 C250 grindar í plötu.

Br. nr.	Dags.	Af.	Breyting
A			
B			
C			
D			
E			

Br. nr. Akurgerði 1  
Dags. 845 Flúðir  
Af. Teikn nr. 161

Br. nr. Burðarvirki  
Dags. Grunnmynd sökla og snið  
Af. Frumstærð: A2

Dags. 09. feb. 2005  
Samþ. V.nr. 04 142  
Teikn. VA

**VGS**  
VERKFRÆÐISTOFA  
GUÐJÓNS P. SIGFÚSSONAR EHF.  
AUSTURVEGI 42, 2.HÆÐ,  
800 SELFOSSI  
S: 482 2805, F: 482 3818  
NETFANG: VGS@VGS.IS