

ÁLAGS-FORSENDUR:

NOTÁLAG:
NOTÁLAG Á PLÖTUR ER SAMKVÆMT F5 ENV 1991-1:1994 OG F5 ENV 1991-2:1995

SNJÓÁLAG:
SNJÓÁLAG SAMKVÆMT F5 ENV 1991 2-3:1995 OG SAMSVARANDI ÞJÓÐARSKJALI.

VINDÁLAG:
VINDÁLAG SAMKVÆMT F5 ENV 1991 2-4:1995 OG SAMSVARANDI ÞJÓÐARSKJALI.

JARÐSKJÁLFTAÁLAG:
JARÐSKJÁLFTAÁLAG SAMKVÆMT F5 ENV 1998-1:1998 OG SAMSVARANDI ÞJÓÐARSKJALI.

SKÝRINGAR:

ALLIR SÖKKULVEGGIR ERU 200mm, NEMA AD ANNAD SÉ TILGREINT / MÁLSETT.

FRÁGANGUR SÖKKULSKAUTA SÉ Í SAMRÆMI VIÐ REGLUR VÍDKOMANDI VEITUSTOFNUNAR.

17,25
140
GÖLFKÓTI Í METRUM
LÁGMARKSPYKKT GÖLFPLÖTU Í mm.

ÖLL MÁL ERU Í MILLIMETRUM, NEMA ANNAD SÉ TILGREINT.

STEINSTEYPA:

ÖLL STEYPA ER SAMKVÆMT ENV 206
NOTA SKAL C25/30 STEYPU, NEMA ANNAD KOMI FRAM Á TEIKNINGUM.

STEYPA SKAL UPPFYLLA EFTIRFARANDI:

LÁGMARKS SEMENTSMAGN: 300 kg/m³
LOFTINNHALD: 5-7%
V/S TALA: < 0,55
SIGMÁL: 50-90 mm
HÁMARKS KORNASTÆRD SÖKKLUM OG VEGGJUM: 32 mm
HÁMARKS KORNASTÆRD Í PLÖTUM: 16 mm
TITRA SKAL STEYPU

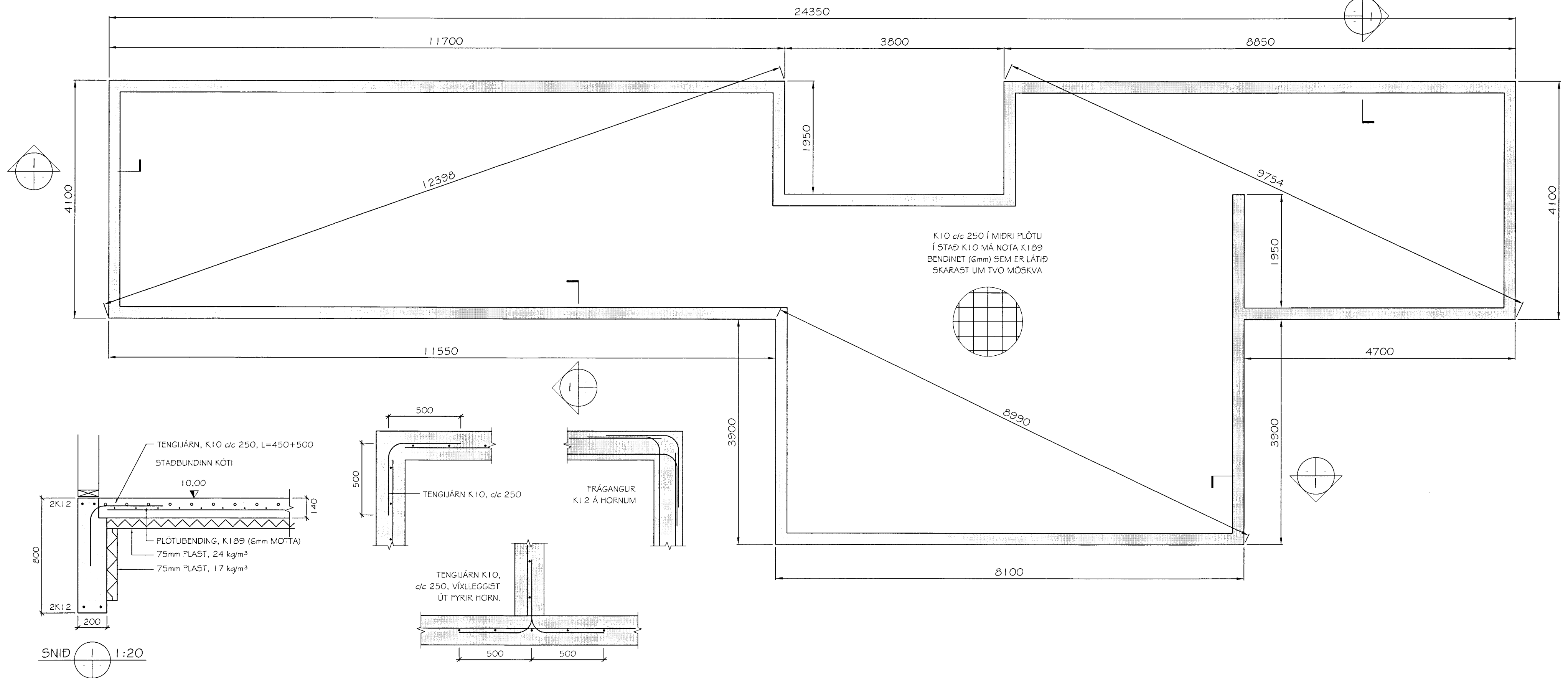
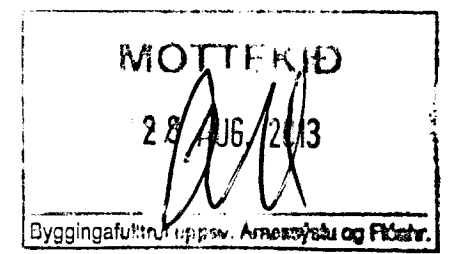

K10 c/c 250 Í MIÐRI PLÖTU
Í STAÐ K10 MÁ NOTA K189
BENDINET (6mm) SEM ER LÁTIÐ
SKARAST UM TVÖ MÖSKVA

FRÁGANGUR JÁRNA Á HORNUM OG T-TENGLINGU
Mkv 1:20

JÁRNBENDING:

NOTA SKAL KAMBSTÁL B500C SAMKVÆMT NS 3576-3.
BEYGIJURADIUS KAMBSTÁLS SKAL VERA MEIRA EN 20x ÞVERMÁL.

SKEYTILENGDIR JÁRNA SÉU AMK. 50x ÞVERMÁL STANGAR.
EÐA SKV. EFTIRFARANDI TÖFLU:

ÞVERMÁL JÁRNA [mm]	10	12	16	25
SKEYTILENGD [mm]	500	600	800	1250

STEYPUHULA JÁRNA Í mm:

NEDST Í UNDIRSTÖÐUVEGGJUM	50
UNDIRSTÖÐUR	40
VEGGIR PLÖTUR	30
SÚLUR	30

GRUNDUN:

GRAFA SKAL FYRIR UNDIRSTÖÐUM NIÐUR Á HEILLEGAN, BUDRAR-
HÆFAN BOTN EÐA ANNAD BURÐURHÆFT LAG SAMKVÆMT ÚTTEKT
OG SAMPYKKI BYGGINGARFULLRÚA.
FYLLINGAREFNI SKAL VERA FROSTFRÍ, BURÐARHÆF GRÚS SEM
BLEYTIST VEL OG ÞJAPPIST.
ÞJÖPPUN SKAL UPPFYLLA EFTIRFARANDI KRÖFUR:
E2 ≥ 100 MPa
E2/E1 ≥ 2,2
LEYFILEGT HÁMARKSÁLAG Á ÞJAPPADA FYLLINGU ER: 0,3 MPa.

EFTIRFARANDI ÞJÖPPUNARADFERÐ SKAL HAFNA TIL VÍÐMIÐUNAR:

TÆKI:	LAGPYKKT [m]	FJÖLDI YFIRFERDA:
5,0 TN VIBROVALTARI	0,4	6
0,5 TN VIBROVALTARI	0,3	4
0,4 TN VIBROVALTARI	0,2	4

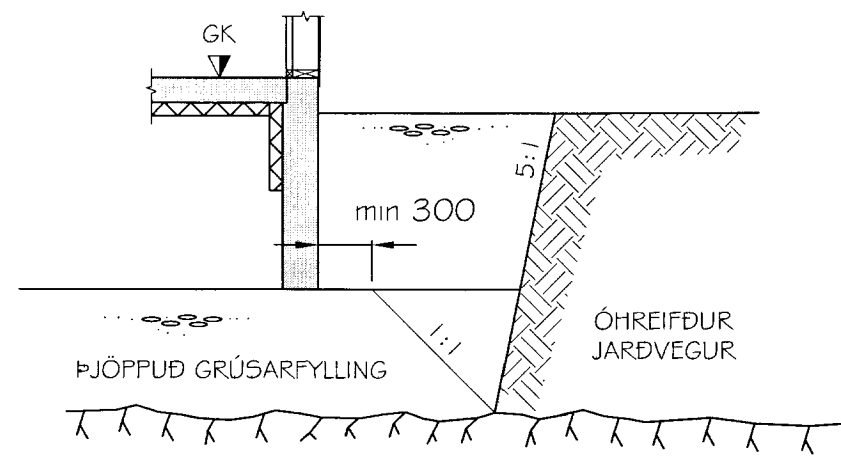

220983 / 8891-0460.

Útgefá:	20.10.12	SSH	Frumtölgáfa
Dagsetning:		Af:	Skýring:
Hrauntröð 46, Vaðnesi Grímsnes og grafningshrepp			Teiknúmer: 120-01
Burðarvirki:			Mælikvarði:
Grunnmynd sökkuls, snið og Skýringar, Grundun			1:50 1:20
Hannað:	SSH	Teiknað:	SSH
Dagsetning:	20.10.12	Verknúmer:	2018
Ábyrgðarm. og réttthafi:	Sam. M.		Frumstærð: A2 200752-4659