

# Grunnmynd - Hitalagnir í gólfplötu 1:50

Skipulags- og byggingarfulltrúi Uppsveita bs.  
 Yfirfarið  
 16 FEB 2015  
 Byggingarfulltrúi

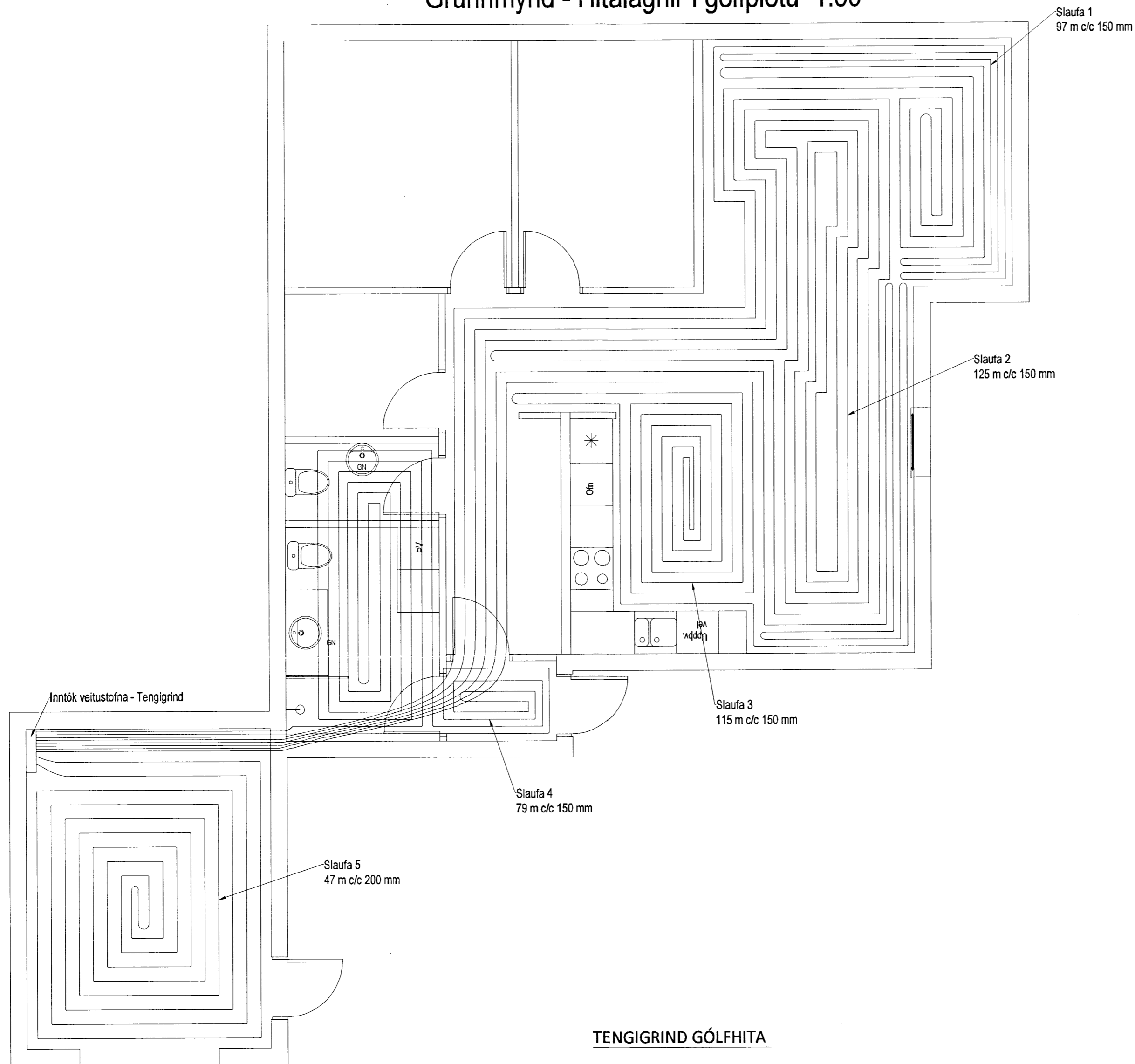

## GÓLFHITI

LAGNIR SKULU VERA ÚR PLASTI MEÐ SÚREFNISFLÆÐIVÖRN ÆTLUÐ TIL NOTKUNAR Í GÓLFHITA SAMKVÆMT DIN 16968, 4727 OG 4726. BIL FRÁ VEGG AD LÖGN SKAL VERA 70-100 mm.

ÞRÝSTIPRÓFA SKAL ALLAR LAGNIR MEÐ 6,0 bar VATNSÞRÝSTING.

HAFNA SKAL ÞRÝSTING Á LÖGNUM MEÐAN Á FRAMKVÆMD STENDUR.

NOTA SKAL TENGIGRIND ÆTLUÐ TIL NOTKUNAR Í GÓLFHITA ÖLL TENGISTYKKI HÆFA LAGNAEFNI OG FRÁGANGUR SKAL VERA SAMKVÆMT FYRIRMÆLUM FRAMLEIÐANDA.

STÝRING Á GÓLFHITA ER ÞANNIG AD HITASTÝRÐUR LOKI BÆTIR INN HEITU VATNI FRÁ FRAMRÁS HITAKERFIS INNÁ HRINGRÁS GÓLFHITANS.

ÆSKILEGT HITASTIG Á FRAMRÁS GÓLFHITANS ER 35 - 40°C.

STILLA SKAL STJÓRNSTÖÐ ÞANNIG AD HITASTIG Í FRAMRÁS KERFISMEGIN FARI EKKI YFIR 45°C.

DEILIKISTUR SKULU FELAST Í VEGGJUM EÐA INNRETTINGUM EN UPPLÖNDUNARKERFI SKAL VERA STAÐSETT Í INNTAKSRÝMI.

## TEIKNINTÁKN OG MERKINGAR

- HITAMÆLIR
- ÞRÝSTIMÆLI
- STOPPLOKI
- EINSTREYMISLOKI
- ÖRYGGISLOKI
- SÍA
- RENNSLISMÆLIR
- HRINGRÁSARDÆLA
- STILLILOKI
- MÓTOR SAMHÆFÐUR KERFI
- HITASTÝRÐUR LOKI
- SJÁLFVIRK LOFTSÍA
- BLANDLOKI

## SNIÐ Í GÓLFHITA BOTNPLÖTU

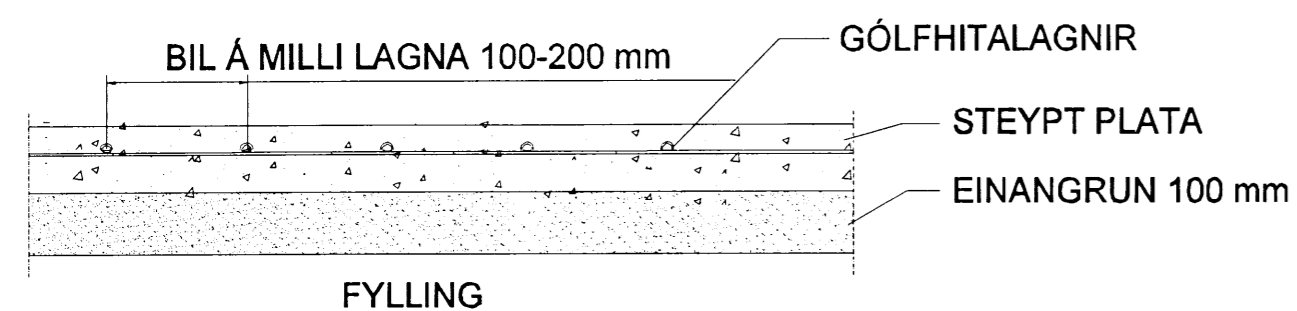

## TENGIGRIND GÓLFHITA

FRAMRÁS HITAKERFIS DN15

BAKRÁS HITAKERFIS DN15

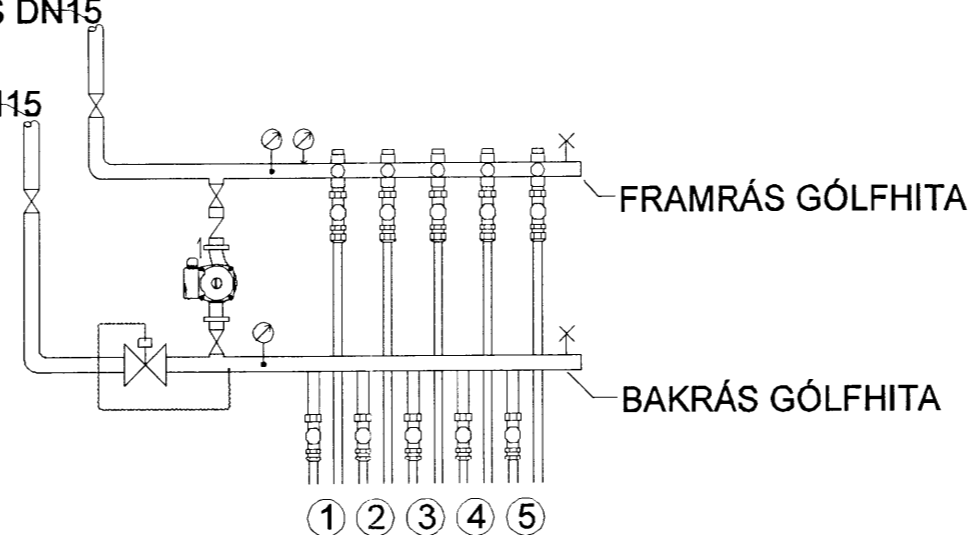

41720 / 221318.  
 5000 - 0400.

## Kiðjberg - lóð nr. 40

Sumarbústaður	Snið	Eyjafirði 26. ágúst. 2014	
Hita - og þrifakerfi	Tengigrind	Byggingarverkefningur	
Grunnmynd	1:50	Verk Nr. 2014 01	Teikn. Nr. 201