

Steypustyrktarstál

Efni og vinna sé samkvæmt íslenskur staðall : ÍST 10 (hluti 1 og 2).

Kambstál ks 40 (merkt á teikningu , td. k10 c200) ekki suðuhæft, notist í almenna bendingu ,ekki í lykkjur.

Kambstál ks 40S (merkt á teikningu , td. k10S c200) suðuhæft, notist í alla bendingu.

Stál st. 37 (merkt á teikningu , td. R10 c200) suðuhæft, notist í lykkjur.

Beygjur og skeytingar fyrir ks40.

bvermál járn : d	mm	8	10	12	16	20	25	32
bvermál beygjuhings : D	mm	160	200	240	320	400	500	640
Skeytilengd :	mm	400	500	600	800	1000	1250	1600

Öll járn eru vixllögð með beinum endum.

Skeyti járna í plötum : Í toghluta þversniðs skal ekki skeyta meira en fjórða hvert járn í sama þversniði, fjarlægð milli skeyti-þversniða sé ekki minni en 40d.

Gjarðir / lykkjur (eru úr suðuhæfu stáli ks 40s , eða rúnjarni st37)

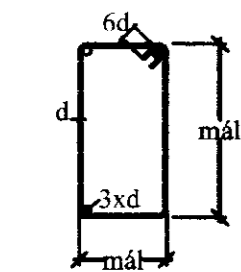

Bil milli láréttra járna í bitum:
25mm (fyrir 10-16mm járn)
30mm (fyrir 16-32mm járn)

Fjarlægð járna frá steypufirborði. (járn í veggjum, plötum, lykkjur í súlum og bitum) mál eru mm

Aðstaður	Plötur	Bitar/veggir	Súlur
1. Innanhúss :	20	20	30
2. Utanhúss þar sem raki er :	30	30	40
3. Utanhúss þar sem sjórok er :	40	50	50
4. Þar sem steyp er að jarðvegi :	50	50	50

Almennt nema annað sé skráð á teikningu.

Járnur í efrirún plötu skal haldið með stólum, öðrum járnur skal haldið með þartilgerðum festingum úr steypu eða plasti.

Almennt :

Járnasterðir eru í mm, ónefnd mál eru í mm.

Endi kambstáls er táknaður með _____

Allir endar sléttis járn skulu krökbeygðir.

Járn í neðri-brún plötu. _____

Járn í efri-brún plötu. _____

Járn sem beygist skeytilengd sína í aðliggjandi vegg _____

K10c200 tákna eitt 10mm kambstál á hverja 200mm.

Fjarlægð milli járna í plötum er gefin fyrir bein járn innbyrðis

og uppbyggð járn innbyrðis.

Gæta skal sérstaklega að járn í efrirún plötu troðist ekki niður.

Táknar plötubýkkt í mm.

Í kringum öll dyra og gluggaop komi 2 k12 er nái 600mm út fyrir opið (lóðréttu járnin nái 60cm upp úr plötu), einnig komi lóðrétt 2k12 í veggenda nema annað sé sýnt.

Þar sem járn fara fyrir horn í vegg eða sökkli.

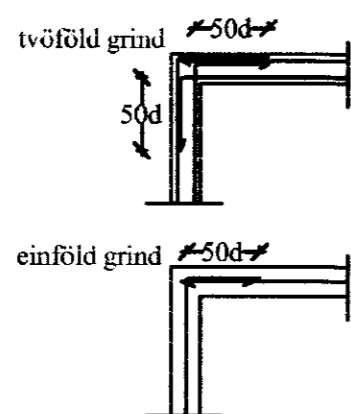

Steinsteypa

Efni og vinna sé samkvæmt íslenskur staðall : ÍST 10 (hluti 1 og 2).

Brotþolsflokkar steypu.

Byggingahlutar	brotþolsflokkur	amk.sement(kg) í m3	v/s-tala	loft %	framkv.fl.
Sökkjar	(S250) C25	315	0,55	5%	B
Útveggir(pússaðir), innv.og plötur	(S250) C25	315	0,55	5%	B
Útveggir sjónsteypa almennt	C30	350	0,45	5%	B
Útv.sjónsteypa mikið álag, stéttar, garðvegg	C35	380	0,45	5%	B

Fjarðurstuðull steypu skal vera samkvæmt ÍST - 14 (þétt fyliefni).

$E = E_{ok} \cdot 0,85$ (85% af gildi í DS - 411)

DS 411: $E_{ok} = 51000 / (1 + 13 f_{ak})$

Sigmál steypu sé 5 - 8cm (án flots).

Í alla steypu skal blanda loftblendi : loft-innihald verði 5% í niðurlagðri steypu.

Alla steypu skal vibra í mótum.

Vatns-sementstala v/s $\leq 0,55$.

Öll járnalögn og steypuvinna sé unnin undir sjóm múrarmeistara.

Öll mótasmíði sé í samræmi við íslenskan staðal ÍST 10.

Mót fyrir plötur og bita skal setja með yfirhæð 0,3%

svalir og útkragaðir hlutar þá skal yfirhæð vera 0,6%

* Gæta skal þess að úrtök og göt í : undirstöður-veggi og plötur séu í fullu samræmi við lagnateikningar þess. frárennslis-vatns-hita og loftræstilagnir.

Stálvirki.

Stál er st 37.

Stál utanhúss sé heitgalvaniserað (nema annað sé skráð á teikningu).

Stál innanhúss sé sandblásið og grunnað (nema annað sé skráð á teikningu).

Vinna við stálvirki skal unnin af járnsmiðum (fagmönnum).

Timburvirki.

Timbur í gólf - veggir og þakvirki sé k18 (styrkleikaflokkad).

Límitré sé L 40 (gæðaflokkur)

Allar festingar séu heit-galvaniseraðar , (festingar á gagnvörðu efni A/B séu rústfrjár).

Þar sem timbur leggst að steypu skal setja tjörupappa í milli.

Fúaverja skal sperruenda og þá hluta timbers er steypast inn (td. þaksperrur).

Í þakvirki og útveggjaklæðningar skal setja útloftun / útloftunarbíl, sjá sérteikningar arkitekts.

Vinna við timburvirki skal unnin af trésmiðum (fagmönnum).

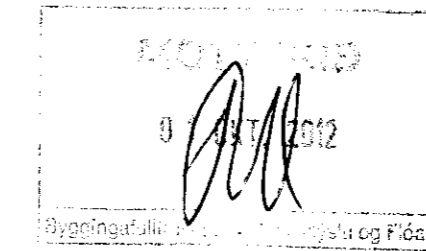

Almennt :

1. Álag á burðarvirki .

Eigið álag byggingarefna : samkvæmt íslenskur staðall ÍST 12.1

Notálag : samkvæmt íslenskur staðall ÍST 12.2

Vindálag : samkvæmt íslenskur staðall ÍST 12.3

Snjóálag : samkvæmt íslenskur staðall ÍST 12.3

Jarðskjálftaálag : samkvæmt íslenskur staðall ÍST 13.

Svignun og hliðarfærsla burðarvirka skv. byggingar.rgl. 128gr.

2. Grundun : samkvæmt íslenskur staðall ÍST 15.

3. Útloftun þakvirkis: við þaksmíði skal ganga frá útloftun þakvirkis þe. útloftun - snjóhindrun - loftunarbíl - þakpappi og þakjárn ath. þessi frágangur sé samkvæmt sérteikningu arkitekts.

4. Útloftun : ef þaðherbergi / geymsla eru gluggalaus þá skal koma fyrir 5"blikkröri sem útloftun, er nái upp úr þaki. Eins er með þvottaherbergi þar skal þó setja 2st 5"blikkrör.

5. Raki : þar sem jarðvegur liggur að útveggjum skal setja sökkuldúk (takkadúk) utan á vegg.

Ath. Ef upp koma vafaatriði skal haft samband við undirritaðann.

Orlofshús í landi Grafar Laugardal, Landnúmer 186005, eig. Reynir Þorleifsson.

Burðarvirki - Skýringar.

SKJ NR:

Tækniþjónusta Gunnars Indrióasonar 081049-2979
Laugavegi 59 101 Rvk. s. 89-41321, tgi@simnet.is

TEIKN:

DAGS : sept. 2012.

SAMP.

Gunnar Þorleifsson

TEIKN: nr. 1.01