

Veggjagrind V4 1:50

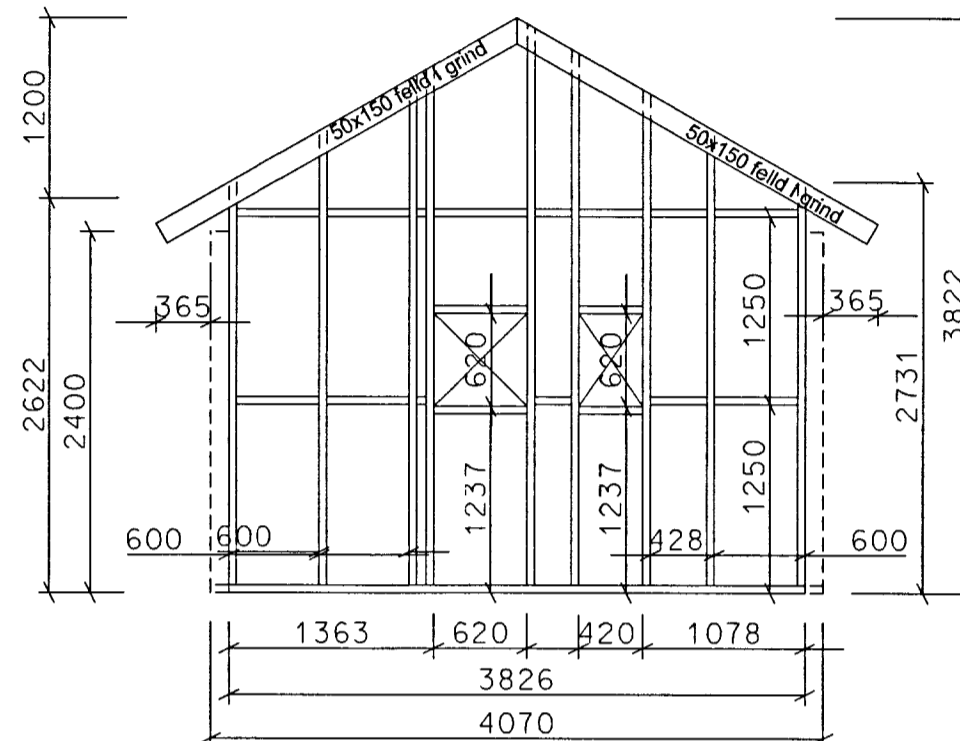

Veggjagrind V2 1:50

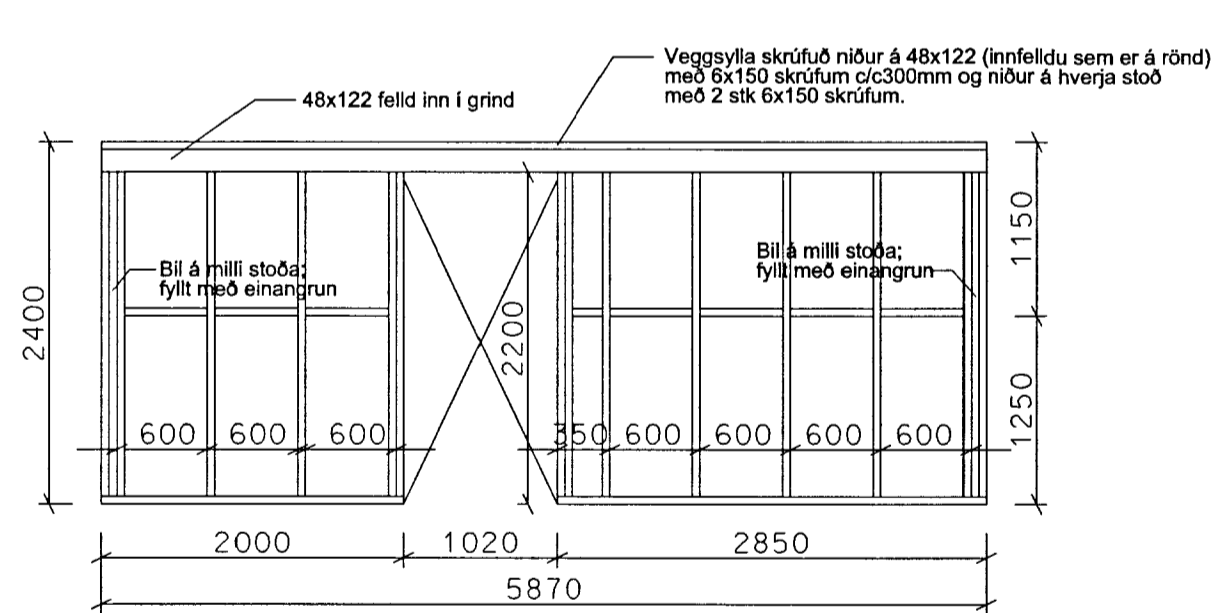

Veggjagrind V3 1:50

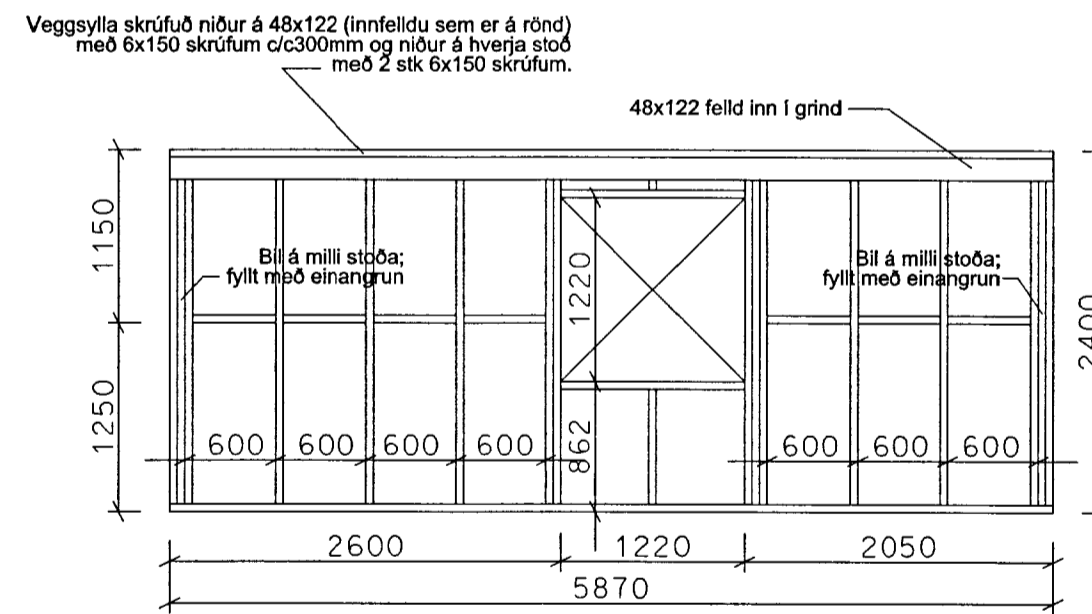

Veggjagrind V1 1:50

ALMENNAR SKÝRINGAR

ÁLAGSFORSENDUR:

Vindálag skv. ÍST 12.3: Ástremisþrýstingur er reiknaður miðað við aðstaður 1. Grunnildi vindálags $Q = 1,16 \text{ KN/m}^2$

Snjóálag skv. ÍST 12.4: Grunnildi snjóálags er miðað við svæði 1; $S = 2,1 \text{ KN/m}^2$

Trévirki: Allt timbur skal vera af flokki T1 (K18)

SKÝRINGAR VARDANDI VEGGJAGRINDUR:

Uppbygging veggjagrinda:
- Ofan á gólfbita festist veggleggja 48x122mm með 3 stk 6x150 skrúfum á hvern bita eða a.m.k. c/c600mm. Festa skal veggleggjur með 3 stk 6x150 skrúfum í hverja stoð í veggjagrindum.
- Í útveggjagrindum er 48x122mm fura. Efst í grindum langhlíða, undir veggssýllu komi 48x122 upp á rönd, felld inn í grind. Skrúfa skal veggssýllu niður á innfelldu 48x122 með 6x150 skrúfum c/c300mm og einnig með 2 skrúfum í hverja stoð.
Nota skal 5° saum til neglingar á veggjagrindum þar sem ekki eru notaðar skrúfur.
- Utan á grind neglist 9mm birki/greni krossviður samlímt með vatnsþolnu lími. Krossviðurinn er negldur með 22/45mm heitgalvanhúðuðum saum með 100mm millibili í allar stoðir. Saumur skal ekki vera nær plötubrún en 10mm. Krossviður skal skeyttur saman á stoðum. Hann skal límdur með urethan lími á allar stoðir í grindum. Hann ná frá neðri brún gólfbita og upp efri brún þakklæðningar og neglist þar sérstaklega vel í lim. Krossviðurinn skal einnig negldur sérstaklega í veggssýlur langhlíða í lim, einnig með 100mm millibili.
- Utan á krossviðsklæðningu kemur 21x45mm loftunargrind úr furu.
- Ysta klæðning útvegga er timbur, búrústál eða flisar.
- Á milli stoða kemur 125mm þéttull/veggull. Innan á burðargrind kemur rakavarnarlag/þolplast. Huga skal sérstaklega að þéttingu þess. Samskeyti þess skulu klemmd saman á milli stoða og rafmagnsgrindar í kitti. Nota skal víðurkennd límbönd ef á þarf að halda.

Innveggir:
Veggir á milli eldhúss/andyrir og svefnálmu skulu virka sem afstífgingaveggir fyrir langhlíðar. Þeir skulu byggðir úr 34x70mm grindarefni. Grindur skal skrúfa með 5x90mm skrúfum c/c50cm í gólf, útveggjagrind og togband. Veggina skal klæða öðru megin með 9mm krossvið og skal líma hann og negja á sama hátt og á útveggjagrindur.

Stálfestingar:
Nota skal heitgalvaniseraðan saum.
Allar stálfestingar skulu vera heitsinkhúðaðar með sinkþykkt a.m.k. 50um.

Gestahús á Holtsgötu 6,
Reykjavöllum, Bláskógabyggð
Veggjagrindur

M.kv. 1:50

h/t: Ingvar Bjarnason byggingafræðingur BFÍ kt.050260-7719
Ólafsgaia 37, Reykjavík 483 4824 / 899 4153
netfang: hildur@centrum.is

dags: 31.7.2012

Ingvar Bjarnason
aðalhönnuður

Blað nr. 2