

KENNISNIÐ Í SKURÐ HÁSPENNUSTRENGJA

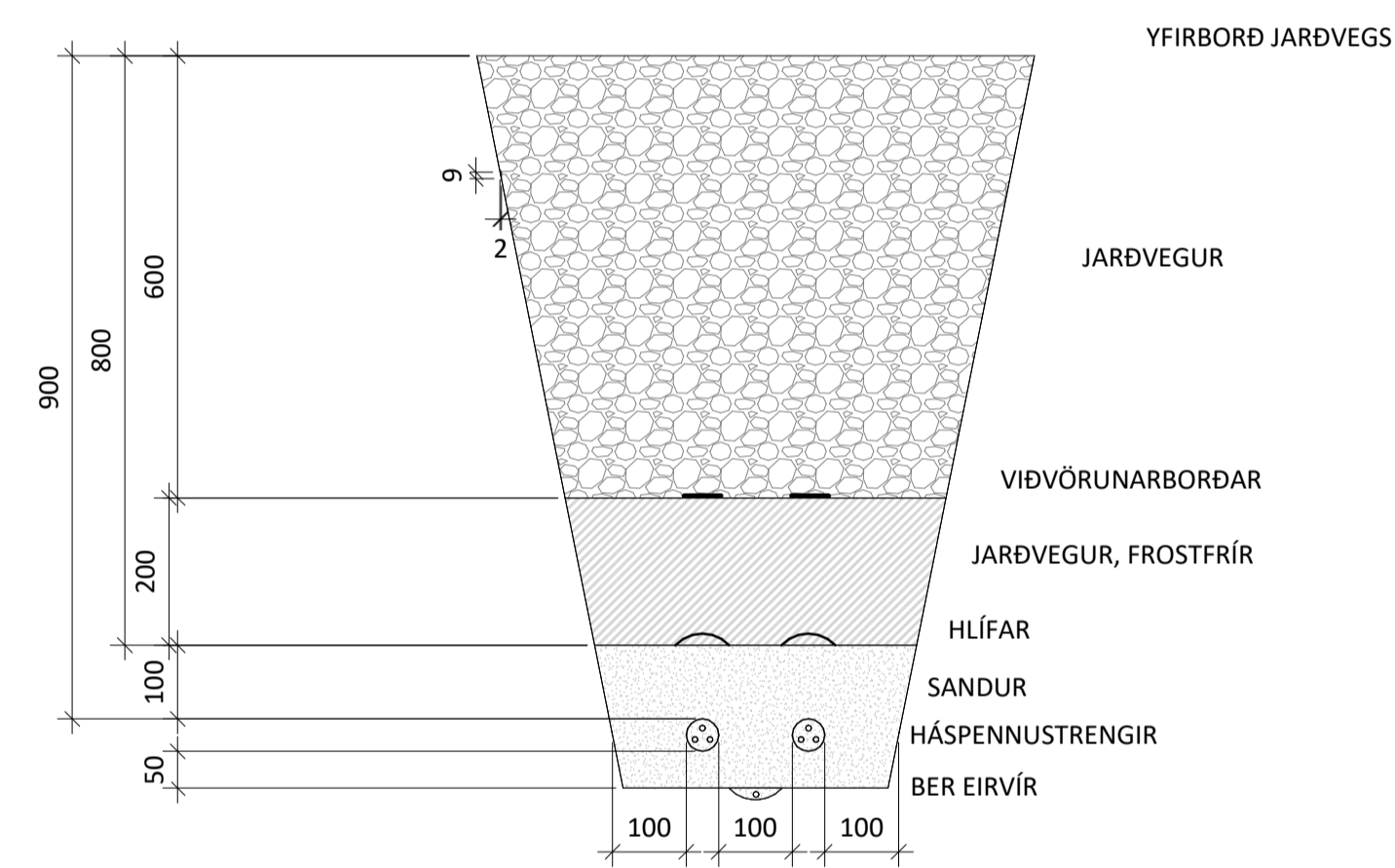

NR. DAGS YF. LÝSING



**MÚLI - BÚRFELLSSTÖÐ**  
 VIÐBYGGING VIÐ EIRÍSKBÚÐ SKEIÐA- OG GNÚPVERJAHR.  
 HEIMTAUGAR OG EINLÍNUTEIKNINGAR  
 SÉRMYNDIR OG SNIÐ

SAMÞYKKT: *Hjalti Freyr Guðmundsson* KT. 261285-2159

HÖNNUÐUR	YFIRFARIÐ	DAGS. ÚTG.	DAGS. BREYT.
HFG hjaltifreyr@ferill.is	PBS	07.06.23	
MKV. (A1)	VERKNR.	TEIKN. NR.	BREYT.
	20138	11-0002	

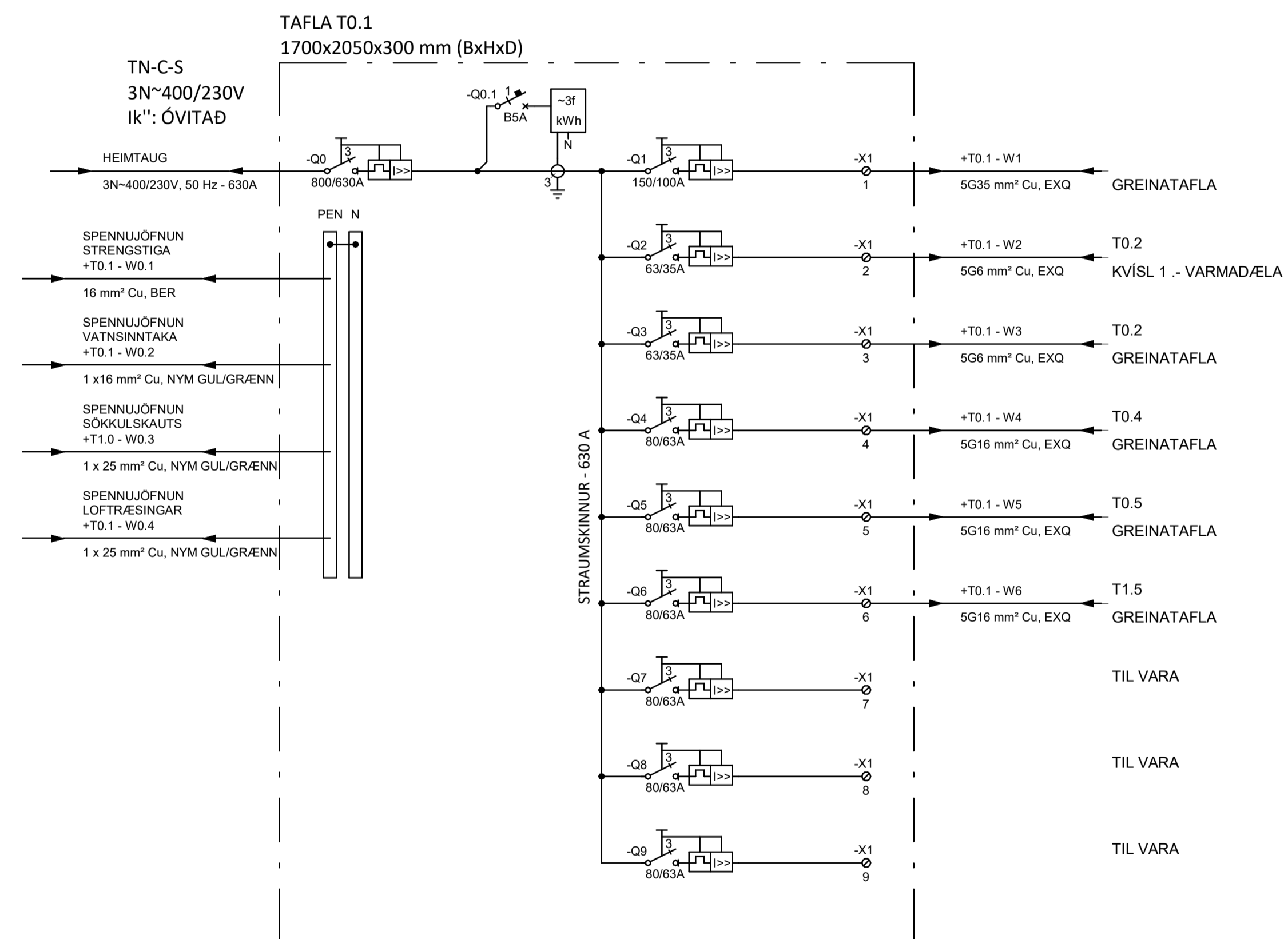

NR. DAGS YF. LÝSING



**MÚLI - BÚRFELLSSTÖÐ**  
VIÐBYGGING VIÐ EIRÍSKBÚÐ SKEIÐA- OG GNÚPVERJAHR.  
HEIMTAUGAR OG EINLÍNUTEIKNINGAR  
EINLÍNUMYND  
INNTAKSTAFLA +T0.1

SAMÞYKKT: *Hjalti Freyr Guðmundsson* KT. 261285-2159

HÖNNUÐUR	YFIRFARID	DAGS. ÚTG.	DAGS. BREYT.
HFG hjaltifreyr@ferill.is	PBS	07.06.23	
MKV. (A1)	VERKNR.	TEIKN. NR.	BREYT.
	20138	11-0020	

# TAFLA T0.4

STÆRD: 800x800x200 mm (BxHxD)

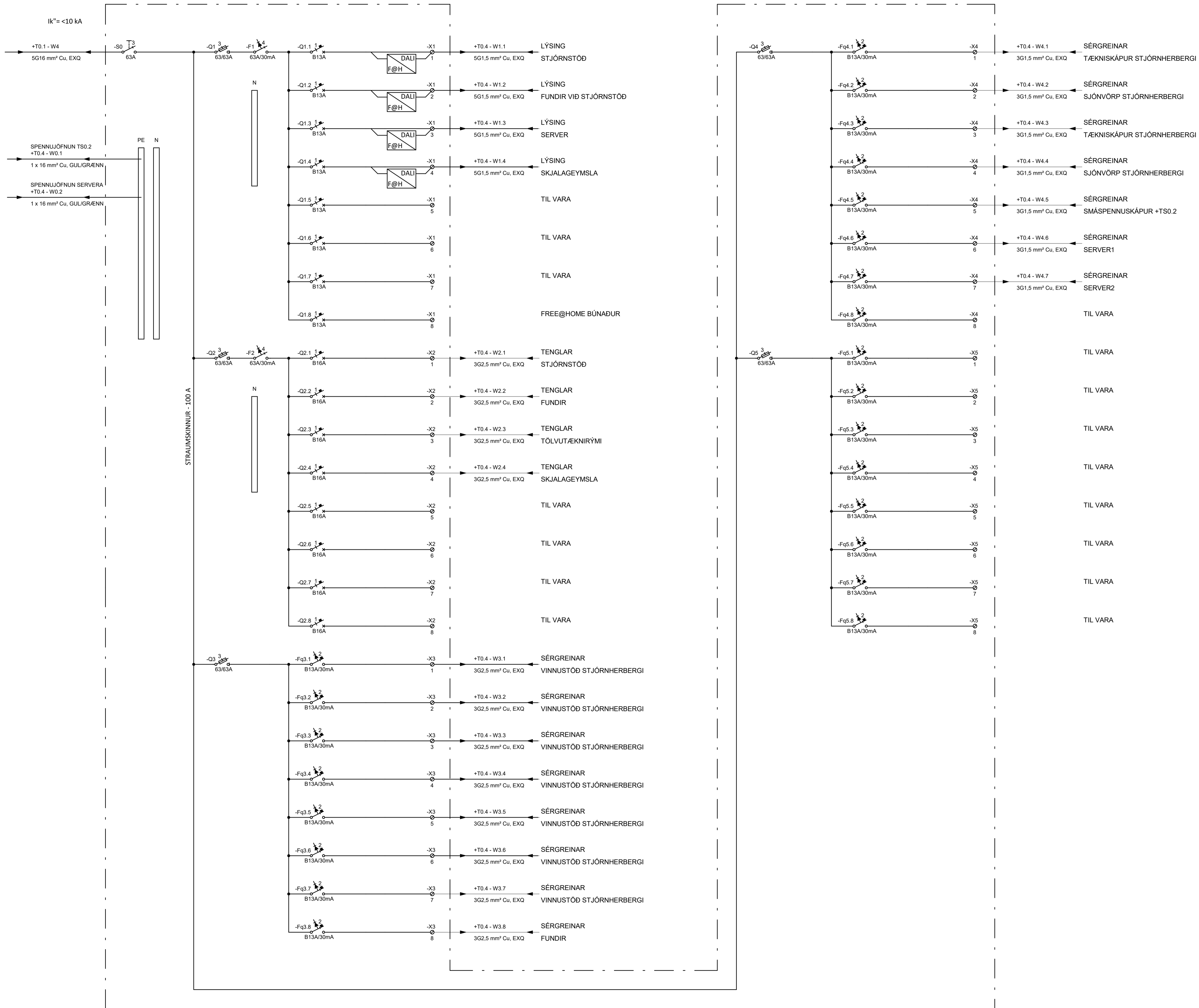

ÁRITUN HÖNNUNARSTJÓRA: KT.  
 SÉRUPPDÁTTUR ER Í SAMRÆMI VID ADALUPPDÁTTI.

NR. DAGS YF. LÝSING

**ferill**  
 VERKFRÆDISTOFA

MÚLI - BÚRFELLSSTÓÐ  
 VIDBYGGING VID EIRÍSKBÚÐ SKEIÐA- OG GNÚPVERJAHR.  
 HEIMTAUGAR OG EINLÍNUTEIKNINGAR  
 EINLÍNUMYND  
 GREINATAFLA +T0.4

SAMÞYKKT: *Hjalti Freyr Guðmundsson* KT. 261285-2159

HÖNNUÐUR	YFIRFARID	DAGS. ÚTG.	DAGS. BREYT.
HFG	hjaltefreyr@ferill.is	PBS	07.06.23
MKV. (A1)	VERKNR.	TEIKN. NR.	BREYT.
	20138	11-0023	

Ferill ehf. Mörkin 1. 108 Reykjavík Sími: 575 1600 www.ferill.is

# TAFLA T0.5

STÆRÐ: 800x2000x200 mm (BxHxD)

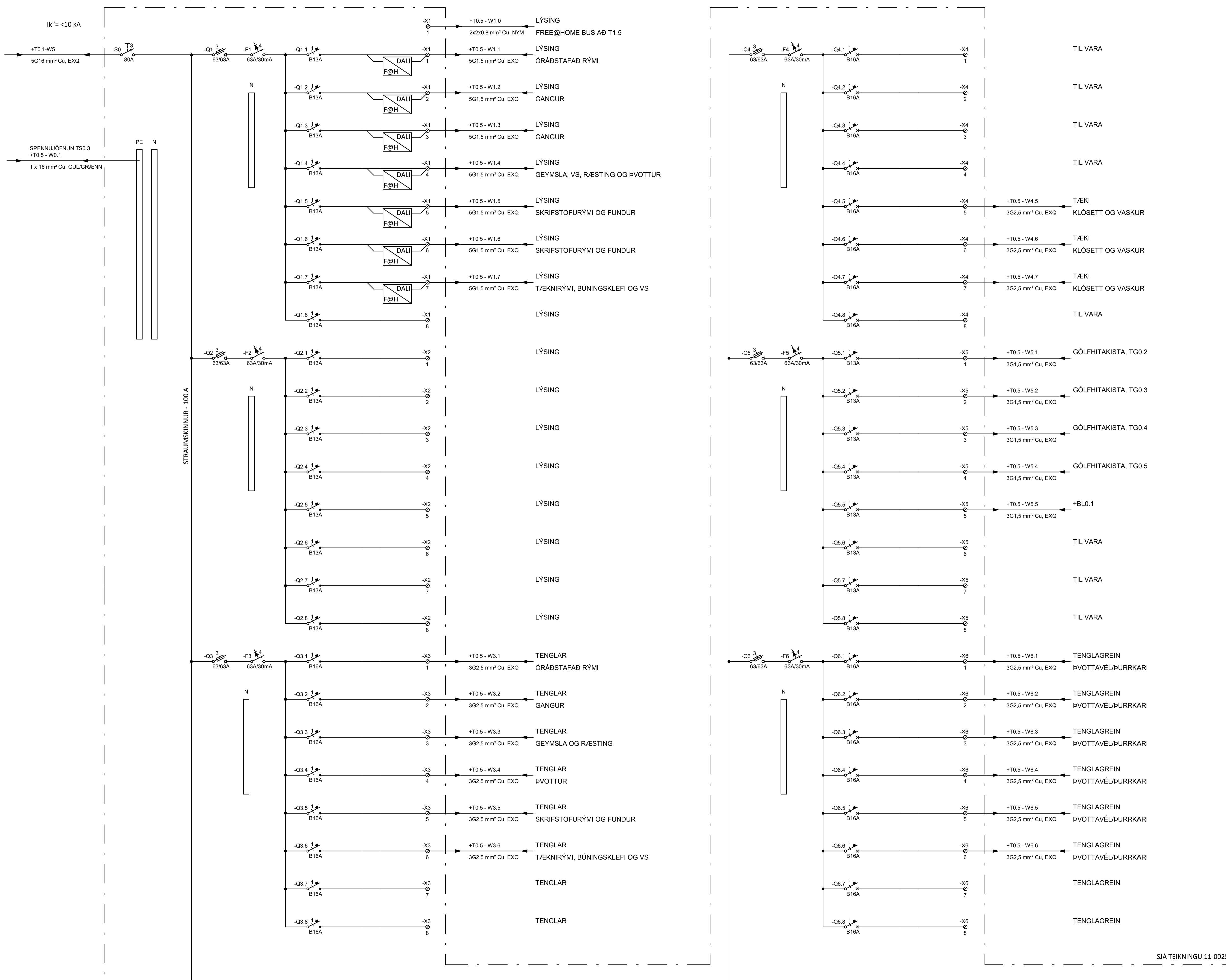

ÁRITUN HÖNNUNARSTJÓRA: KT.  
SÉRUPPDÁTTUR ER Í SAMRÆMI VÍÐ ADALUPPDÁTTI.

NR. DAGS YF. LÝSING

**ferill**  
VERKFRÆÐISTOFA

**MÚLI - BÚRFELLSSTÖÐ**  
VIÐBYGGING VÍÐ EIRÍSKBÚÐ SKEIÐA- OG GNÚPVERJAHR.  
HEIMTAUGAR OG EINLÍNUTEIKNINGAR  
EINLÍNUMYND  
GREINATAFLA +T0.5 HLUTI 1/2

SAMPYKKT: *Hjalti Freyr Guðmundsson* KT. 261285-2159

HÖNNUÐUR	YFIRFARID	DAGS. ÚTG.	DAGS. BREYT.
HFG hjaltifreyr@ferill.is	PBS	07.06.23	
MKV. (A1)	VERKNR.	TEIKN. NR.	BREYT.
	20138	11-0024	

Ferill ehf. Mörkin 1, 108 Reykjavík Sími: 575 1600 www.ferill.is

SIÁ TEIKNINGU 11-0025

TAFLA T0.5

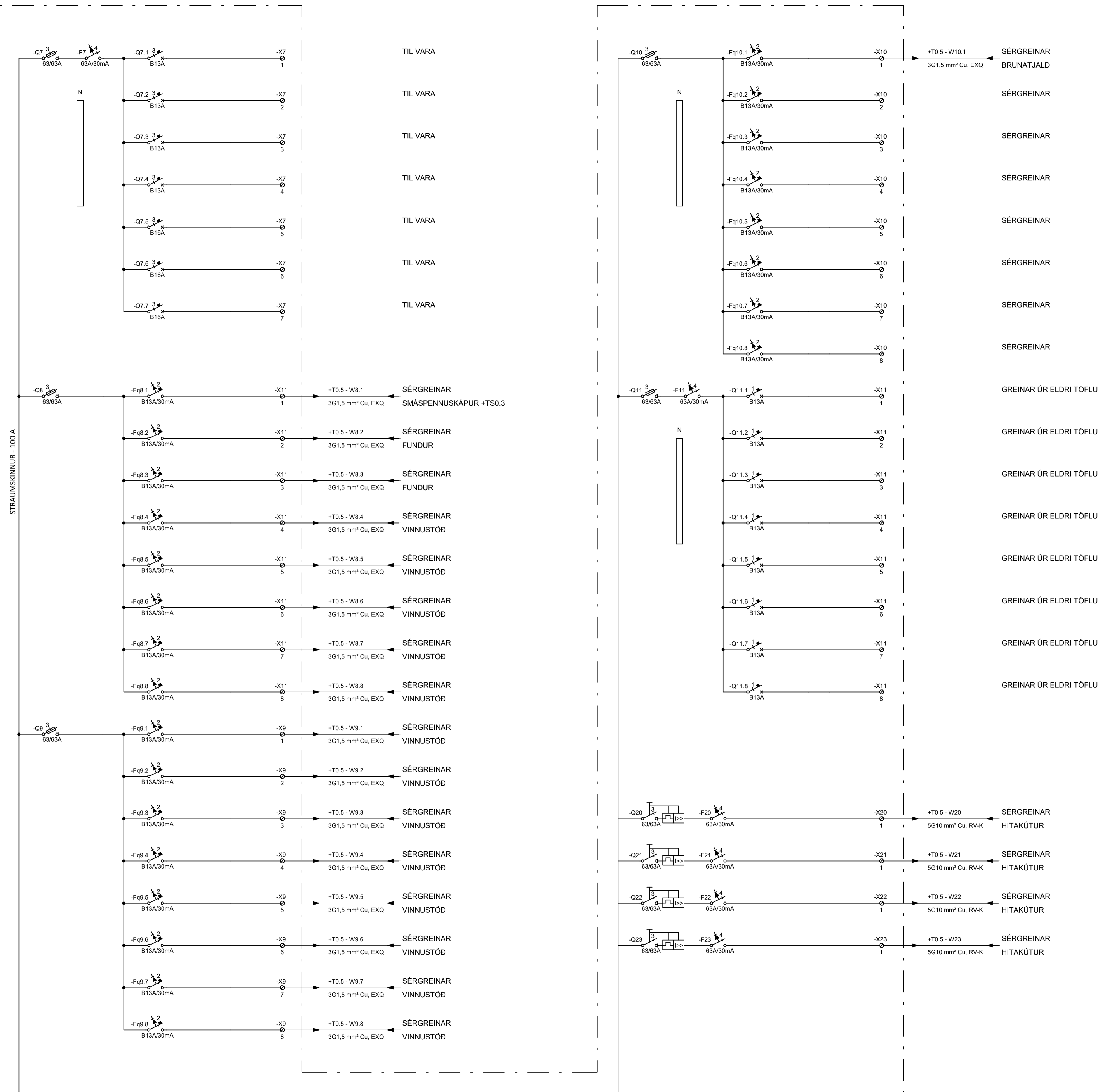

ÁRITUN HÖNNUNARSTJÓRA: KT.  
SÉRUPPDÁTTUR ER Í SAMRÆMI VID ADALUPPDÆTTI.

SJÁ TEIKNINGU 11-0024

NR. DAGS YF. LÝSING



MÚLI - BÚRFELLSSTÖÐ  
 VIDBYGGING VID EIRÍSKBÚÐ SKEIÐA- OG GNÚPVERJAHN.  
 HEIMTAUGAR OG EINLÍNUTEIKNINGAR  
 EINLÍNUMYND  
 GREINATAFLA +T0.5 HLUTI 2/2

SAMÞYKKT: *Hjalti Freyr Guðmundsson* KT. 261285-2159  
 HÖNNUÐUR YFIRFARID DAGS. ÚTG. DAGS. BREYTT.  
 HFG hjaltifreyr@ferill.is PBS 07.06.23  
 MKV. (A1) VERKNR. TEIKN. NR. BREYTT.  
 20138 11-0025  
 Ferill ehf. Mörkin 1. 108 Reykjavík Sími: 575 1600 www.ferill.is

# TAFLA T1.5

STÆRD: 800x2000x200 mm (BxHxD)

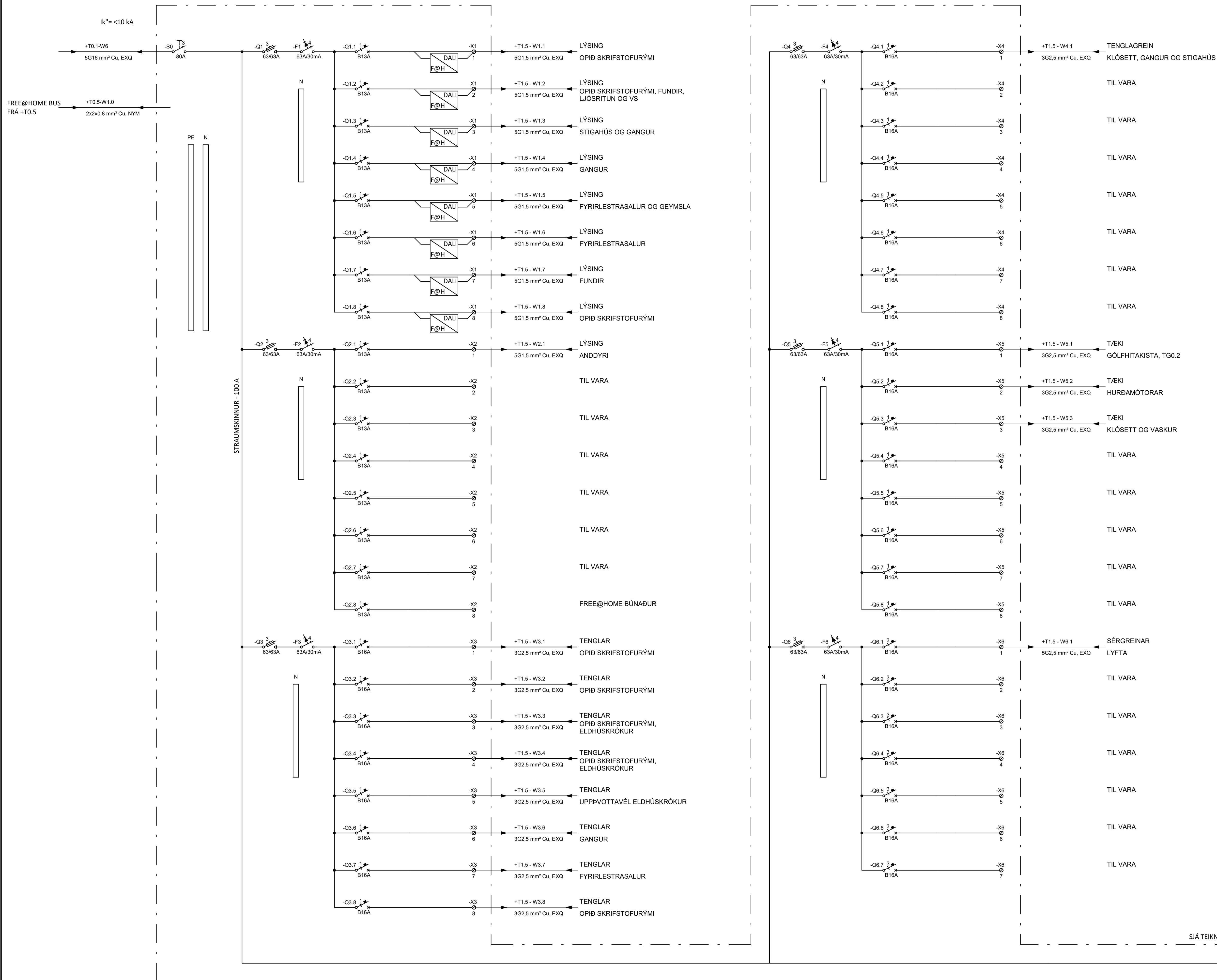

SJÁ TEIKNINGU 11-0028

ÁRITUN HÖNNUNARSTJÓRA: KT.  
SÉRUPPDÁTTUR ER Í SAMRÆMI VÍÐ ADALUPPDÁTTI.

NR. DAGS YF. LÝSING



**MÚLI - BÚRFELLSSTÖÐ**  
VIÐBYGGING VÍÐ EIRÍSKBÚÐ SKEIÐA- OG GNÚPVERJAHR.  
HEIMTAUGAR OG EINLÍNUTEIKNINGAR  
EINLÍNUMYND  
GREINATAFLA +T1.5 HLUTI 1/2

SAMPYKKT: *Hjalti Freyr Guðmundsson* KT. 261285-2159  
HÖNNUÐUR YFIRFARID DAGS. ÚTG. DAGS. BREYTT.  
HFG hjaltifreyr@ferill.is PBS 07.06.23  
MKV. (A1) VERKNR. TEIKN. NR. BREYTT.  
20138 11-0027  
Ferill ehf. Mörkin 1. 108 Reykjavík Sími: 575 1600 www.ferill.is

TAFLA T1.5

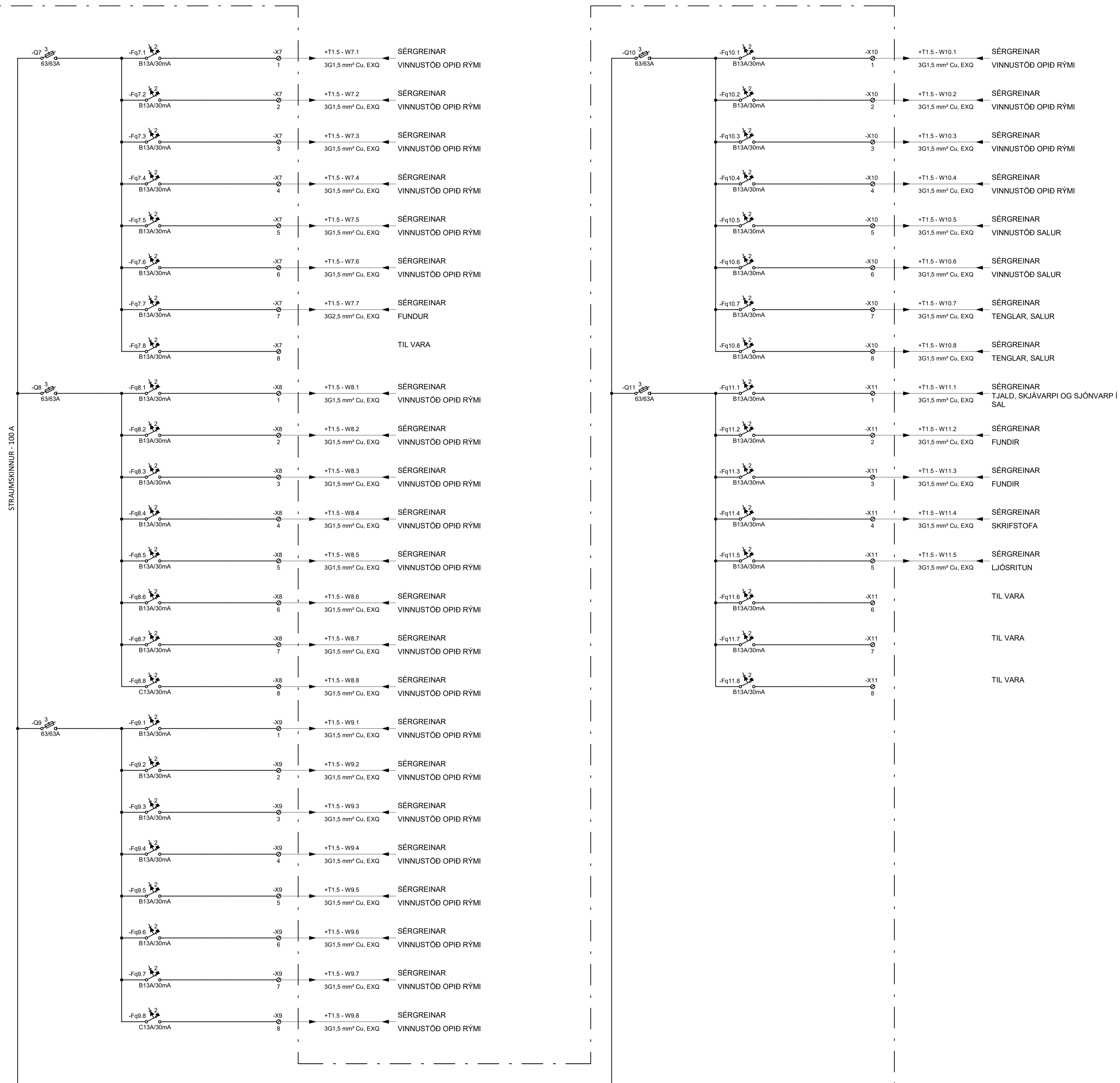

ÁRITUN HÖNNUNARSTJÓRA: KT.  
SÉRUPPDRATTUR ER Í SAMRÆMI VÍÐ ADALUPPDRAETTI.

SIÁ TEIKNINGU 11-0027

NR. DAGS YF. LÝSING



MÚLI - BÚRFELLSSTÖÐ  
VIÐBYGGING VÍÐ EIRÍSKBÚÐ SKEIÐA- OG GNÚPVERJAH.  
HEIMTAUGAR OG EINLÍNUTEIKNINGAR  
EINLÍNUMYND  
GREINATAFLA +T1.5 HLUTI 2/2

SAMÞYKKT: Hjalte Freyr Guðmundsson KT. 261285-2159

HÖNNUÐUR	YFIRFARID	DAGS. ÚTG.	DAGS. BREYT.
HFG hjaltifrey@ferill.is	PBS	07.06.23	
MKV. (A1)	VERKNR.	TEIKN. NR.	BREYT.
	20138	11-0028	

GRUNNMYND SÖKKULVEGGJA

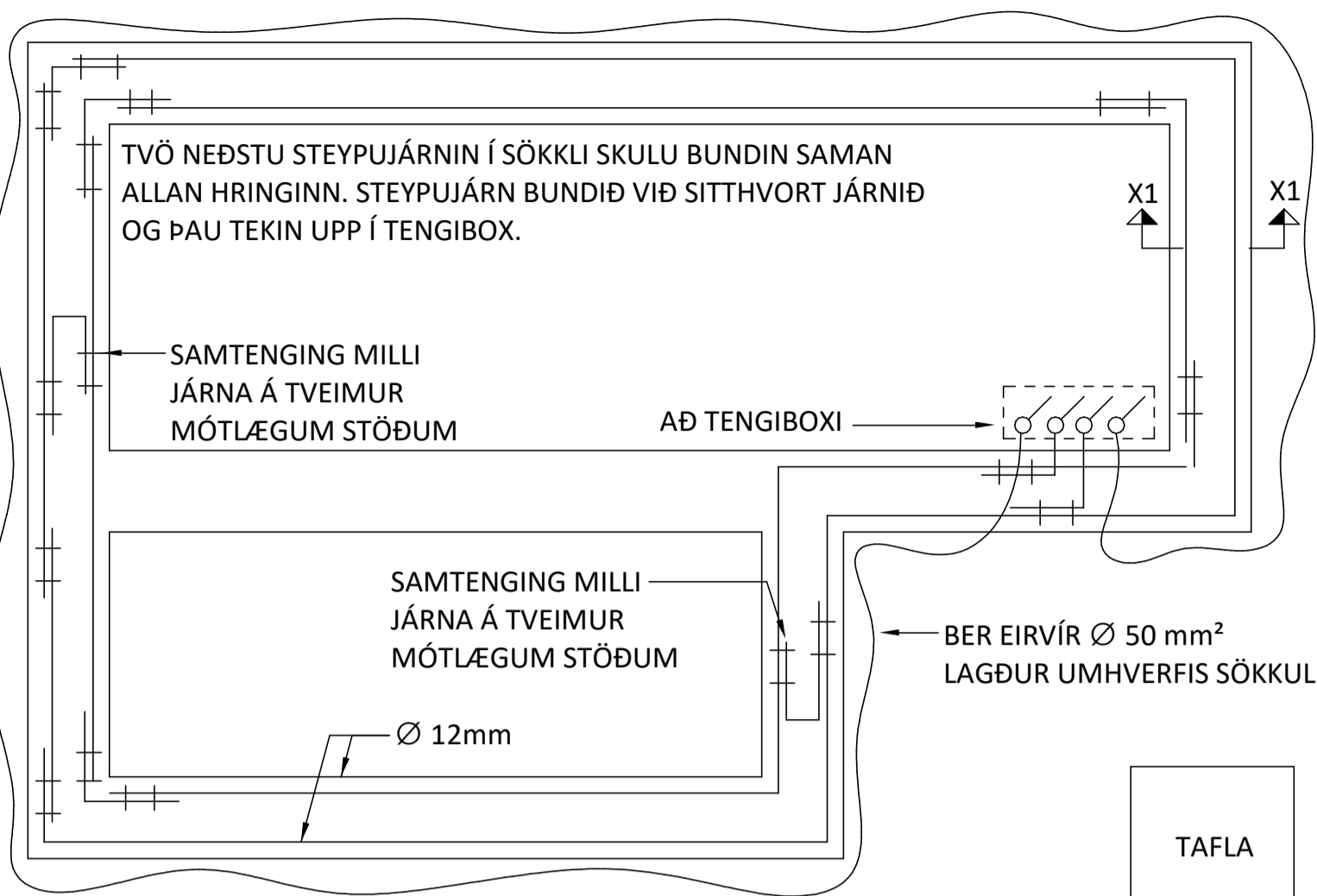

SNID X1 - X1 Í SÖKKULVEGG

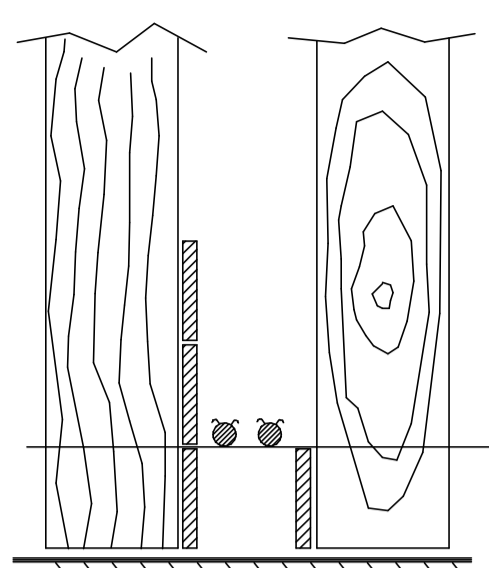

SÝND ERU 2 NEDSTU STEYPUSTYRKARJÁN Í STEYPUMÓTI OFAN Á NEDSTU MÓTAVIRUM

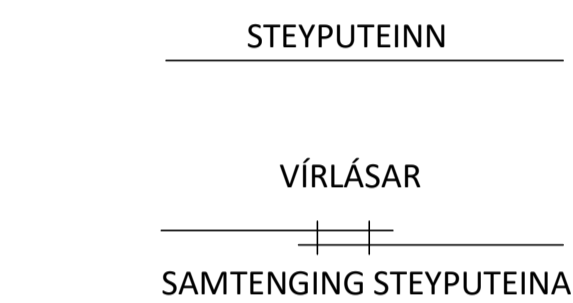

SÉRMYND VÍRLÁSA

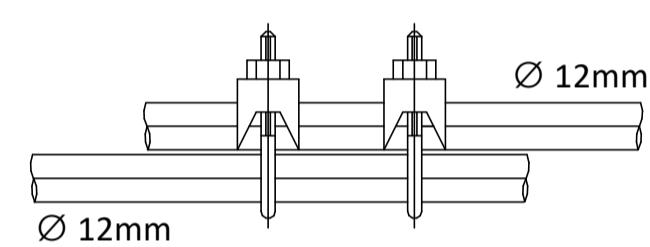

SAMTENGING STEYPUTEINA SETJA SKAL TVO VÍRLÁSA Á HVER SAMSKEYTI

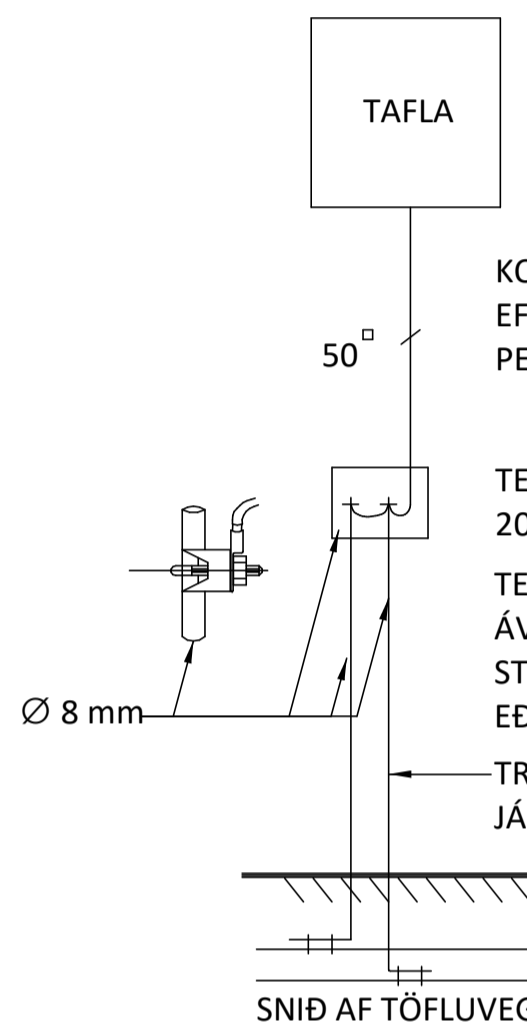

KOPARVÍR Í PÍPU TENGIST EFTIR ATVIKUM Á PE - EDA PEN - SKINNU Í TÖFLU

TENGIBOX u.þ.b 200x200x100mm  
TENGIBOX FYRIR SÖKKULSKAUT SKAL ÁVALLT VERA SÝNILEG OG AÐGENGILEG. STAÐSETT VIÐ VATNSINNTÖK EDA VIÐ TÖFLU

TRYGGJA SKAL RÉTTA NOTKUN PESSARA JÁRNA MEÐ ÖRUGGRI MERKINGU

SNID AF TÖFLUVEGG

SKÝRINGAMYNDIR ERU EKKI Í KVARÐA

SÖKKULSKAUT - BER EIRVÍR  $\phi 70$  mm<sup>2</sup> LAGÐUR Í SKURÐ MED HEIMTAUG. TENGIST JARÐVÍR SEM LAGÐUR ER MEÐ HÁSPENNUSTRENG Í SPENNARYMI Á LÖÐ.

SÖKKULSKAUT - BER EIRVÍR  $\phi 70$  mm<sup>2</sup> LAGÐUR Í JARÐVEG U.M.P.B. 1 m FYRIR UTAN SÖKKULVEGGI BYGGINGAR.

SÖKKULSKAUT - NEDSTU TVÖ JÁRN SÖKKULS TENGÐ SAMAN SKV. TEIKNINGUM.

