

ÚTLIT (beggja húsa) - norður  
1:100

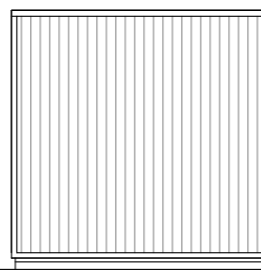

ÚTLIT (beggja húsa) - vestur  
1:100

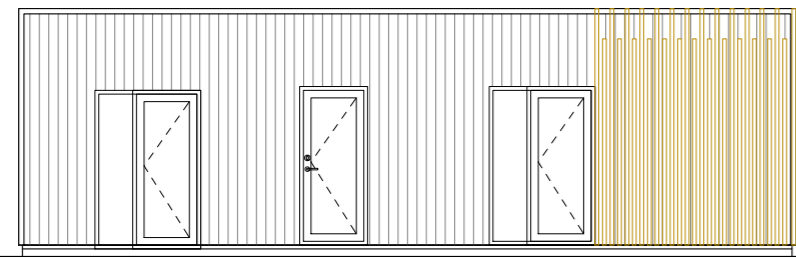

ÚTLIT (beggja húsa) - suður  
1:100

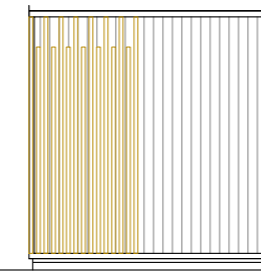

ÚTLIT (beggja húsa) - austur  
1:100

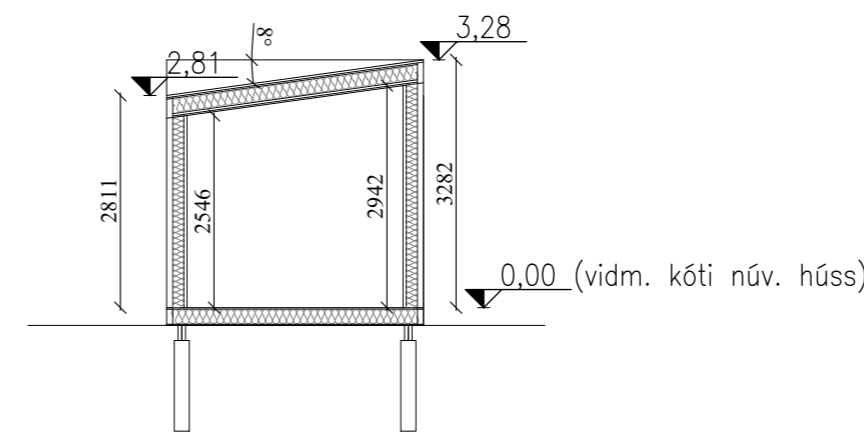

Snið  
1:100

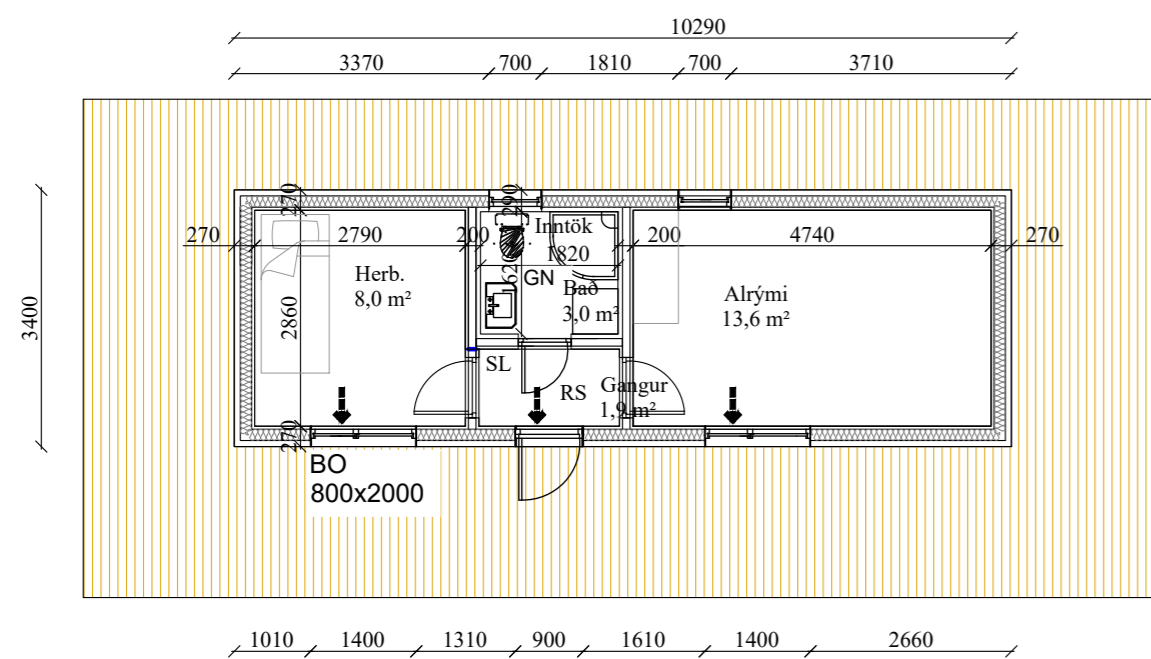

Grunnmynd (matshlutanr. 23)  
1:100

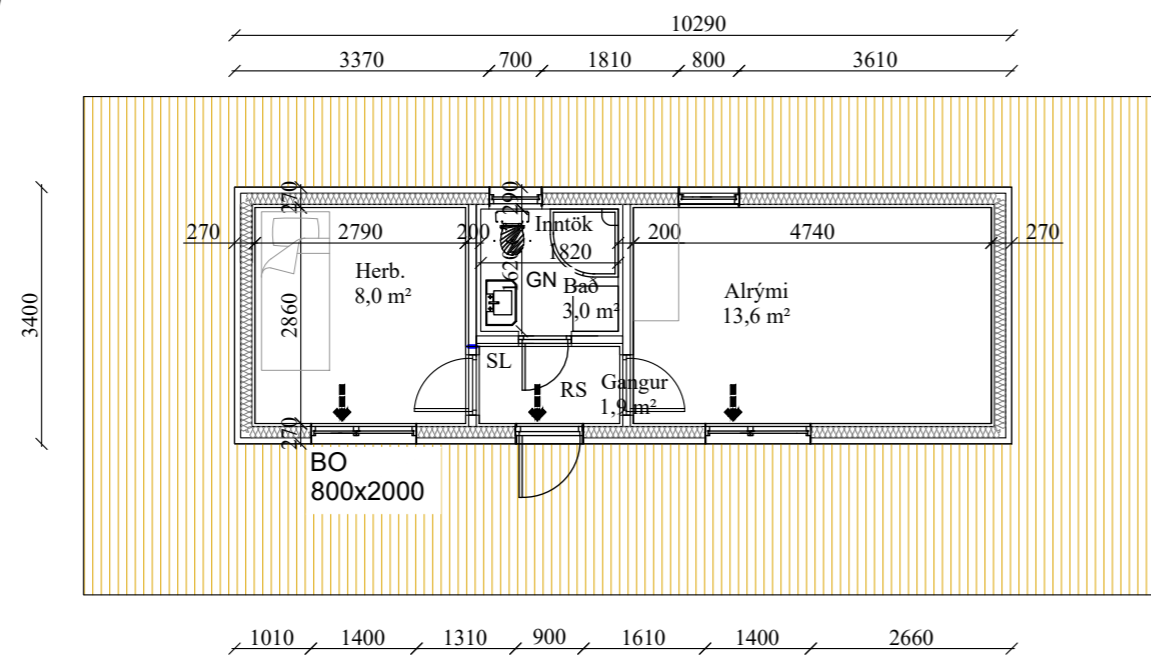

Grunnmynd (matshlutanr. 22)  
1:100

#### Byggingarlýsing

Sótt er um að reisa tvö gestahús byggingu á einni hæð að Kringlu II. Um er að ræða forsmíðað sumarhús sem fylgir CE vottorð.

#### Gólf

Burðarvirki gólfs er gert úr timbri, einangrað með steinull þar á milli. Að neðanverður er klætt með 12mm krossvið. Að ofanverður kemur rakaserra og loks 18mm krossviður. Gólf liggur á gólfregurum sem hvíla á steypum undirstöðum.

#### Útveggir

Burðarvirki veggja er gert úr timbri, einangrað með steinull þar á milli. Að innanverður kemur rakaserra og klæðning. Að utanverðu kemur loftræst grind og klæðning. Klæðning er annars vegar ljós timburklæðning eða dökk sléttplötuklæðning.

#### Þak

Burðarvirki þaks er gert úr timbri, einangrað með steinull þar á milli. Að innanverður kemur rakaserra og klæðning. Að utanverðu kemur þakpappi, grind og stálklæðning í dökkum lit. Kemur loftræst grind og klæðning. Klæðning er annars vegar ljós timburklæðning eða dökk sléttplötuklæðning.

#### Frágangur innanhúss.

Léttir innveggir eru hefðbundnir einangraðir timburveggir klæddir með gipsplötum. Innihurðir eru úr timbri.

#### Loftræsting sumarhúss

Náttúruleg út og inn um gluggafög og hurðar. Hurðar í svefnherbergjum eru útbúnar opnanlegum fögum.

Loftræsting er vélræn í gluggalausum rýmum.

Loftræsting er samk gr 10.2.5 í byggingareglugerð

#### Loftun

Við frágang klæðninga í útvegg er gerð 25mm loftunarbíl að neðan og ofanverður. Við frágang þaks er 25mm loftunarbíl á mótum veggs og þaks, loftunarbíl er klætt með þétríðnu neti.

#### Brunavarnir.

Byggingin er í notunarflokki 3. Slökkvitæki er staðsett í Forstofu.

Reykskynjarar eru staðsettir í alrými. Flóttaleiðir eru í svefnherbergjum samkv.

byggingareglugerð

#### Lagnir.

Húsið er upphitað með rafhitun, upphitun er sambland af ofnum og gólfhita.

Neysluvatnslagnir eru í gólfplötu eða veggjum. Upphitun fer fram með gólfhita. Allt lagnaefni skal vera gæðavottað af viðurkenndum aðilum.

Rotþró skal vera 3360L og gengið frá í samræmi við byggingareglugerð.

#### Önnur atriði

Farið verður með sorp skv. reglum sveitarfélagsins hverju sinni. Utanhúss verður auðkenni um staðsetningu þess sem gefa má upp til neyðarlínu.

Í gólfisðum gluggum verður öryggisgler í samræmi við grein 8.5.2 í byggingareglugerð.

#### BREYTINGAR

NR:	DAGS.	SKÝRING	GERT
C	29.8.2023	Minnih. br.	KA
B	26.8.2023	Minnih. br.	KA

Matshl. nr. 23

Matshl. nr. 22

Lóðarmörk

Rotþró

Vegur

Kringla II

Tún

Kringla I



Afstöðumynd  
1:500

Núv. vegur

Kringla 2, gestahús	U [W/m <sup>2</sup> K]	A [m <sup>2</sup> ]	U*A [W/K]	Δt [K]	Φ [W]
Þak	0,19	35	7	40	266
Útveggir	0,27	75,075	20	40	811
Gólf	0,25	35	9	40	350
Gluggar og hurðir	1,80	8	15	40	598
Heild byggingarluta			51		2024

Skráningartafla: Kringla 2					Skrásetjari: Kristján Andr�sson												
Landeignan�mer: L168259					Kennitala: 180777-3189												
Matshlutan�mer: 22					Dags.: 10.6.2022												
Prenta					�tg�fa: 5.00												
Uppskipting og l�sing					St�r�ir												
D0	D1	D2	D3	D4	D5	D5M	D6	D7	D8	D9	D10a	D10b	D11	D12	D13	D14	D15
Lokun	R�mi h�o-r�o	Notkun texti	H�fu�-flokun	Egnar-hald	Botnfl�tur m <sup>2</sup>	Milfl�tur m <sup>2</sup>	Stigar m <sup>2</sup>	Op m <sup>2</sup>	Br�tt�fl�tur m <sup>2</sup>	Br�tt�fl�tur sh < 1,8	Salarh�o min	Salarh�o max	Br�tt� r�mm�l m <sup>2</sup>	Nett�fl�tur m <sup>2</sup>	Birt flatarm�l m <sup>2</sup>	Reiknitala skiptar�mm�ls	Skiptar�mm�l m <sup>2</sup>
		Matshluti Botn			35,0	0,0	0,0	0,0	35,0	0,0			113,6	26,5	35,0		80,825
		01 Gestah�s Gestah�s			35,0	0,0	0,0	0,0	35,0	0,0			106,6	26,5	35,0		
A	0101	Gestah�s Gestah�s	N	0101	35,0				35,0		2,81	3,28	106,6	26,5	35,0	3,05	80,825

Skr�ningartafla: Kringla 2					Skr�setjari: Kristj�n Andr�sson												
Landeignan�mer: L168259					Kennitala: 180777-3189												
Matshlutan�mer: 23					Dags.: 10.6.2022												
Prenta					�tg�fa: 5.00												
Uppskipting og l�sing					St�r�ir												
D0	D1	D2	D3	D4	D5	D5M	D6	D7	D8	D9	D10a	D10b	D11	D12	D13	D14	D15
Lokun	R�mi h�o-r�o	Notkun texti	H�fu�-flokun	Egnar-hald	Botnfl�tur m <sup>2</sup>	Milfl�tur m <sup>2</sup>	Stigar m <sup>2</sup>	Op m <sup>2</sup>	Br�tt�fl�tur m <sup>2</sup>	Br�tt�fl�tur sh < 1,8	Salarh�o min	Salarh�o max	Br�tt� r�mm�l m <sup>2</sup>	Nett�fl�tur m <sup>2</sup>	Birt flatarm�l m <sup>2</sup>	Reiknitala skiptar�mm�ls	Skiptar�mm�l m <sup>2</sup>
		Matshluti Botn			35,0	0,0	0,0	0,0	35,0	0,0			113,6	26,5	35,0		80,825
		01 Gestah�s Gestah�s			35,0	0,0	0,0	0,0	35,0	0,0			106,6	26,5	35,0		
A	0101	Gestah�s Gestah�s	N	0101	35,0				35,0		2,81	3,28	106,6	26,5	35,0	3,05	80,825

BREYTINGAR  
NR: DAGS. SKYRING GERT

B 26.8.2023 Minnih. br. KA  
SAMÞYKKT

Kristj n Andr sson, 180777-3189  
Netfang: torfabaer@gmail.com, S mi:8226199

VERK  
**Kringla 2**  
Gr msnesi  
TEIKNING

A aluppr ttir  
Afsta a, skr ningartafla og varmatap

KVARÐI  
1:100, 1:500

DAGS 9.6.2022  
VERKNR. 002  
TEIKNAD KA  
REIKNAD KA  
TEIKNING NR. A02  
 TG FA B