

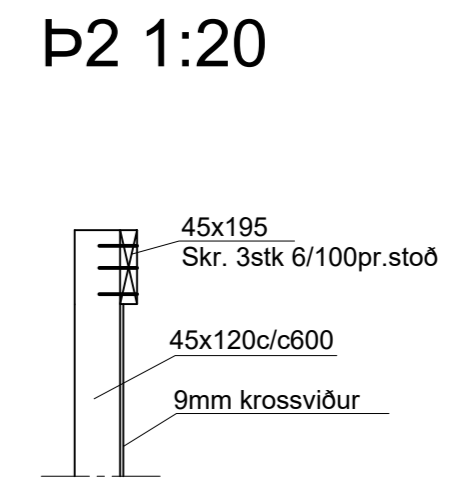

GRUNNMYND 1:50

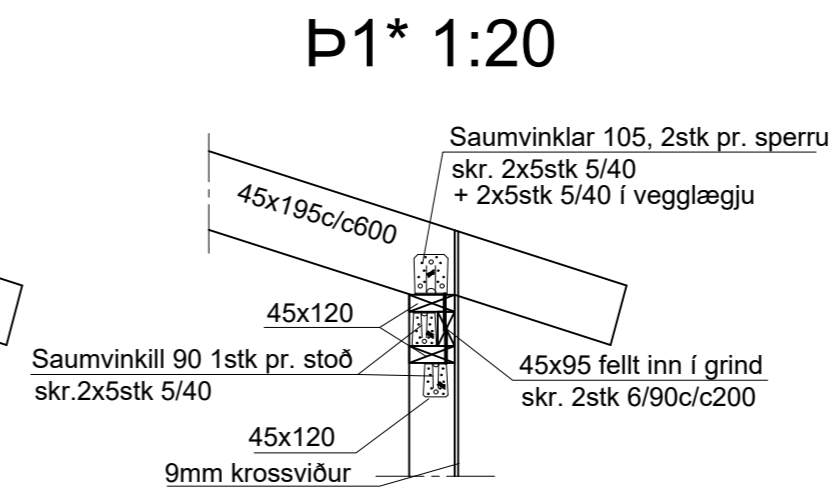
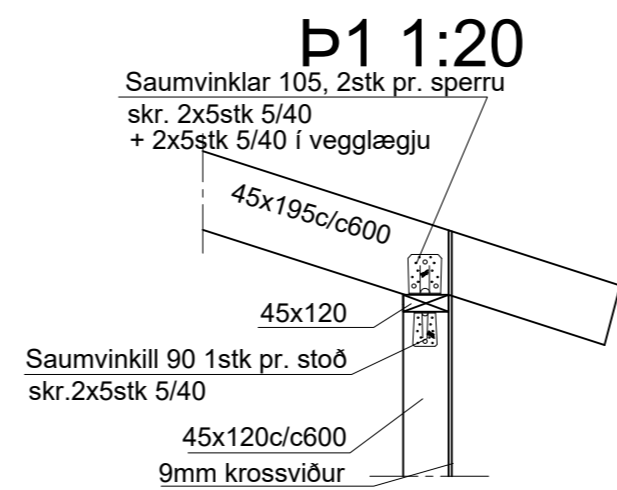
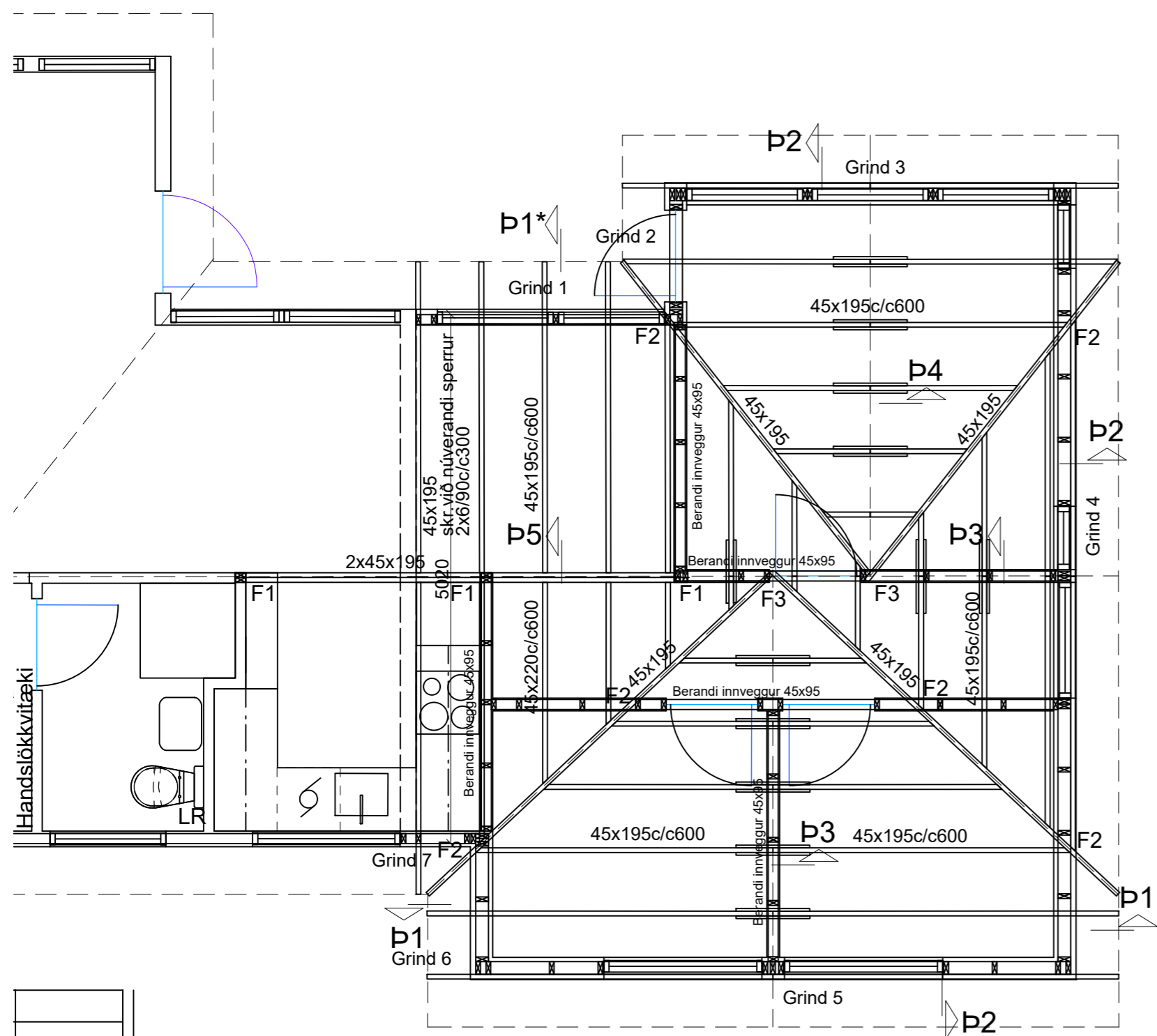

Sperrur á göflum negldar utaná lóðréttar stoðir með 3stk 5"saum pr. stoð.

Grindarefni er úr 45x120 c/c600 og skulu lóðréttar stoðir festast við toppstykki og botnstykki skv. sniðum. Grind skal klæða með rakalímdum 9mm krossvið skrúfaður með 5/40 skrúfum c/c150 á hornum en 5/40 skrúfum c/c200 annarstaðar. Milli timburs og steins skal setja tjörupappa.

Timbur úr gæðaflokki C18 skv. í evrópskum stöðlum, allur saumur og tengi "galv". Boltar skulu vera M8.8. Límré skal vera í flokki GL-30 Hönnun og framkvæmd verksins skal vera í samræmi við gildandi staðla og reglugerðir.

Yfirfara skal vandlega allar málsetningar áður en smíði hefst.

**p3 1:20**

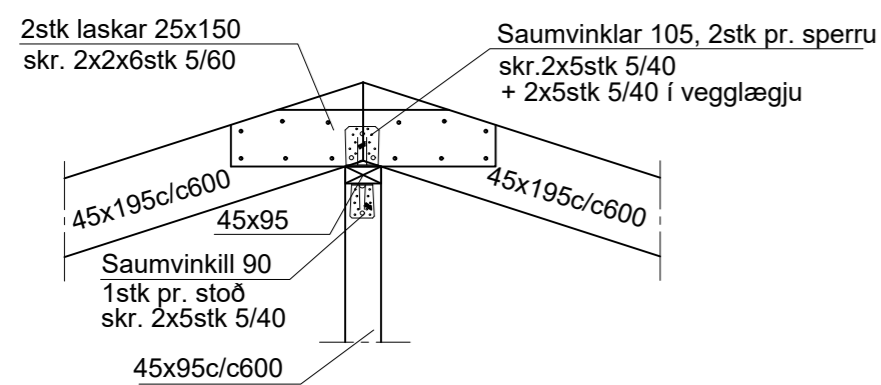

**p4 1:20**

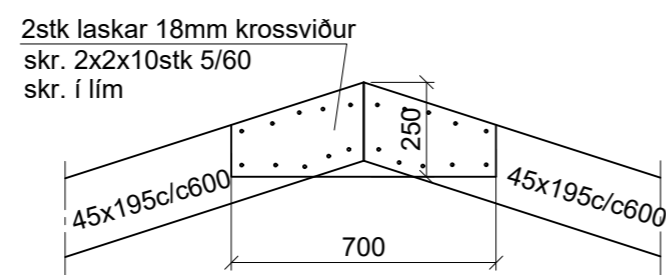

**p5 1:20**

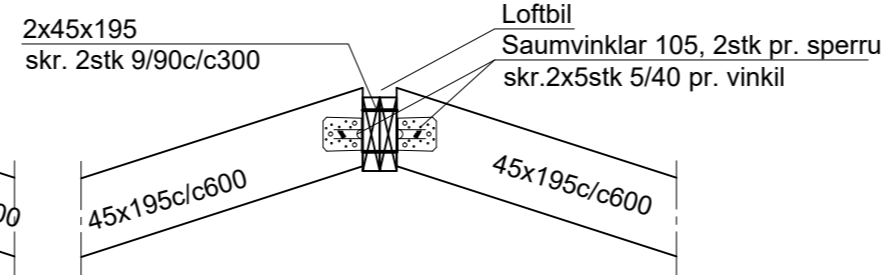

**F1 1:20**

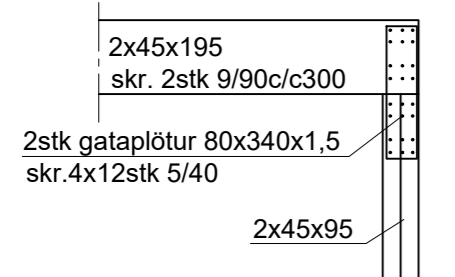

**F2 1:20**

Saumvinklar 105, 2stk pr. sperru  
skr. 4x10stk 5/40

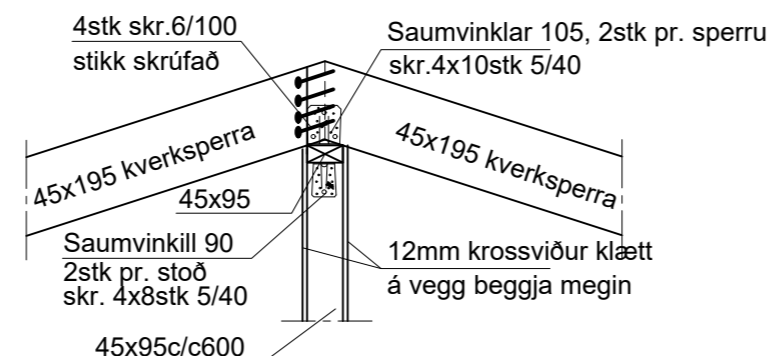

**F3 1:20**

**Festing við kverksperu 1:20**

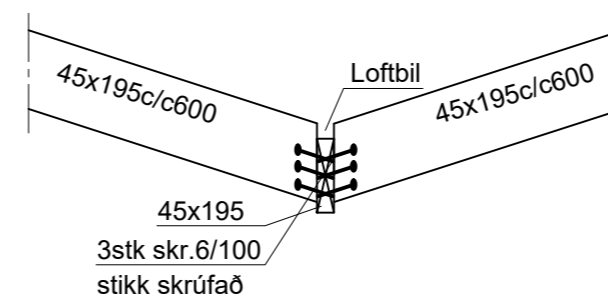

Áritun hönnunarstjóra  
Páll Gunnlaugsson kt. 210552-2199

Breytingar			NES-LÓÐ 9 Lnr. 169323	BN númer
Nr.	Dags.	Nafn		
			<b>Verkfræðistofa Þráinn &amp; Benedikt</b> Laugavegi 178, 105 Rvk. Sími: 568-7775 Vefang: verkfraedistofa.is Netfang: verkfraedistofa@verkfraedistofa.is	H <b>BS</b>   T <b>HS</b>   S M <b>1:50/20</b> Nr. <b>B101</b>
				Dags. <b>17.05.2024</b> 080149-3609 Benedikt Skarphéðinsson
			Burðarvirki veggir og þak stækkunar	

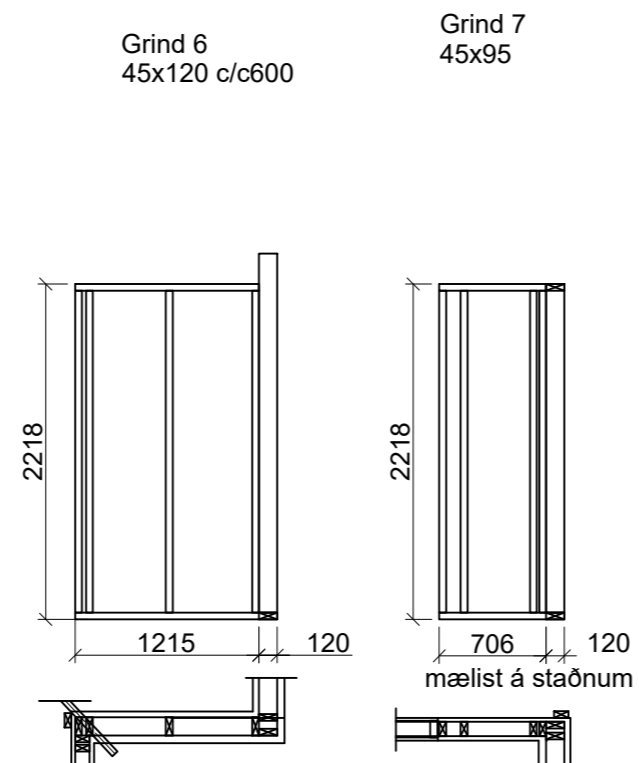
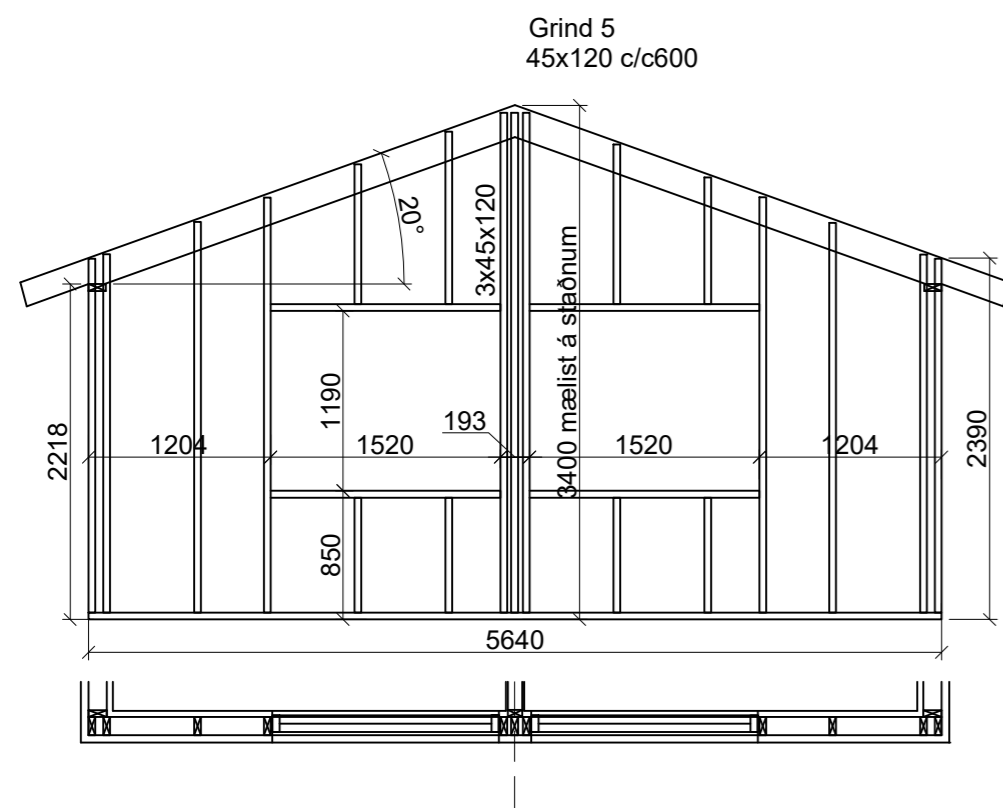
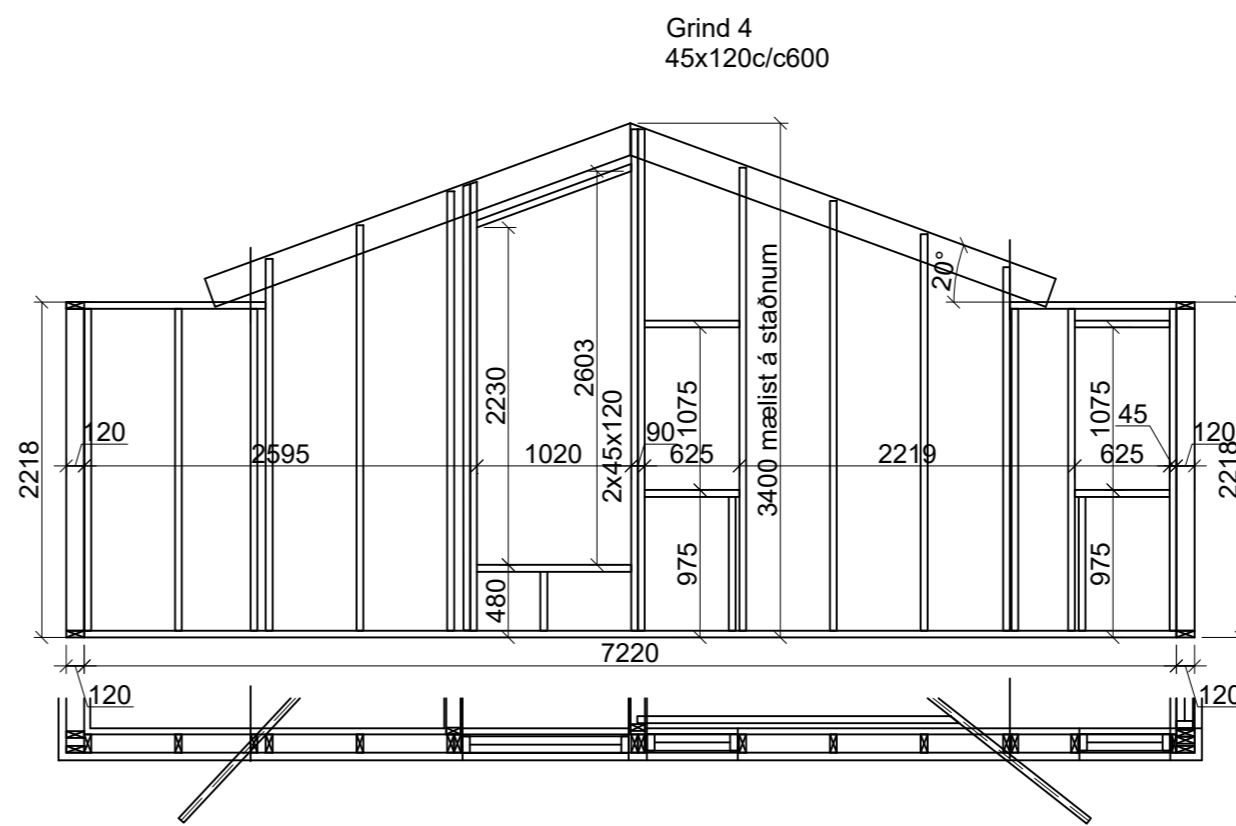
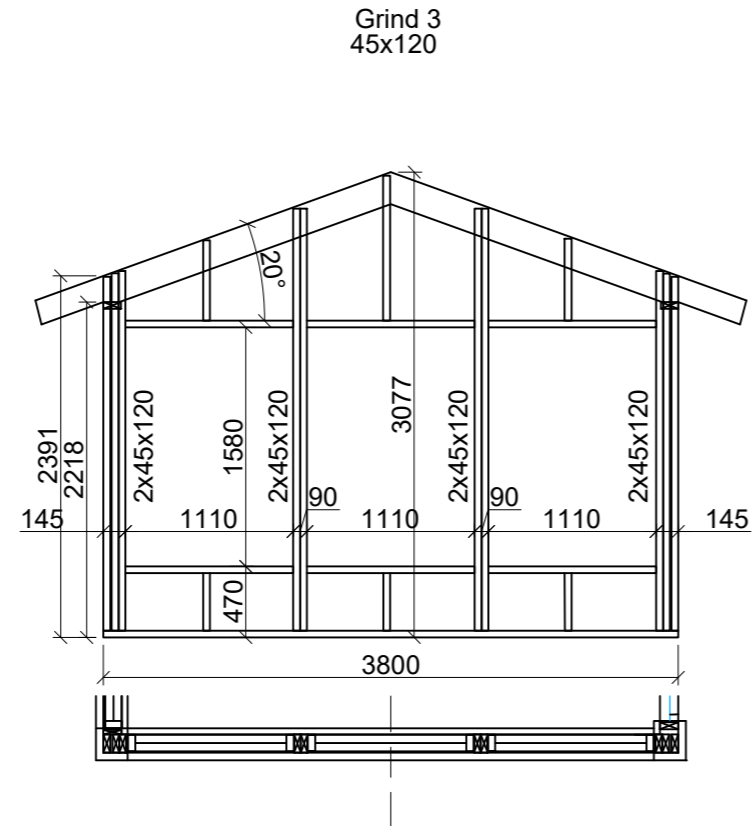
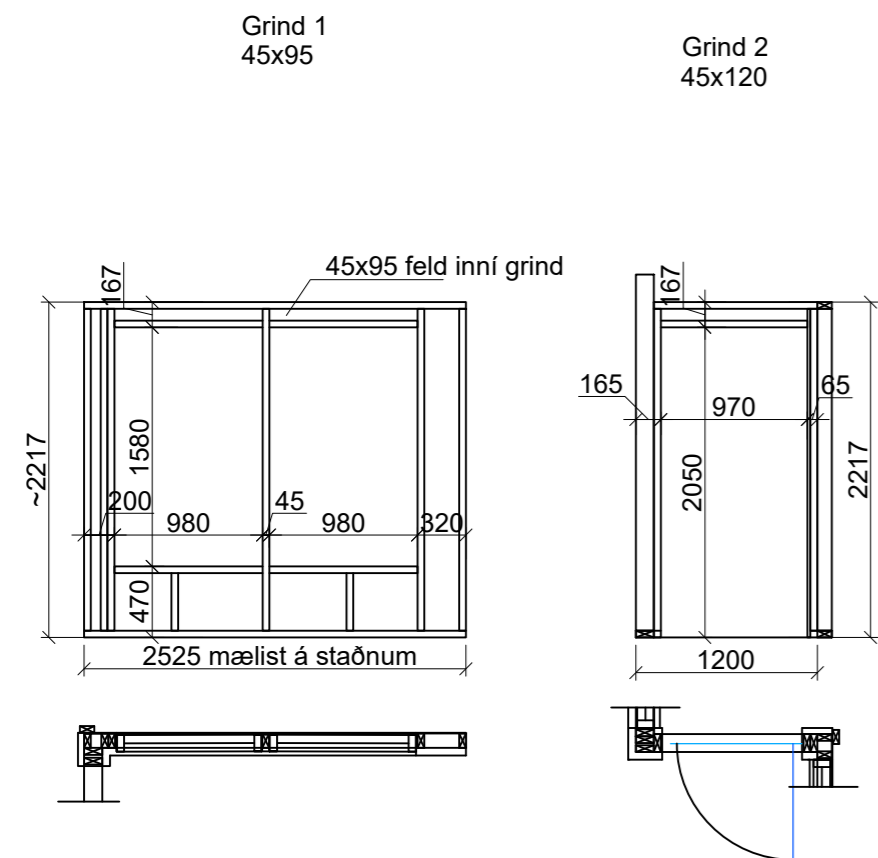

Sperrur á göflum negldar utaná lóðréttar stoðir með 3stk 5"saum pr. stoð.

Grindarefni er úr 45x120 c/c600 og skulu lóðréttar stoðir festast við toppstykki og botnstykki skv. sniðum. Grind skal klæða með rakalímdum 9mm krossvið skrúfaður með 5/40 skrúfum c/c150 á hornum en 5/40 skrúfum c/c200 annarstaðar. Milli timbers og steins skal setja tjörupappa.

Timbur úr gæðaflokki C18 skv. í evrópskum stöðlum, allur saumur og tengi "galv". Boltar skulu vera M8.8. Limtré skal vera í flokki GL-30 Hönnun og framkvæmd verksins skal vera í samræmi við gildandi staðla og reglugerðir.

Yfirfara skal vandlega allar málsetningar áður en smíði hefst.

Áritun hönnunarstjóra  
Páll Gunnlaugsson kt. 210552-2199

Breytingar			NES-LÓÐ 9 Lnr. 169323	BN númer
Nr.	Dags.	Nafn		
			<b>Verkfræðistofa Þráinn &amp; Benedikt</b> Laugavegi 178, 105 Rvk. Sími: 568-7775 Vefang: verkfraedistofa.is Netfang: verkfraedistofa@verkfraedistofa.is	H <b>BS</b>   T <b>HS</b>   S M <b>1:50</b> Nr. <b>B102</b>
				Dags. <b>17.05.2024</b> 080149-3609 Benedikt Skarphéðinsson
				Burðarvirki veggjagrindur stækkunar