

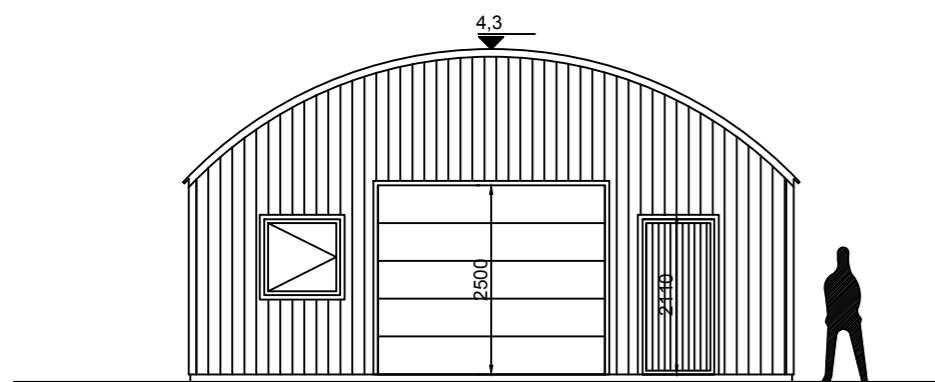

ÚTLITSMYNDIR

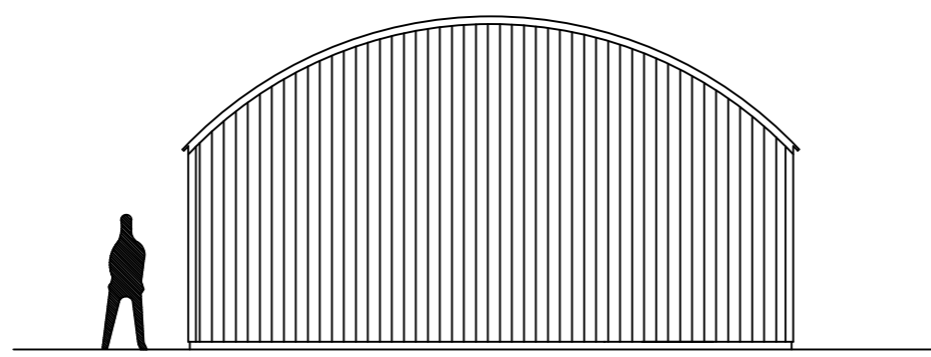

Gafi Mkv. 1:100



Gafi Mkv. 1:100

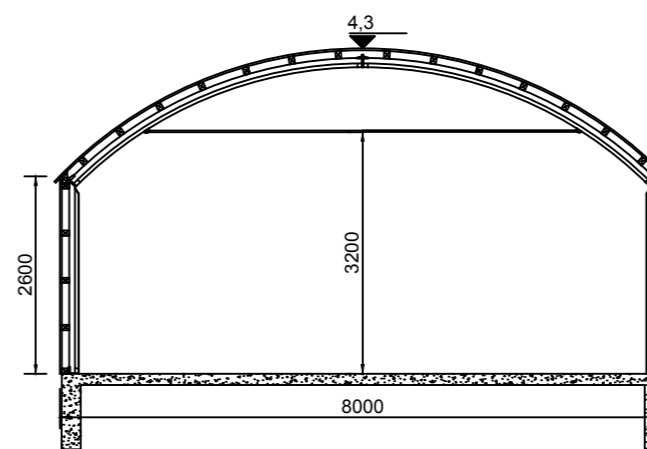

Sneiðing Mkv. 1:100

Landeignanúmer: L190443  
Staðgreinir: 8721-1-88000060

Flatarmál brúttó: 79,6m<sup>2</sup>

SKÝRINGAR

- GN GÓLFNIÐURFALL
- BO BRUNAOP
- R REYKSKYNJARI
- S SLÖKKVITÆKI

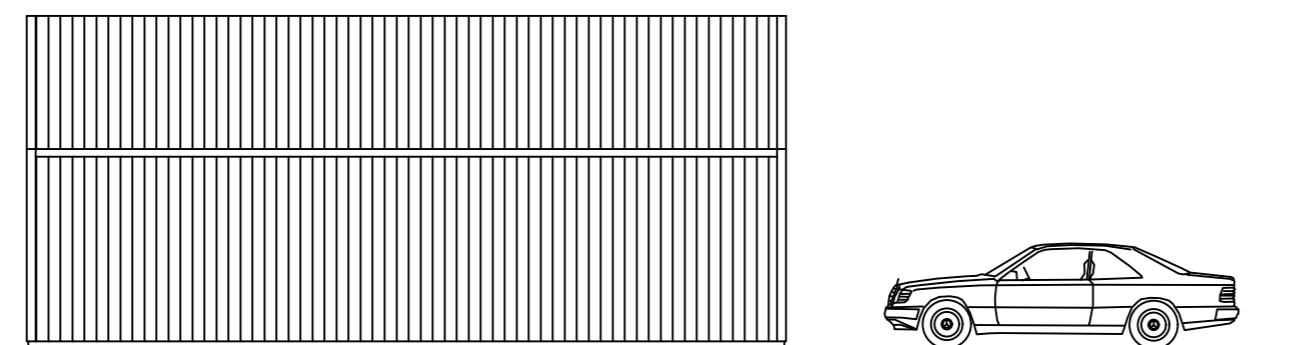

Langliðar Mkv. 1:100

**Sérteikningar frá framleiðanda**  
Mkv. 1:5

**Gaffesting að ofan**  
M12 bolt, 100 x 140 wood, 140mm width, 100mm height.

**Súlufótur**  
18mm diameter, 76.1mm height, 165mm width.

**Festing á bogum að neðan**  
d=16 diameter, 300mm height, 180mm width.

**Eyru fyrir langbönd**  
15mm diameter, 35mm height, 180mm width, 50mm base.

UMSÓKN

Sótt er um að byggja áhaldageymslu sem staðsett er að Úthlíð í Bláskógarbyggð. Um er að ræða bogaskemmu á steinsteyptum undirstöðum og gólfplötu. Brúttóflatarmál er 79,6fm.

BYGGINGARLÝSING

**UNDIRSTÖÐUR OG GÓLF:**  
Jarðvinnu fyrir undirstöður skal gera eftir forskrift verkfræðings. Húsið hvílir á steypum sökkulveggjum.

BOGASKEMMA

Hver bogi er samsettur úr 4 hlutum. Þvermál rörs er 76,1mm með veggþykkt 4mm. Innan á boga er ásoðin styrking úr T50 stálbita. Á boga boltast 70x100mm langbönd c/c 625mm. Utan á langbönd kemur lituð bárujárnsklæðning. Gafflar eru byggðir upp með timburgrind úr 100x150mm og 70x100mm langböndum c/c 600mm Klætt að utan með litaðri stáklæðningu. Allar stáklæðningar eru í flokki 1. Húsið er óeinangrað.

GLUGGAR OG HURÐAR:

Gluggar eru plastgluggar. Innkeyrsluhurð og gönguhurð er úr stáli og timbri.

LAGNIR:

Lögn frá gólfniðurfalli er lögð í þúkk utanhúss. Allar lagnir skulu vera eftir gildandi reglum og stöðlum.

Brunavami:

Byggingin er eitt brunahóf. Vísað er í gr. 9.4.3 í byggingarreglugerð 112/2012 Flóttaleið er um um dyr og glugga. Slökkvitæki er staðsett við útgang. Reykskynjari er staðsettur í miðju rými. Reyklosun fer fram um opnanlega glugga og hurðir. Aðlyggjandi bygging er í 4 m fjarlægð og er útveggur hennar klæddur með klæðningu í flokki 1.

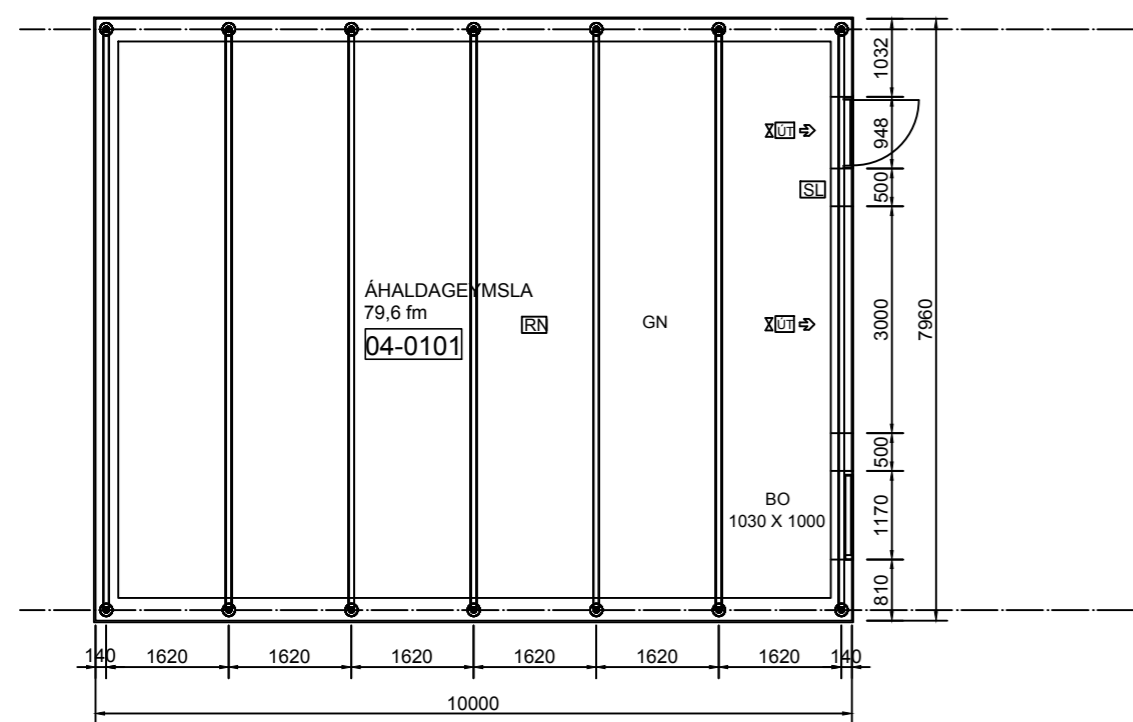

Grunnmynd Mkv. 1:100

BREYTING: DAGS:

Úthlíðarvöllur

VERK: Ferðapjónustan Úthlíð 806 Selfossi

EFNI: Áhaldageymsla

HANNAD: Sveinbjörn Jónsson / Jón Valur Jónsson

MKV: 1:100 og 1:5

DAGS: 16.06.2023 NR: 01-02

UNDIRSKRIFT: KT:



Birkihlíð 8, 105 Reykjavík  
Sími: 892-7991, kt: 591184-1139  
Netfang: sveinbjorn@mondull.is

Útgefandi: Sveinbjörn Jónsson kt: 261254-7949

Uppdráttur þessi er útfærin af undirrituðum fyrir hönd eiganda höfundarréttar, Mondull ehf. Eigi má með neinum hætti afrita uppdrátt þennan án skriflegs leyfis höfundar.