

GRUNNMYND  
Mkv. 1:100

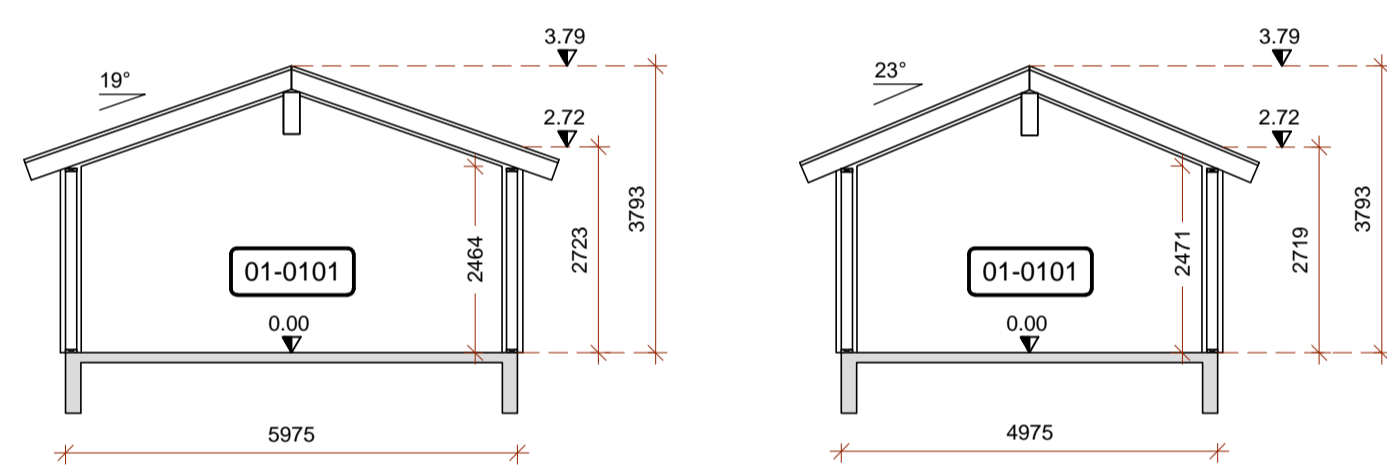

SNID A1  
Mkv. 1:100

SNID A2  
Mkv. 1:100

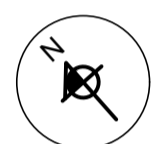
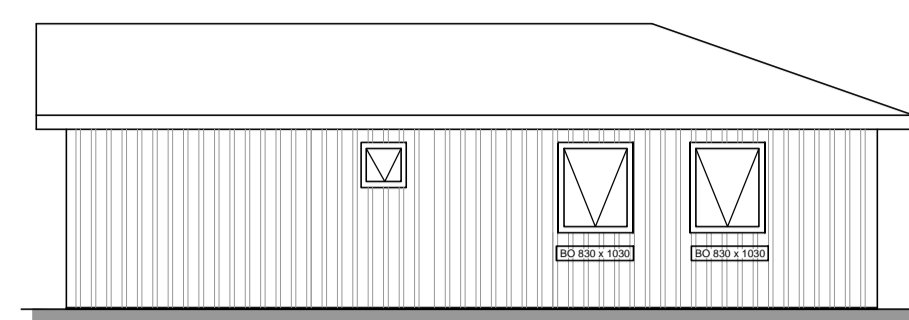

ÚTLIT SUÐAUSTUR  
Mkv. 1:100

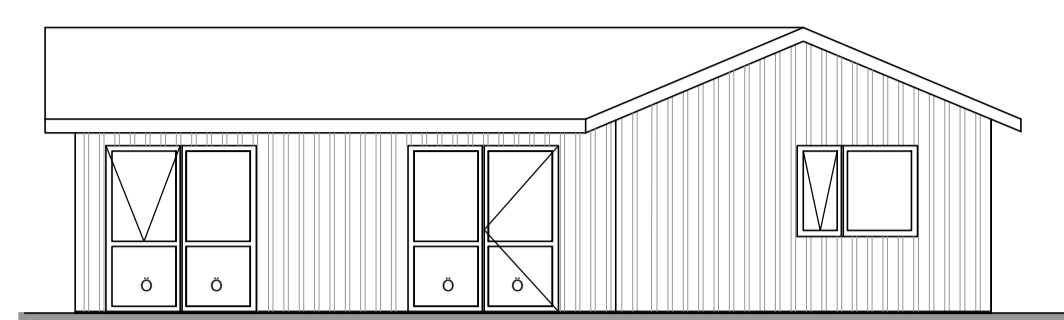

ÚTLIT SUÐVESTUR  
Mkv. 1:100

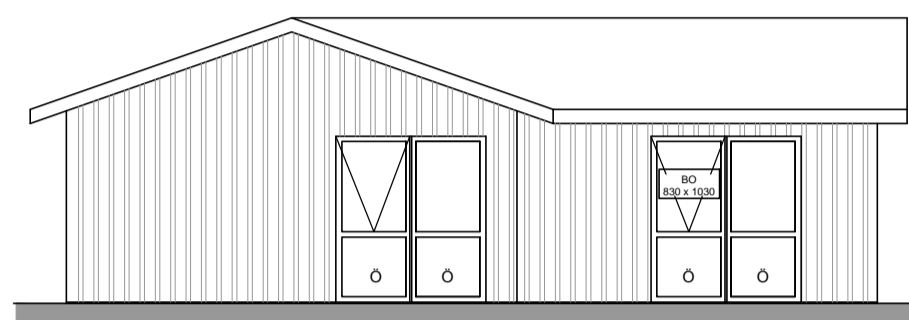

ÚTLIT NORÐVESTUR  
Mkv. 1:100

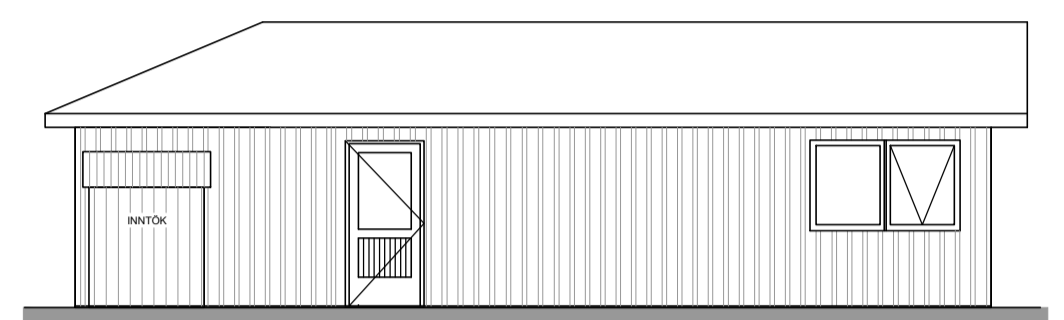

ÚTLIT NORÐAUSTUR  
Mkv. 1:100

SKÝRINGAR:

- NF GÓLFNIDURFALL
- Ö ÖRYGGISGLER
- BO BJÖRGUNAROP
- ST SLÖKKVITÆKI
- ET ELDVARNARTEPPI
- RS REYKSKYNJARI
- RÝMINGARLEID

Málsetningar á afstöðumynd eru í metrum. Aðrar málsetningar í millimetrum. Hæðarkótar eru í metrum og miða við að gólfkóti húss sé K:0.00. Raunkóti er ekki þekktur.

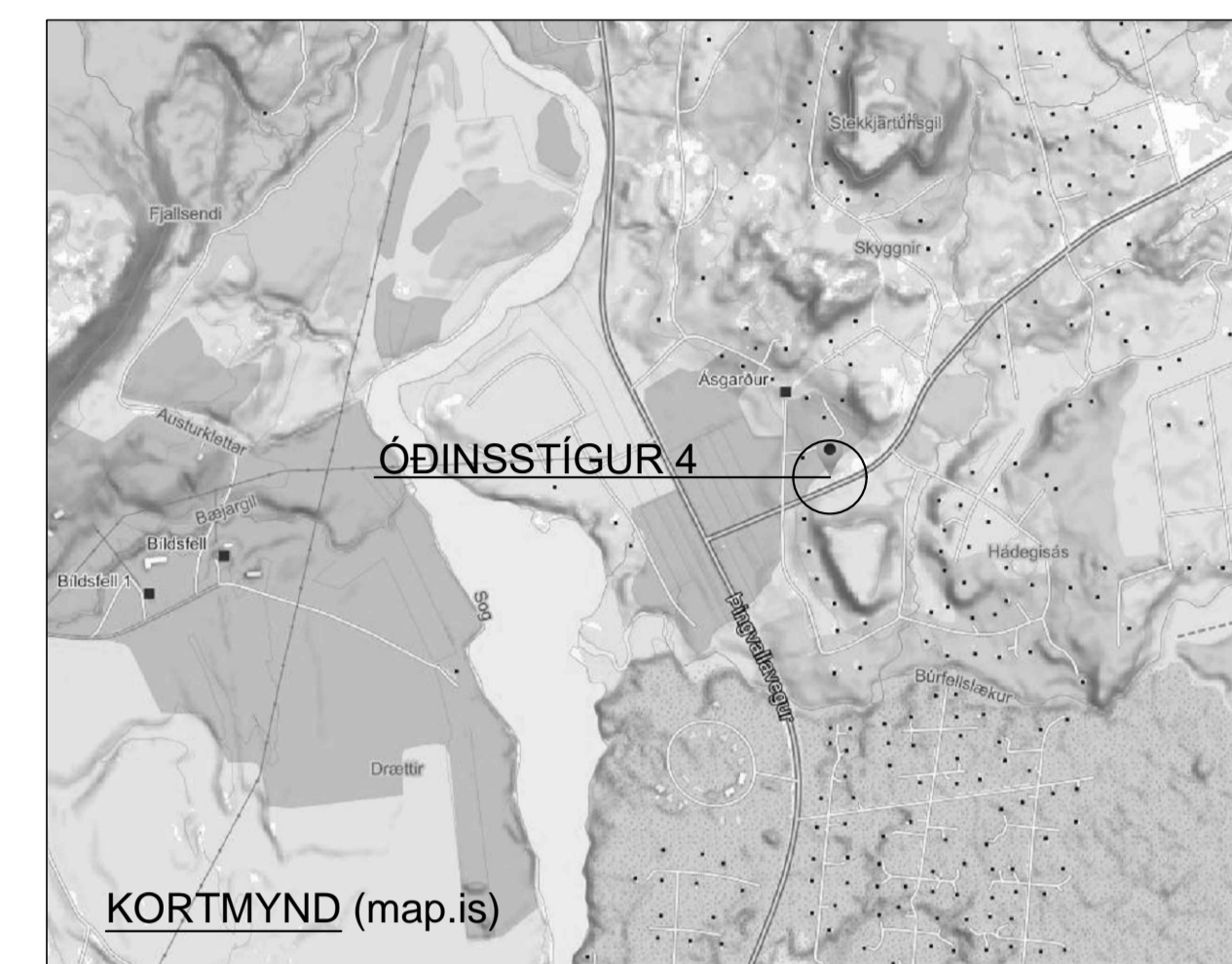

BYGGINGARLÝSING:

Hér er um að ræða nýtt fristundahús á fristundalóðinni Óðinsstígur 4 í Grímsnes- og Grafningshreppi.

Matshluti 01 Landeignanúmer L205279  
Grunnflötur húss 99.9 m² Rúmmál húss 345.0 m³

**LÓÐ OG SKIPULAG:** Í gildi er deiliskipulag svæðisins, upphaflega gert 2005. Gildandi skilmálar svæðisins eru samþykktir í sveitarstjórn 3. apríl 2008 og svo aftur 5. október 2012. Byggingarmagn lóðarinnar miðast við að hámarksnýtingarhlutfall sé 0.03, eitt fristundahús allt að 150 m² ásamt aukahúsi allt að 40 m² að stærð. Stærð lóðar er 8196 m² og leyft byggingarmagn því 246 m². Nýtingarhlutfall lóðarinnar eftir byggingu þessa húss verður 0.012.

**UNDIRSTÖÐUR** og gólfplata eru úr járnbentri steinsteypu.

**BURÐARVIÐIR** hússins eru úr timbri. Útveggjagrindur eru C18 45/145. Þak er byggt upp úr sperrum C22 45/245 með ásetu á útveggjum og mænibita úr limtré.

**LOFTRÆSTING KLÆÐNINGA OG ÞÉTTLEIKI:** Útloftun þaks verður meiri en 1000 mm³/m² þaks, útfært með loftun úr þakkanti. Útveggjaklæðningar verða loftræstar með 35mm loftbili innan við ystu klæðningu. Rakasperra komi innan við einangrun í þaki og á útveggjum. Þéttleiki rakasperra í samræmi við ákvæði byggingarreglugerðar (13.5.1).

**UTANHÚSS KLÆÐNINGAR:** Veggir verða klæddir með standandi viðarklæðningu í dökkum jarliti. Þak verður í sama lit, klætt með stallastáli á lektum ofan á asfaltduk sem undirstuddur er með krossviðarklæðningu.

**GLUGGAR og HURÐAR** verða úr plasti með stálkjarna með þreföldu einangrunargleri. Öryggisglær verður í gólfsíðum opum.

**INNANHÚSS KLÆÐNINGAR OG LÉTTIR VEGGIR:** Klæðningar ekki lakari en í flokki 2 úr gísi/krossvið/panel á timburgrind.

**EINANGRUN:** Útveggir: 150 mm steinull í grind, þak 200 mm steinull. Undir gólfplötu 100mm polystyren. Utan á sökklum 25mm steinull (kuldaþrú slitin). U-gildi húss skv. meðfylgjandi töflu.

Kólnunartölur (W/m² K)

	Krafa	Reiknað
Gólf	< 0.30	0.24
Þak	< 0.20	0.19
Útveggir	< 0.30	0.21
Vegið meðaltal útveggja	< 0.85	0.46

**BRUNAVARNIR:** Tvær hurðar eru út úr húsinu auk björgunaropa um glugga í svefnherbergjum. Staðsetning handslökkvitækja og reykskynjara kemur fram á grunnmynd. Reykskynjarar alls hússins verða samtengdir.

**VOTRÝMI:** Gólf votrýma verða lögð vatnsheldum hálkúfríum efnum og halla að öryggisniðurföllum.

SKRÁNINGARTAFLA:

Skráningartafla: Óðinsstígur 4 - Fristundahús				Skrásetjari: Sigurður Unnar Sigurðsson														
Landeignanúmer: L205279				Kennitala: 290772-4279														
Matshlutanúmer: 01				Dags: 7.10.2021														
Prenta				Útgáfa: 5.00														
Uppskipting og lýsing				Stærðir														
D0	D1	D2	D3	D4	D5	D5M	D6	D7	D8	D9	D10a	D10b	D11	D12	D13	D14	D15	
Lokun	Rými hæð-roð	Nokun texti	Höfuð-flokkun	Eignar-hald	Bolnflotur m²	Milliflotur m²	Stigar m²	Op m²	Brúttóflotur m²	Brúttóflotur sh < 1.8	Salarhæð mín	Salarhæð max	Brúttó rúmmál m³	Nettóflotur m²	Birt flatarmál m²	Reiknitala skiptarúmmáls	Skiptarúmmál m³	
		<b>Matshluti Botn</b>			99.9	0.0	0.0	0.0	99.9	0.0			345.0	84.0	99.9		273.000	
	01	<b>1. Hæð Fristundahús</b>			99.9	0.0	0.0	0.0	99.9	0.0			325.0	84.0	99.9			
A	0101		N	0101	99.9				99.9		2.72	3.79	325.0	84.0	99.9	3.25	273.000	
C	0102		U	0101	33.9				33.9									
				Skiptarúmmál														
				Séreign m² án sameignar														
				Séreign og sameign m²														
Eignar-hald	Nokun texti	Birt flatarmál m²																
0101	Fristundahús	99.9	273.000															
<b>Alls</b>				<b>99.9</b>	<b>273.000</b>													

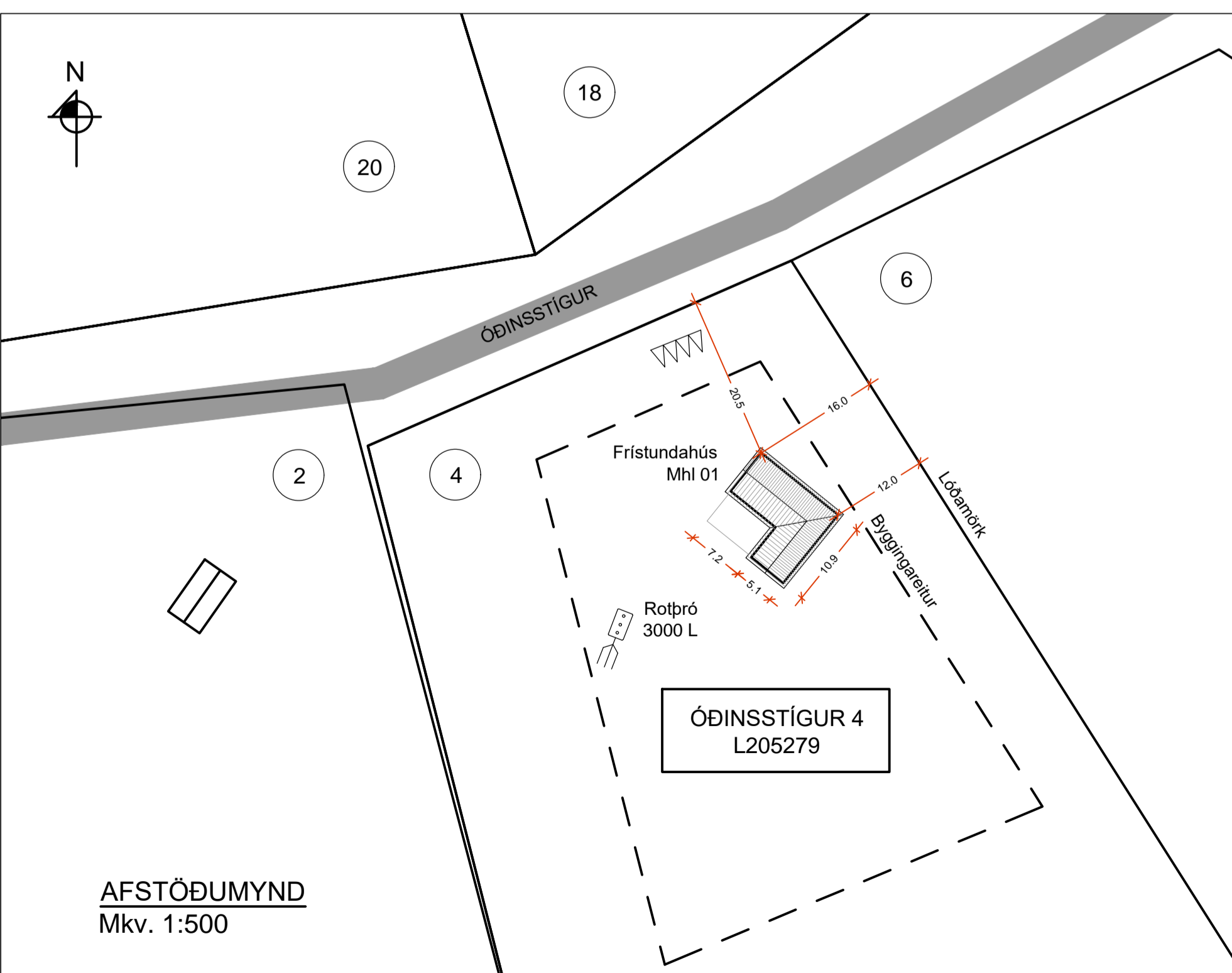

AFSTÖÐUMYND  
Mkv. 1:500

BREYTINGAR:  
B1 - 01.02.2022: Innveggjum hliðrað til. Innra flatarmál rýma breytist í samræmi við það.

HÖNNUÐUR

HÖNNUNARSTJÓRI

ÓÐINSSTÍGUR 4  
GRÍMSNES- OG GRAFNINGSHREPPI  
FRISTUNDAHÚS

SIGURÐUR UNNAR SIGURÐSSON 290772-4279 VERKFRÆÐINGUR

ADALUPPDRÁTTUR