

HLÍÐARHÓLSBRAUT 6  
HLÍÐARHÓLSBRAUT 8

AFSTÖÐUMYND  
1:500

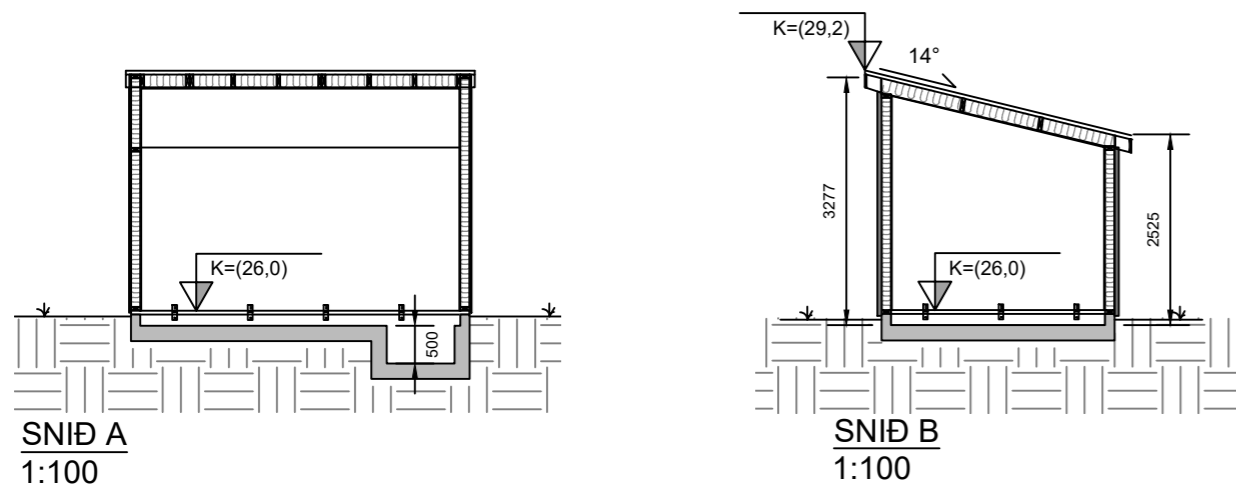

BYGGINGARLÝSING:

SÓTT ER UM BYGGINGARLEYFI FYRIR BORHOLUHÚSI Á ÖNDVERÐARNESI BORHOLU ÖN-30, 805 SELFOSSI.

FASTEIGNANÚMÉR: F2345523  
LANDEIGNANÚMÉR: L219765  
STAÐGREINIR: 8719-2-0096040

BORHOLUHÚS ER ÆTLAD SEM YFIRBYGGING FYRIR BORHOLU ÖN-30, RAFBÚNAÐ OG ANNAÐ SEM SEM FYLGIR BORHOLUNNI.

HÚSIÐ VERÐUR LÉTTBYGGT TIMBURHÚS SEM FEST ER OFAN Á STEYPTA UNDIRSTÖÐU MED 0,5 m DJÚPRI LAGNAGRYFJU.

VEGGGRINDUR HÚSSINS ERU GERDIR ÚR TIMBRI, 45X125 mm. ÞEIR VERÐA EINANGRAÐIR MED 120 mm STEINULL. AÐ INNANVERÐU KEMUR RAKASPERRA OG 9 mm VL KROSSVIÐUR. AÐ UTANVERÐU ERU VEGGIRNIR KLÆDDIR MED 9 mm ÞYKKUM VL KROSSVIÐ SEM ER ÞÉTTSKRÚFAÐUR MED RYÐFRÍUM SKRÚFUM Í LÁRÉTTAR REIMAR AÐ OFAN OG NEÐAN OG Í LÓÐRÉTTAR STÖÐIR. UTAN Á KROSSVIÐINN ER HEFTUR VEGGPAPPI SEM KLÆTT ER Á MED LÁRÉTTUM GRÁMÁLUDUM ÁL BÁRUPLÖTUM.

ÞAK HÚSSINS ER MED 14° EINHALLA. SPERRUR ERU ÚR 45X150 mm TIMBRI, EINANGRAÐ MED 150 mm ÞAKULL MED ÁLÍMDUM VINDPAPPA. SPERRUENDARNIR VERÐA FÚAVARÐIR MINNST 60 cm INN FYRIR ÚTVEGGI MED C-TOX EÐA ÖÐRU SAMBÆRILEGU. OFAN Á SPERRUR ER KLÆTT MED 25X150 mm BORDAKLÆÐNINGU, ÞAKPAPPI OG AÐ LOKUM ÁL BÁRUPLÖTUM GRÁLITAD. ÞAKKANTAR VERÐA KLÆDDIR MED TIMBRI AÐ FRAMANVERÐU, OG MÁLAÐIR GRÁIR.

AÐ INNANVERÐU NEÐAN Á ÞAKSPERRUR KEMUR RAKASPERRA.

GÓLFPLATA KEMUR BEINT Á FYLLINGU. HITAMYNDUN ER MIKIL INNANDYRA OG ÞVÍ EKKI ÞÖRF Á AÐ EINANGRA GÓLF SAMKVÆMT ÁKVÆÐUM BYGGINGARREGLUGERÐAR.

ÚTIHURÐ VERÐUR ÚR ÁLI, LITUR RAL 7009. ÚTIHURÐARSPJALD VERÐUR KLÆTT MED 2/5 mm RIFFLADRI ÁLPLÖTU.

GÓLFKÓTI HÚSS ER SETTUR 26,00 m Á TEIKNINGU, EN ÁKVARÐIST Á STAÐNUM, Þ.A. GÓLF HÚSS VERÐI 50 mm OFAR EN JARÐVEGSFLÖTUR UMHVERFIS HÚSIÐ.

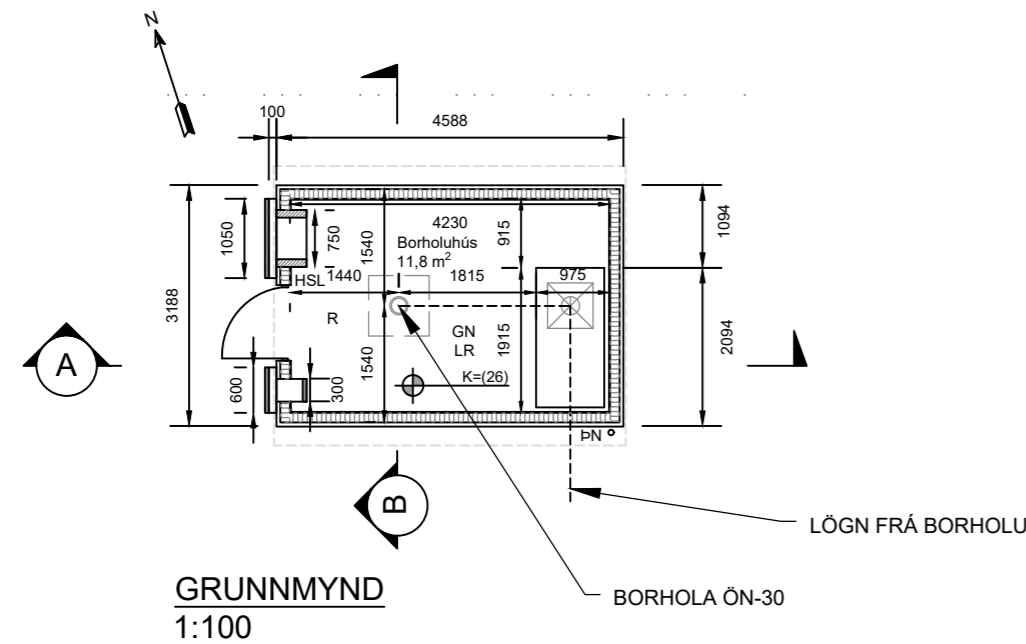

SKÝRINGAR:

ALLAR MÁLSETNINGAR ERU Í mm  
ALLIR HÆÐARKÓTAR ERU Í m  
ÖLL HNIT ERU Í ISNET93  
KÓTAR ERU Í ISH2004

SKÝRINGAR Á TÁKNUM:

ÞN ÞAKNIÐURFALL  
LR LOFTRÆSTING  
GN GÓLFNIÐURFALL  
R REYKSKYNJARI  
HSL HANDSLÖKKVITÆKI  
ÚT ÚTGÖNGULEIÐ

STÆRÐ HÚSS

BRÚTTÓFLÖTUR 14,6 m<sup>2</sup>  
BRÚTTÓRÚMMÁL 42,4 m<sup>3</sup>  
STÆRÐ LÓÐAR 72,0 m<sup>2</sup>  
NÝTINGARHLUTFALL 0,20

HNITASKRÁ

LÓÐ	X	Y
5	406045,7090	390946,7590
6	406045,7090	390937,7380
7	406053,6850	390937,7380
8	406053,6850	390946,7590

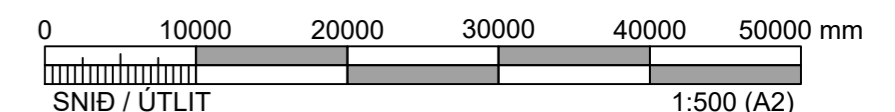
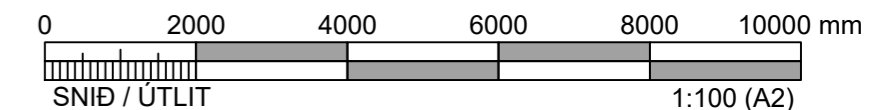

DAGS. UNDIRSKRIFTAR	F.H. COWI (NAFN OG KT.) Andri Martin Sigurðsson, kt: 170583-4429 anmsn@cowi.com s: 8219839
DAGS. UNDIRSKRIFTAR	HÖNNUNARSTJÓRI (NAFN OG KT.) Andri Martin Sigurðsson, kt: 170583-4429 anmsn@cowi.com s: 8219839

B	19.06.24	Uppfærð byggingarlýsing og skýringar	MSÁ/JGE/AMS	23015024
A	23.10.23	Frumútgáfa	KÞJJ/JGE/AMS	21002116
Útg.	Dags.	Lýsing	Han./Yfirf./Samb.	Fyrirtæki Verkefnisnr.

COWI

Hannað: AMS  
Teiknað: MSÁ  
Yfirfarið: JGE  
Samþykkt: AMS

ÖNDVERÐARNES BORHOLA ÖN-30  
BORHOLUHÚS  
AÐALUPPDRÁTTUR  
AFSTAÐA, GRUNNMYND, ÚTLIT OG SNIÐ



Eignakóði: H-GRI-ÖN30 Teikn.nr.: C-01-1000 Kvarði: 1:100/500/A2

<b>Skráningartafla:</b> Öndverðarnes, Borholuhús ÖN-30					<b>Skrásetjari:</b> Andri Martin Sigurðsson														
<b>Landeignanúmer:</b> L219765					<b>Kennitala:</b> 170583-4429														
<b>Matshlutanúmer:</b> 01					<b>Útgáfa:</b> 5.03					<b>Dags.:</b> 23.10.2023									
<b>Uppskipting og lýsing</b>					<b>Stærðir</b>														
D0	D1	D2	D3	D4	D5	D5M	D6	D7	D8	D9	D10a	D10b	D11	D12	D13	D14	D15		
Lokun	Rými hæð-róð	Notkun texti	Höfuð-flokkun	Eignar-hald	Botnflötur m²	Milliflötur m²	Stigar m²	Op m²	Brúttóflötur m²	Brúttóflötur sh < 1,8	Salarhæð min	Salarhæð max	Brúttó rúmmál m³	Nettóflötur m²	Birt flatarmál m²	Reiknitala skiptarúmmáls	Skipta-rúmmál m³		
<b>Matshluti Botn</b>					14,6	0,0	0,0	0,0	14,6	0,0			45,3	11,8	14,6		34,220		
<b>01 1. hæð</b>					14,6	0,0	0,0	0,0	14,6	0,0			42,4	11,8	14,6				
A	0101	<b>Borholuhús</b>	N	0101	14,6				14,6		2,53	3,28	42,4	11,8	14,6	2,90	34,220		
<b>Athugasemdir</b>																			
Skiptarúmmál																			
	Eignar-hald	Notkun texti	Birt flatarmál m²	Séreign m² án sameignar	Séreign og sameign m³														
	0101	<b>Borholuhús</b>	14,6	34,220	34,220														
	<b>Alls</b>		<b>14,6</b>	<b>34,220</b>	<b>34,220</b>														
<b>Botnplata</b>					<b>Hjúpflétir</b>														
					þar af:					þar af:									
	Lóð m²	Botnplata m²	Botnplata m²	Útveggir m²	Glugga- og dyraop m²	Þak m²	Þakgluggar og þakop m²	Efsti hæðarkóti	Ummál ofanjarðar										
<b>Matshluti</b>	72,0	2,9	14,6	28,2	2,8	14,8	0,0	29,2	15,6										
<b>Yfirlit</b>																			
			<b>D5 Botnflötur m²</b>	<b>D5M milliflötur m²</b>	<b>D7 op m²</b>	<b>D8 Brúttóflötur m² með V og F</b>	<b>D9 Brúttóflötur undir 1,8 m með V og F</b>	<b>D11 Brúttórúmmál m³</b>	<b>D12 Nettóflötur m²</b>	<b>D13 birt flatarmál m²</b>									
	A rými		14,6			14,6		42,4	11,8	14,6									
	Svalir A lokun																		
	B rými																		
	C rými																		
	Fylgirými (F)																		
	Afgangsrými (V)																		
	Botnplata							2,9											
	<b>Samtals:</b>		<b>14,6</b>	<b>0,0</b>	<b>0,0</b>	<b>14,6</b>	<b>0,0</b>	<b>45,3</b>	<b>11,8</b>	<b>14,6</b>									
Flatarmál nýtingarhlutfalls er A rými + B rými, undanskilið er brúttóflatarmál rýma með salarhæð lægri en 1,8 m, samkvæmt skipulagsreglugerð 2013 (breyting var gerð 2016). Notkun rýma hefur ekki áhrif á útreikning nýtingarhlutfalls.																			
					m²	Lóð m²	Hlutfall												
<b>Flatarmál til útreiknings nýtingarhlutfalls</b>					<b>14,6</b>	<b>72,0</b>	<b>0,20</b>												

DAGS. UNDIRSKRIFTAR	F.H. COWI (NAFN OG KT.) Andri Martin Sigurðsson, kt: 170583-4429 anmsn@cowi.com s: 8219839
DAGS. UNDIRSKRIFTAR	HÖNNUNARSTJÓRI (NAFN OG KT.) Andri Martin Sigurðsson, kt: 170583-4429 anmsn@cowi.com s: 8219839

B	19.06.24	Uppfærð byggingarlýsing og skýringar	MSÁ/JGE/AMS	23015024
A	12.12.23	Frumútgáfa	KÞ/JGE/AMS	21002116
Útg. Dags.	Lýsing	Han./Yfir./Samb.	Fyrirtæki	Verkefnisnr.

**COWI**

Hannað: AMS  
Teiknað: MSÁ  
Yfirfarið: JGE  
Samþykkt: AMS

**ÖNDVERÐARNES BORHOLA ÖN-30**  
BORHOLUHÚS  
AÐALUPPDRÁTTUR  
SKRÁNINGARTAFLA



Tölvuskrá: Borholuhús timbur.dwg

Verknúmer: 1.053.227

Dags.: 19.06.24

Eignakóði: H-GRI-ÖN30

Teikn.nr.: C-01-1001

Kvarði: -/A2

B