

FRÁGANGUR Á SAMTENGINGUM STEYPUVEINA FYRIR SÖKKULJARÐSKAUT

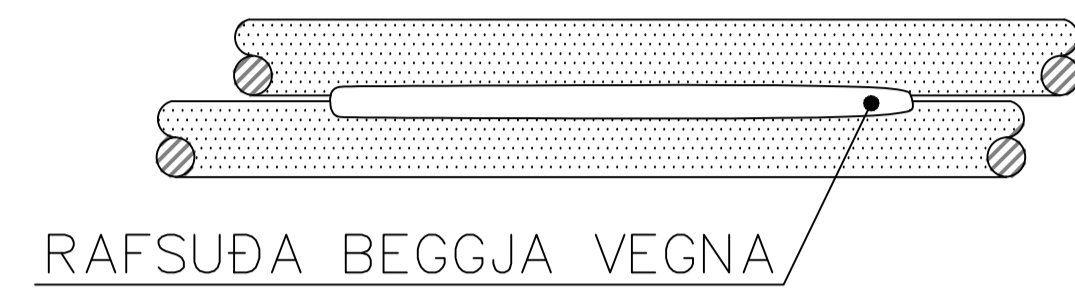

FRÁGANGUR Á SAMTENGINGUM JARÐTAUGA OG TENGING JARÐTAUGA VIÐ STEYPUJÁRN

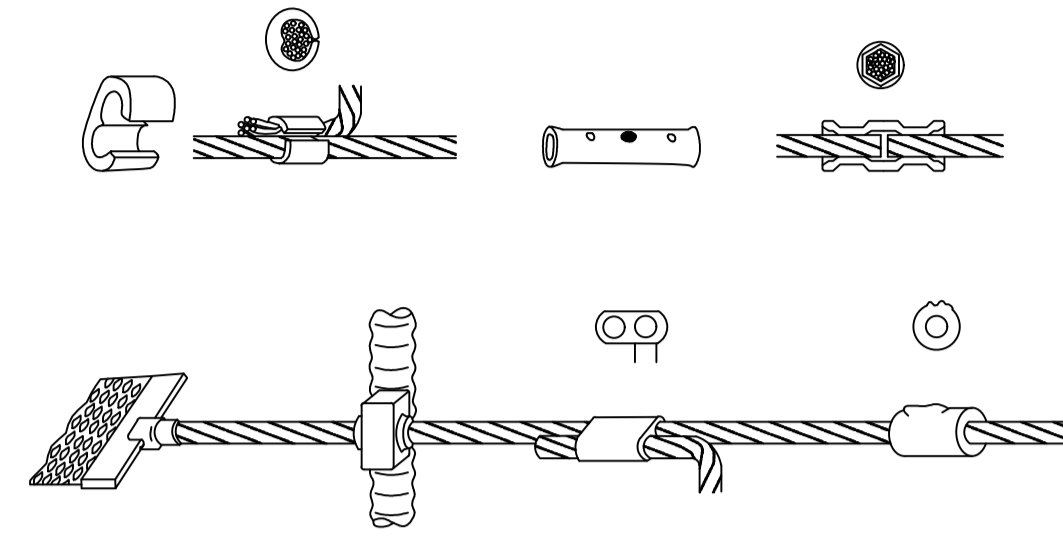

SNID Í STEYPUMÓT

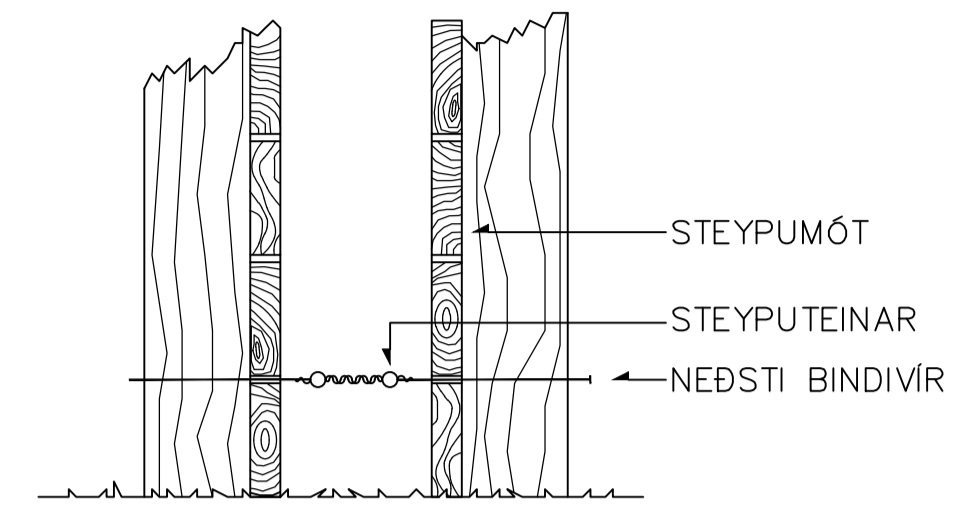

UNDIRRITUN SAMRÆMINGARHÖNNUNAR

SKÝRINGAR
 TENGJA SKAL SÖKKULSTÁL VIÐ JARÐVÍR
 MEÐ "CADWELD" SUÐU.
 HEIMILT ER AÐ LEGGJA Í SÖKKULINN
 2x25mm JARÐVÍR OG TENGJA SAMAN
 MEÐ C-KLEMMUM Í STAÐ ÞESS AÐ
 BINDA SAMAN TVO NEDSTU TEINA
 SÖKKULS.

AÐ TENGIBOXI FYRIR SÖKKULJARÐSKAUT
 AMK. Ø 8 mm ÞVERMÁL EÐA 25q JARÐVÍR

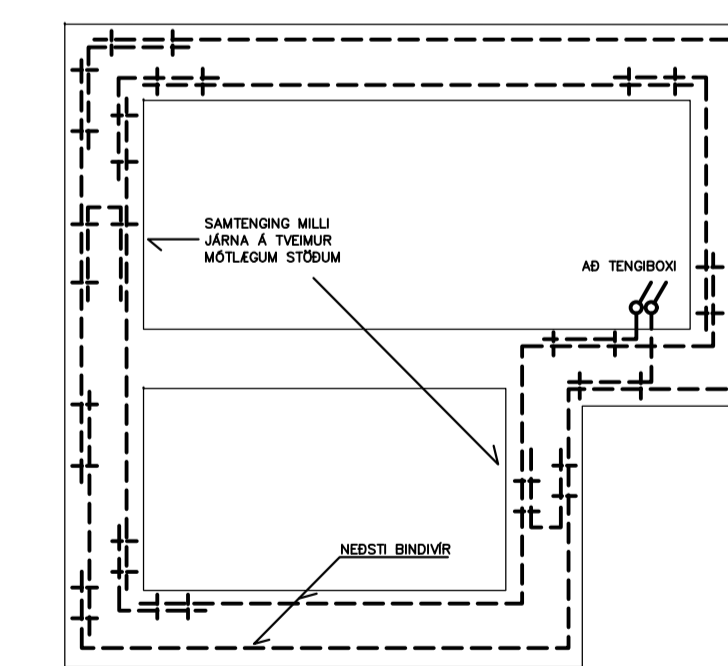
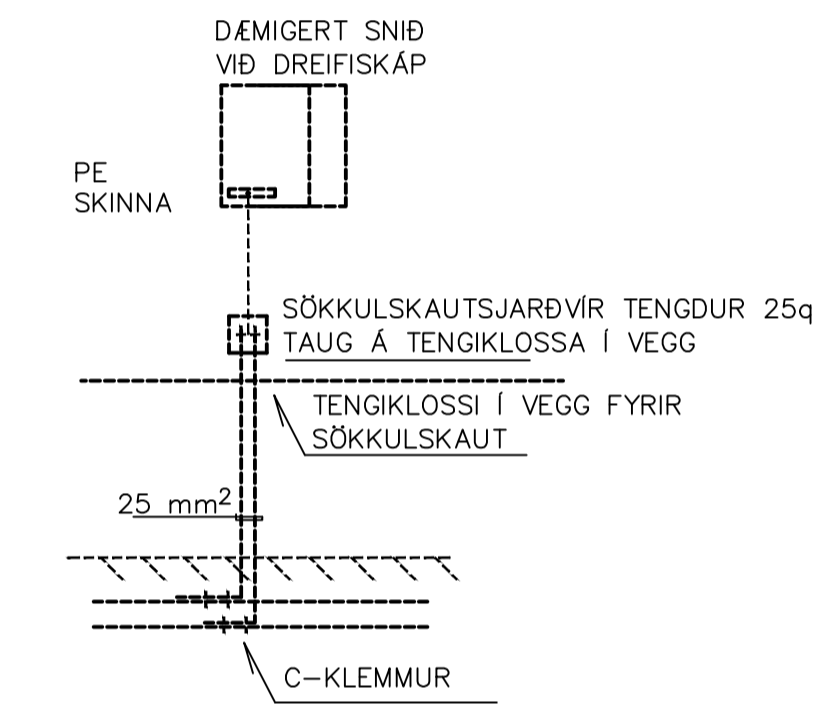
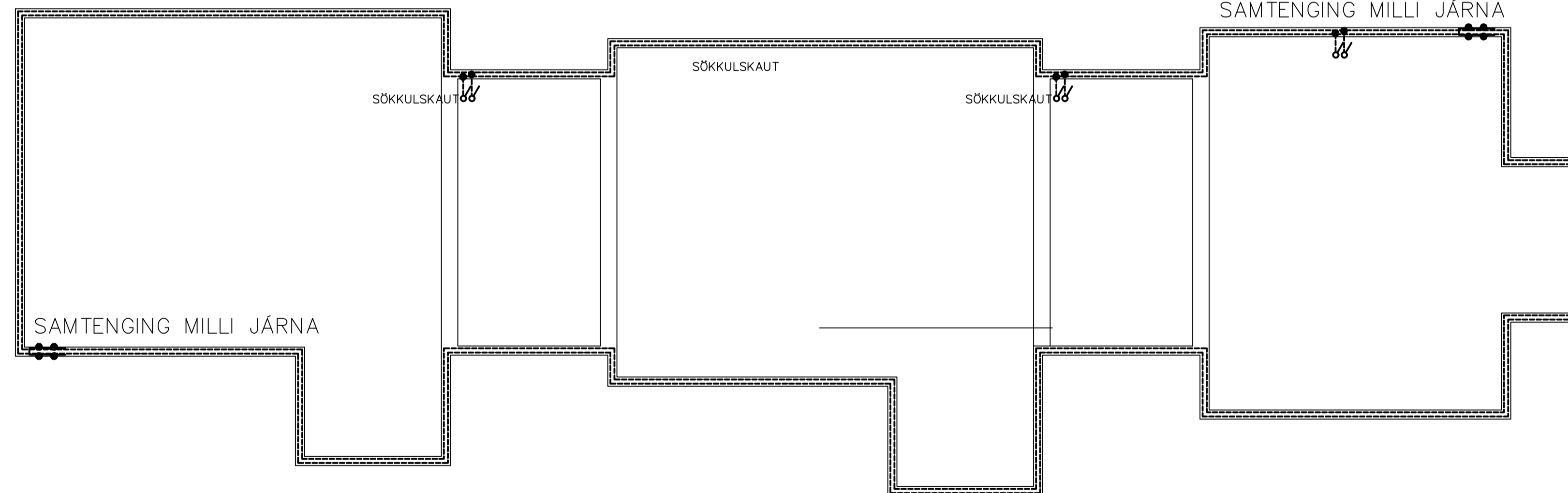

GRUNNMÝND SÖKKULVEGGJA

STEYPUVEINN
 RAFSUÐA EÐA CADWELD SUÐA
 SAMTENGING STEYPUVEINA

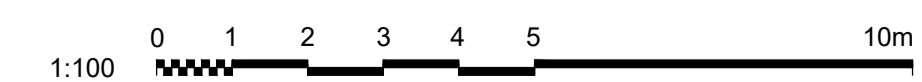

A 1.11.2022 VERKTEIKNING ÞH ÞH ÞH ÞH
 ÚTG DAGS SKÝRINGAR TEIK HANN RYNT SAMÞ

**Verkfræðistofa
 REYKJAVÍKUR**

ver@vsv.is - www.vsv.is

ÚTG. DAGS	HANNAÐ	MÆLIKVARÐI
1.11.2022	ÞH	1:100
YFIRFARIÐ	TEIKNAD	
ÞH	ÞH	

SAMPYKKT: 271261-3659

BIRKIHLÍÐ 1-5
 FLÚÐUM
 RAFKERFI
 SÖKKULJARÐSKAUT

VERKFANG 22030 TEIKNING E05.5.001 A

©Ör afnot og afhúan teikningar, að hluta eða í heild er háð skriflegu leyfi höfundar.

BIRKIHLÍÐ 1

BIRKIHLÍÐ 3

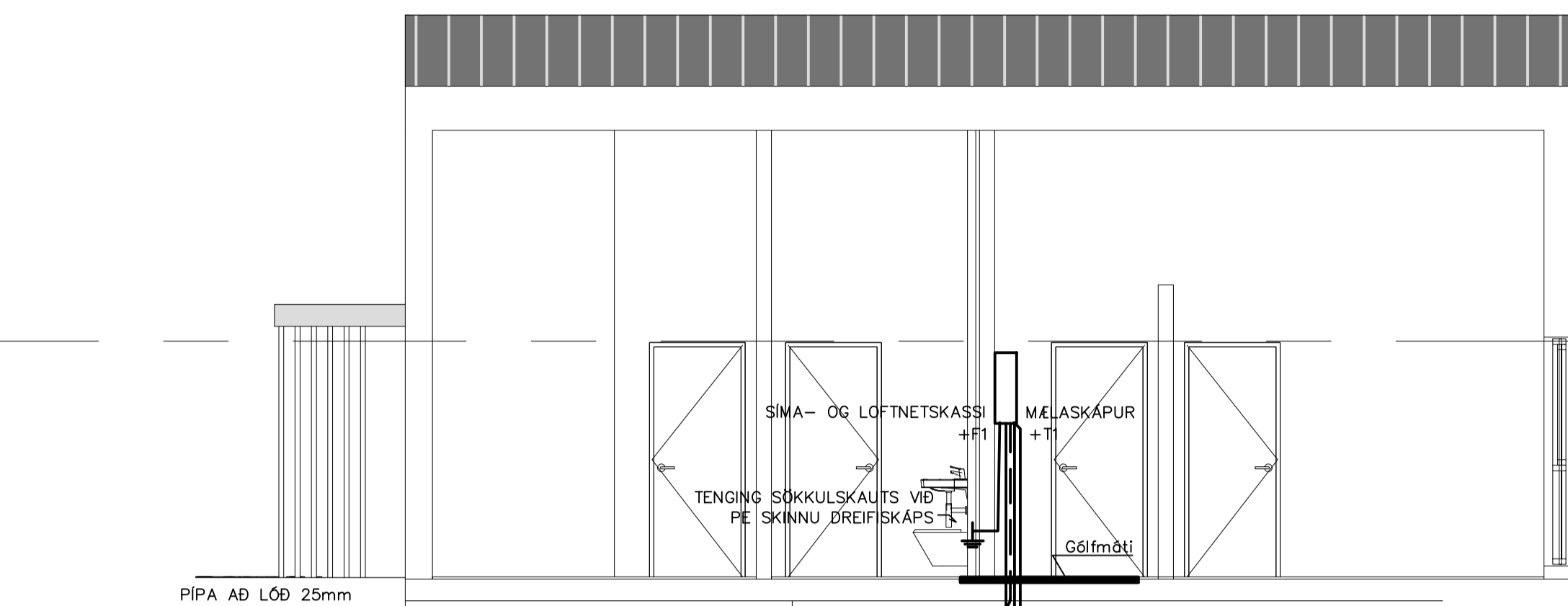

HEIMTAUGARPIPUR SKULU VERA Á UM ÞAÐ BIL 700mm DÝPI.
 Pípur frá sökkulmæta að rörmæta í gólf lagðar af húseiganda. Notá skal forbyggðar pípur. Frág samkv. skjali: LAC 140-07 Sjá heimasíðu Orkuveitu Reykjavíkur varðandi frágang, fjölda pípa og sverleika.

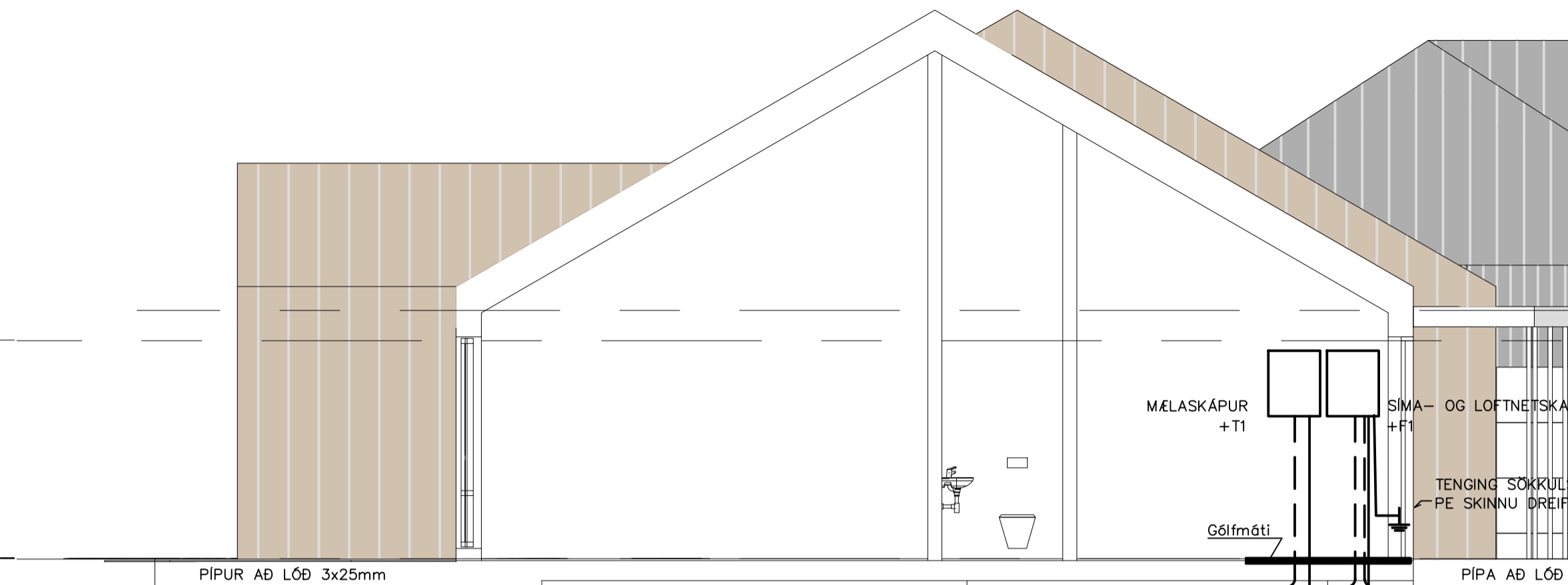

HEIMTAUGARPIPUR SKULU VERA Á UM ÞAÐ BIL 700mm DÝPI.
 Pípur frá sökkulmæta að rörmæta í gólf lagðar af húseiganda. Notá skal forbyggðar pípur. Frág samkv. skjali: LAC 140-07 Sjá heimasíðu Orkuveitu Reykjavíkur varðandi frágang, fjölda pípa og sverleika.

BIRKIHLÍÐ 5

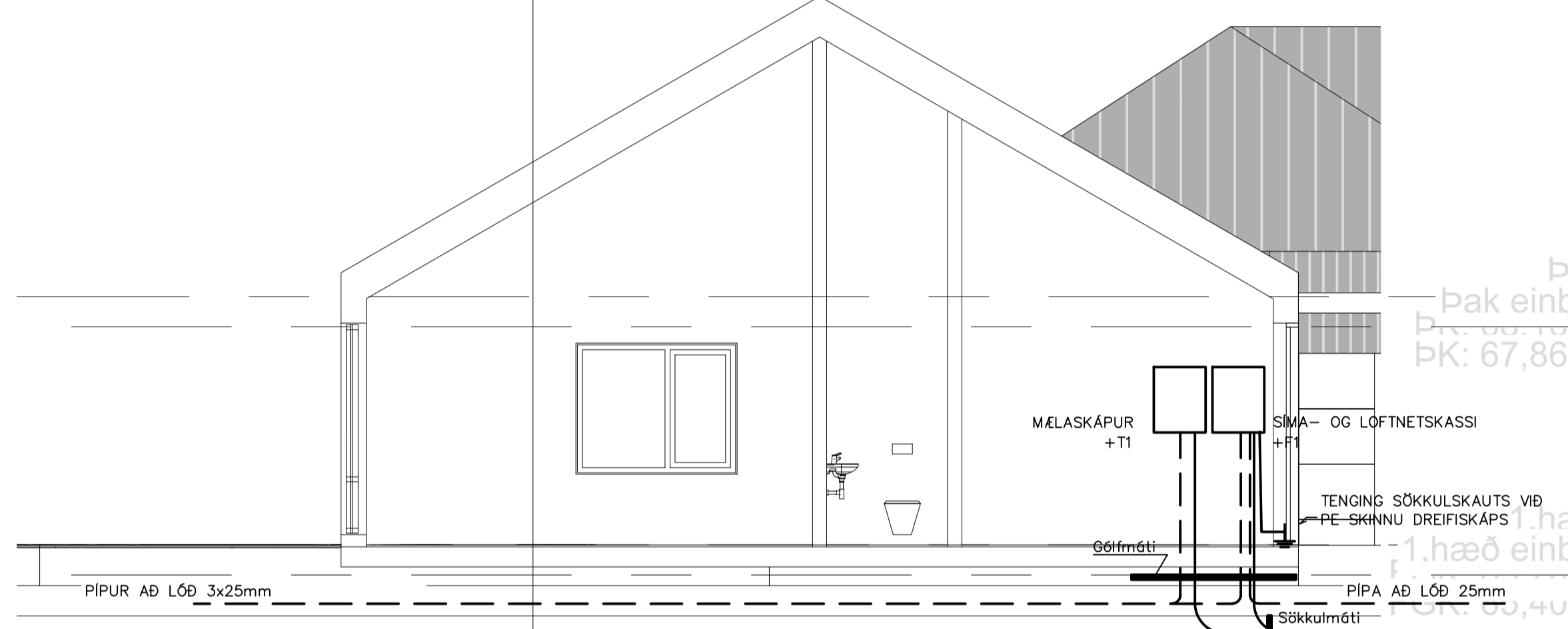

HEIMTAUGARPIPUR SKULU VERA Á UM ÞAÐ BIL 700mm DÝPI.
 Pípur frá sökkulmæta að rörmæta í gólf lagðar af húseiganda. Notá skal forbyggðar pípur. Frág samkv. skjali: LAC 140-07 Sjá heimasíðu Orkuveitu Reykjavíkur varðandi frágang, fjölda pípa og sverleika.

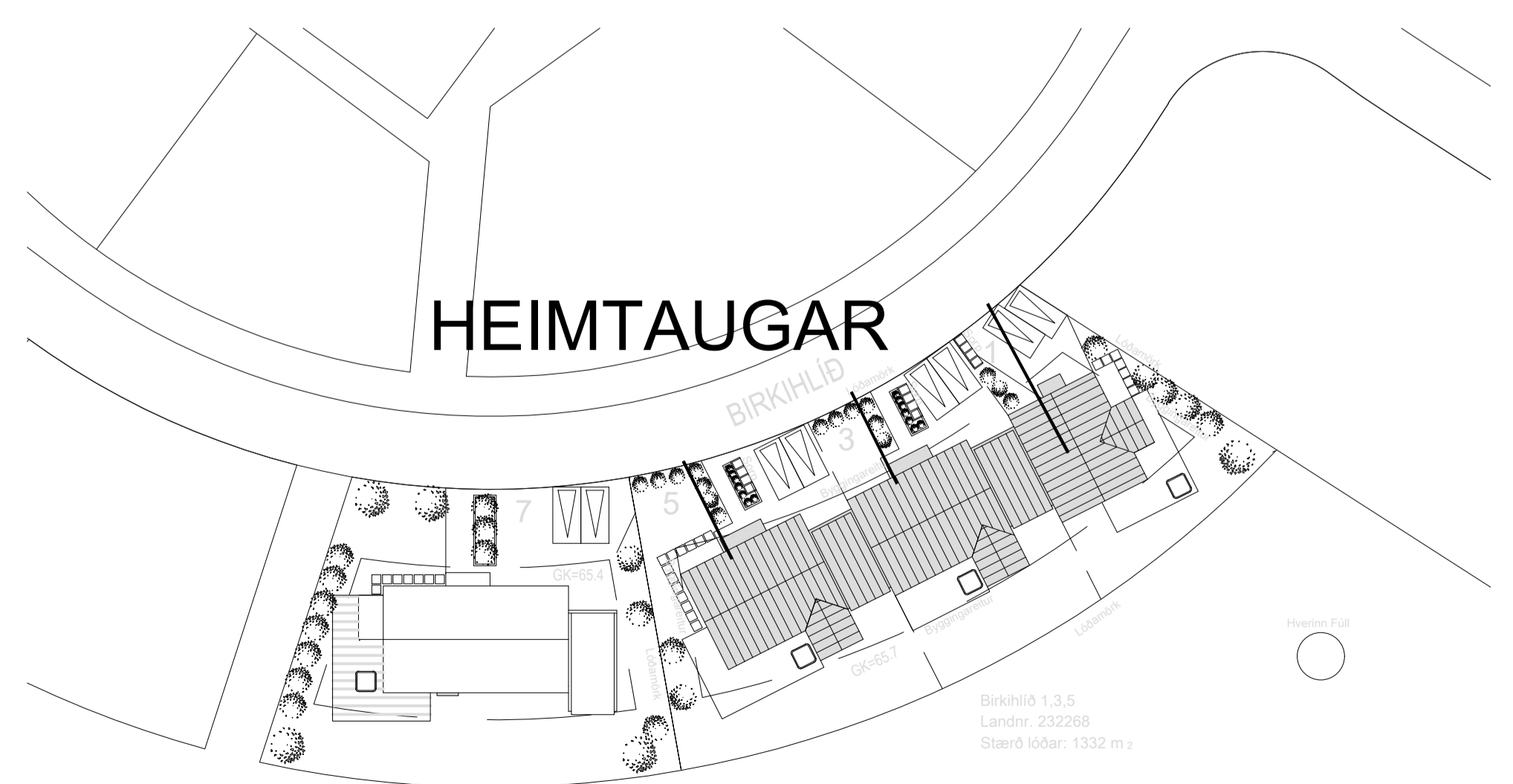
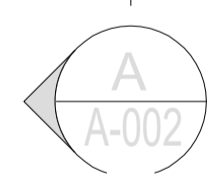

Birkihlíð 1,3,5
 Landnr: 232298
 Stærð lóðar: 1332 m²

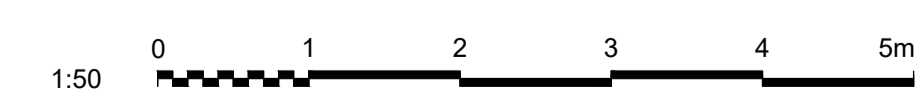

UNDIRRITUN SAMRÆMINGARHÖNNUNAR

Þak einbyli
 ÞK: 67,86 m

1.hæð
 ÞK: 65,40 m

Þak einbyli
 ÞK: 67,86 m

1.hæð einbyli
 ÞK: 65,40 m

A 1.11.2022 VERKTEIKNING ÞH ÞH ÞH ÞH

ÚTG DAGS SKÝRINGAR TEIK HANN RÝNT SAMÞ

Verkfræðistofa REYKJAVÍKUR
 ver@vsv.is - www.vsv.is

ÚTG. DAGS	HANNAÐ	MÆLIKVARÐI
1.11.2022	ÞH	1:500
YFIRFARIÐ	TEIKNAD	1:50
ÞH	ÞH	

SAMPYKKT: 271261-3659

BIRKIHLÍÐ 1-5
 FLÚÐUM
 RAFKERFI
 AFSTÖÐUMYND OG SNÍÐ I INNTAK

VERKFANG 22030 TEIKNING E05.5.002 A

©Ör afnot og ahtun teikningar. að hluta eða í heild er háð skriflegu leyfi höfundar.

EINLÍNUNYND MÆLASKÁPAR +T3.1 OG T5.1

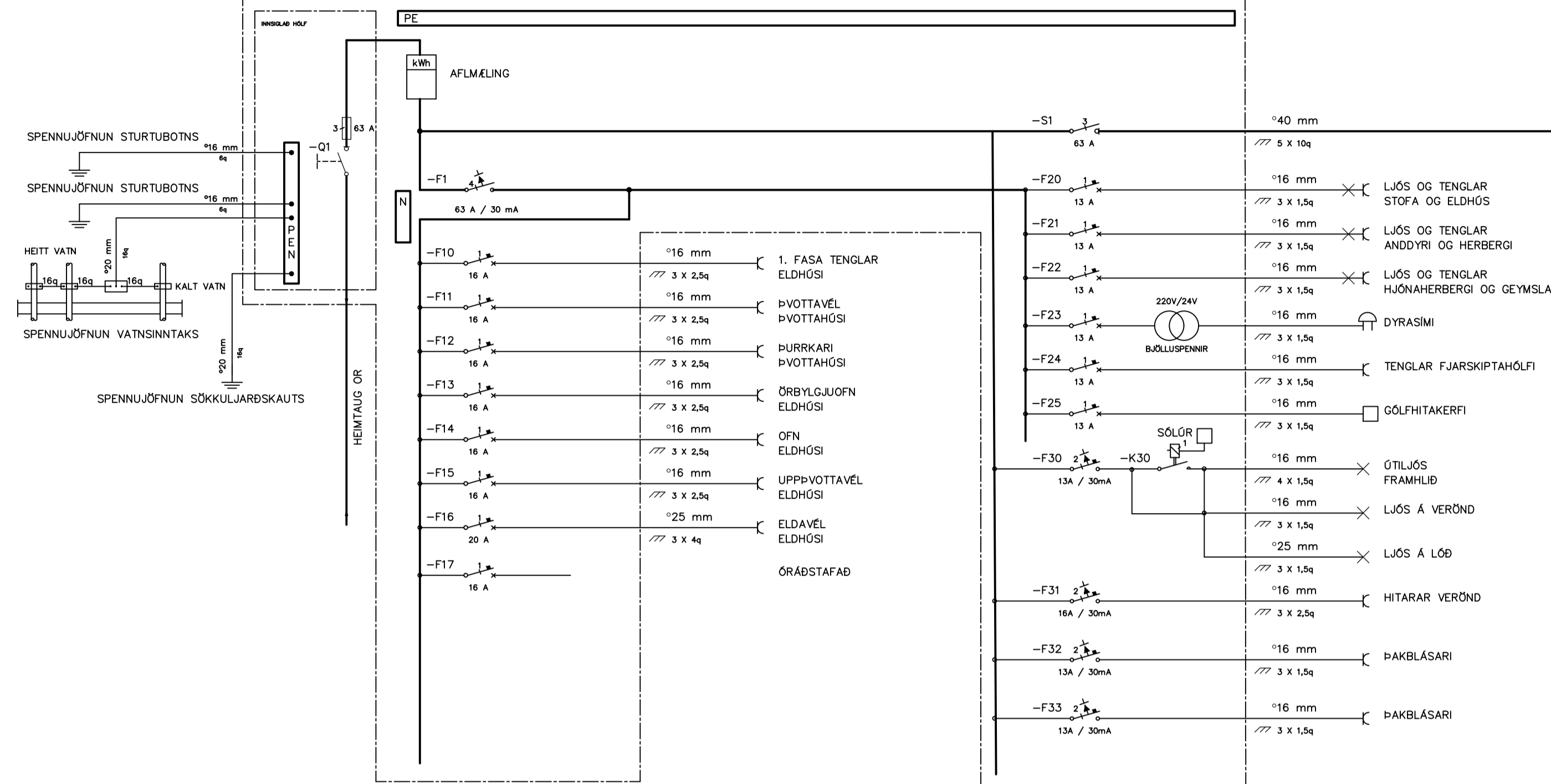

EINLÍNUNYND SKÁPAR +T3.2 OG T5.2

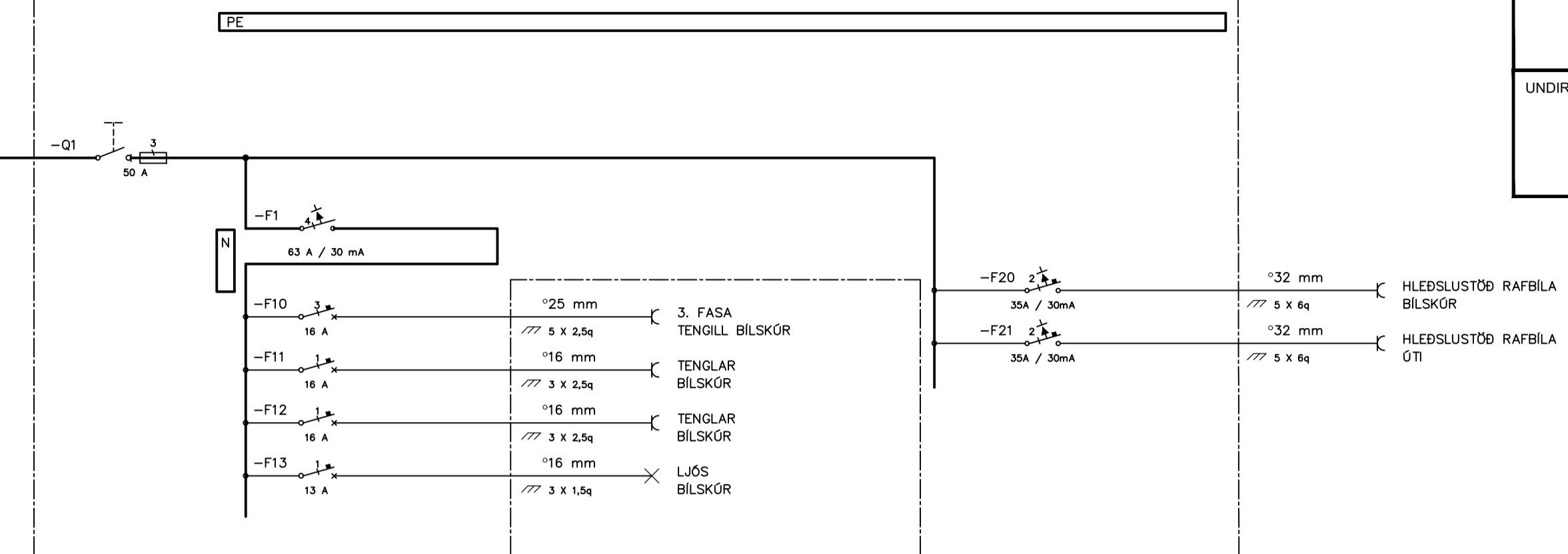

UNDIRRITUN SAMRÆMINGARHÖNNUÐAR

EINLÍNUNYND MÆLASKÁPUR +T1

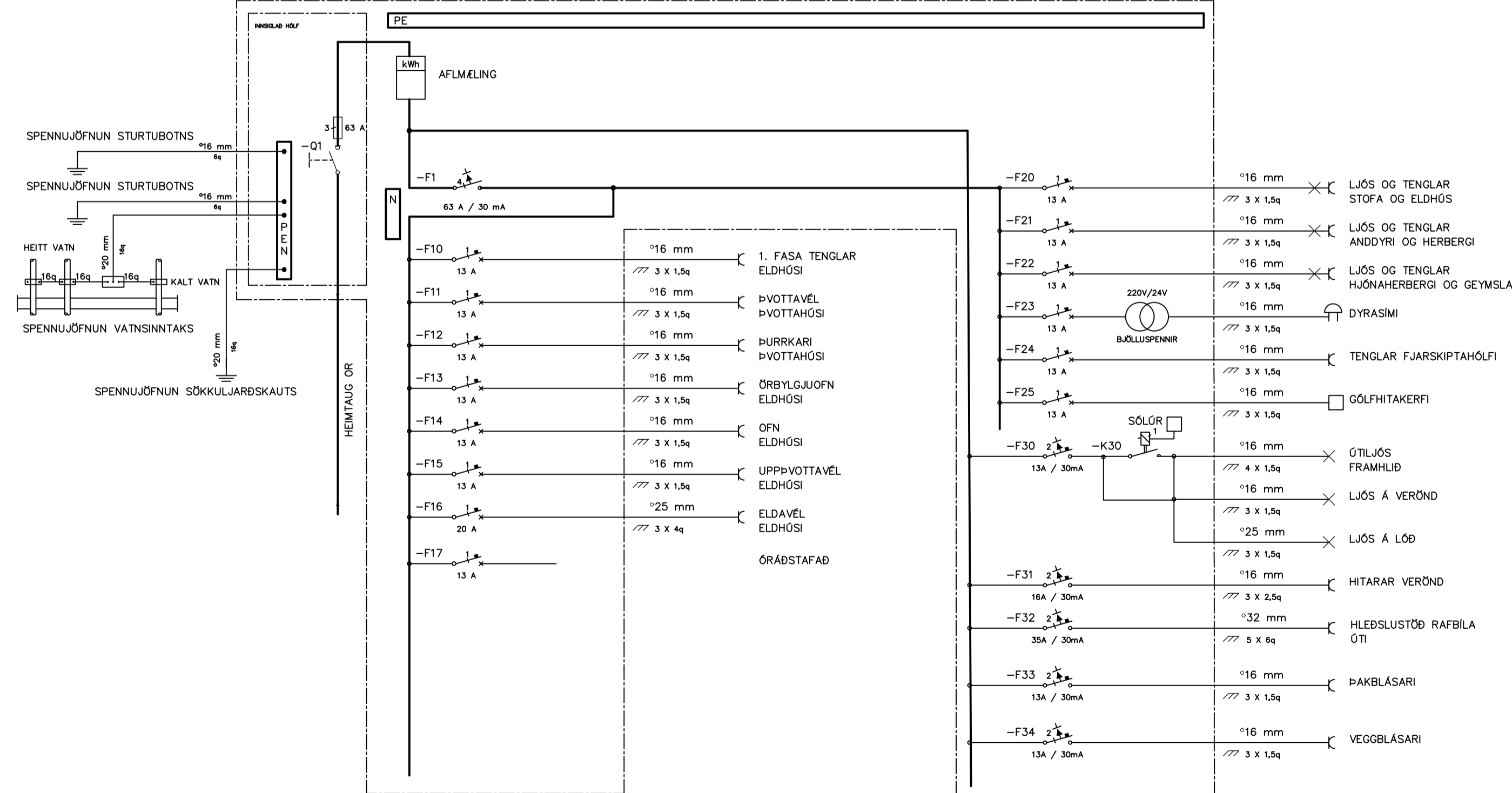

A 1.11.2022 VERKTEIKNING ÞH ÞH ÞH ÞH

ÚTG DAGS SKÝRINGAR TEIK HANN RYNT SAMÞ

Verkfræðistofa
REYKJAVÍKUR
ver@vsv.is - www.vsv.is

ÚTG. DAGS	HANNAD	MÆLIKVARDI
1.11.2022	ÞH	-
YFIRFARID	TEIKNAD	
ÞH	ÞH	
SAMPYKKT:		271261-3659

BIRKIHLÍÐ 1-5
FLÚÐUM
RAFKERFI
DREIFISKÁPAR EINLÍNUNYNDIR

VERKFANG 22030 TEIKNING E20.3.001 A

ÖÖÍ afnot og athitun teikningar, að hluta eða í heild er háð skriflegu leyfi höfundar.

UNDIRRITUN SAMRÆMINGARHÖNNUÐAR

ALMENNAR SKÝRINGAR LÁGSPENNUKERFIS:

1. ALLAR RAFLAGNIR Í VEGGI OG LOFT SKULU VERA HULDAR PÍPULAGNIR.
2. HÆÐ TENGLA Í GEYMSLUM, ÞVOTTAHÚSUM OG ELDHÚSUM SKAL VERA 1100mm.
3. AÐRIR TENGLAR ERU Í HÆÐ 200mm FRÁ FULLFRÆGNGU GÓLFI NEMA ANNARS SÉ GETIÐ.
4. VÍÐ LAGNINGU PÍPNA SEM EIGA AÐ KOMA FRÁ LOFTI OG NIÐUR Í VEGGI SKAL FARA EFTIR SMÍÐATEIKNINGUM. VÍÐ NÁKVEMA STAÐSETNINGU DÓSA SKAL EINNIG FARA EFTIR SMÍÐA- OG INNRETTINGATEIKNINGUM.
5. MÁL ERU FRÁ FULLFRÆGNGU GÓLFI Í MIÐJA DÓS OG ÚR MIÐRI DÓS Í MIÐJA DÓS.
6. RÓFAR SKULU VERA 1100mm FRÁ GÓLFI NEMA ANNARS SÉ GETIÐ.
7. HÆÐ TENGLA VÍÐ RÓFA ER SÚ SAMÁ OG HÆÐ RÓFA.
8. TÖLUSTAFUR VÍÐ TENGLA TÁKNAR FJÖLDA TENGLA.
9. ALLAR PÍPUR SKULU VERA PLASTPÍPUR NEMA ANNARS SÉ GETIÐ.
10. PÍPUR SKULU VERA 16mm Í ÞVERMÁL OG VÍR 1,5mm² NEMA ANNARS SÉ GETIÐ.
11. MÁLSTRAUMUR RÓFA SKAL VERA MINNST 10A OG MÁLSTRAUMUR TENGLA 16A NEMA ANNARS SÉ GETIÐ.
12. PÍPUR SEM VÍRAFJÖLDA ER EKKI GETIÐ Í PÍPU ER UM AÐ RÆÐA ÞRÍJA VÍRA MED SVERLEIKA 1,5mm. VÍÐ IÐRÁTT SKAL EINNIG FARA EFTIR LJÓSAKVEIKINGAPLANI OG EINLÍNU/FJÖLLINUMYNDUM MED TILLITU TIL FJÖLDA VÍRA.
13. LJÓSAKVEIKINGAPLANI KEMUR FRAM Á RAFLAGNATEIKNINGUM Í FORMI BÓKSTÁFA.
14. ALLAR DÓSIR FYRIR RÓFA, TENGLA, O.Þ.H. SKULU VERA HRINGLAGA.
15. TIL SNERTISPENNUVARNAR SKAL NOTA LEKASTRAUMSROFA.
16. NÖLLUN SKAL AÐEINS NOTUÐ Í AÐALDREIFISKÁP.
17. ÓHEIMILT ER AÐ NÚLLA Í ÖÐRUM DREIFISKÁPUM.
18. VELJA SKAL NEYÐARLAMPANA MED TILLITU TIL ÞESS AÐ UPPFYLLA STAÐAL IST EN 1038.
19. LEGGJA SKAL 32mm PLASTPÍPUR FRÁ ADALTÖFLU AÐ ÖLLUM DREIFITÖFLUM. IÐREGNAR MED 3x10q VÍR.
20. LEGGJA SKAL AÐ OG TENGJA HITA Í NIÐURFÖLL, HITASTRENGIR ERU SÝNDIR Á TEIKNINGUM. VERKTAKI SKAL FINNA HENTUGAR LAGNALEIÐIR.

ALMENNAR SKÝRINGAR SMÁSPENNUKERFIS:

1. ALLAR LAGNIR Í VEGGI OG LOFT SKULU VERA HULDAR PÍPULAGNIR.
2. TENGLAR ERU Í HÆÐ 200mm FRÁ FULLFRÆGNGU GÓLFI NEMA ANNARS SÉ GETIÐ.
3. VÍÐ LAGNINGU PÍPNA SEM EIGA AÐ KOMA FRÁ LOFTI OG NIÐUR Í VEGGI SKAL FARA EFTIR SMÍÐATEIKNINGUM. VÍÐ NÁKVEMA STAÐSETNINGU DÓSA SKAL EINNIG FARA EFTIR SMÍÐA- OG INNRETTINGATEIKNINGUM.
4. MÁL ERU FRÁ FULLFRÆGNGU GÓLFI Í MIÐJA DÓS OG ÚR MIÐRI DÓS Í MIÐJA DÓS.
5. ALLAR PÍPUR SKULU VERA PLASTPÍPUR NEMA ANNARS SÉ GETIÐ.
6. PÍPUR SKULU VERA 20mm Í ÞVERMÁL NEMA ANNARS SÉ GETIÐ.
7. LEGGJA SKAL TVÆR 25mm PLASTPÍPUR FRÁ SMÁSPENNUSKÁP INNTAKSRÝM AÐ ÖLLUM SMÁSPENNUSKÁPUM.

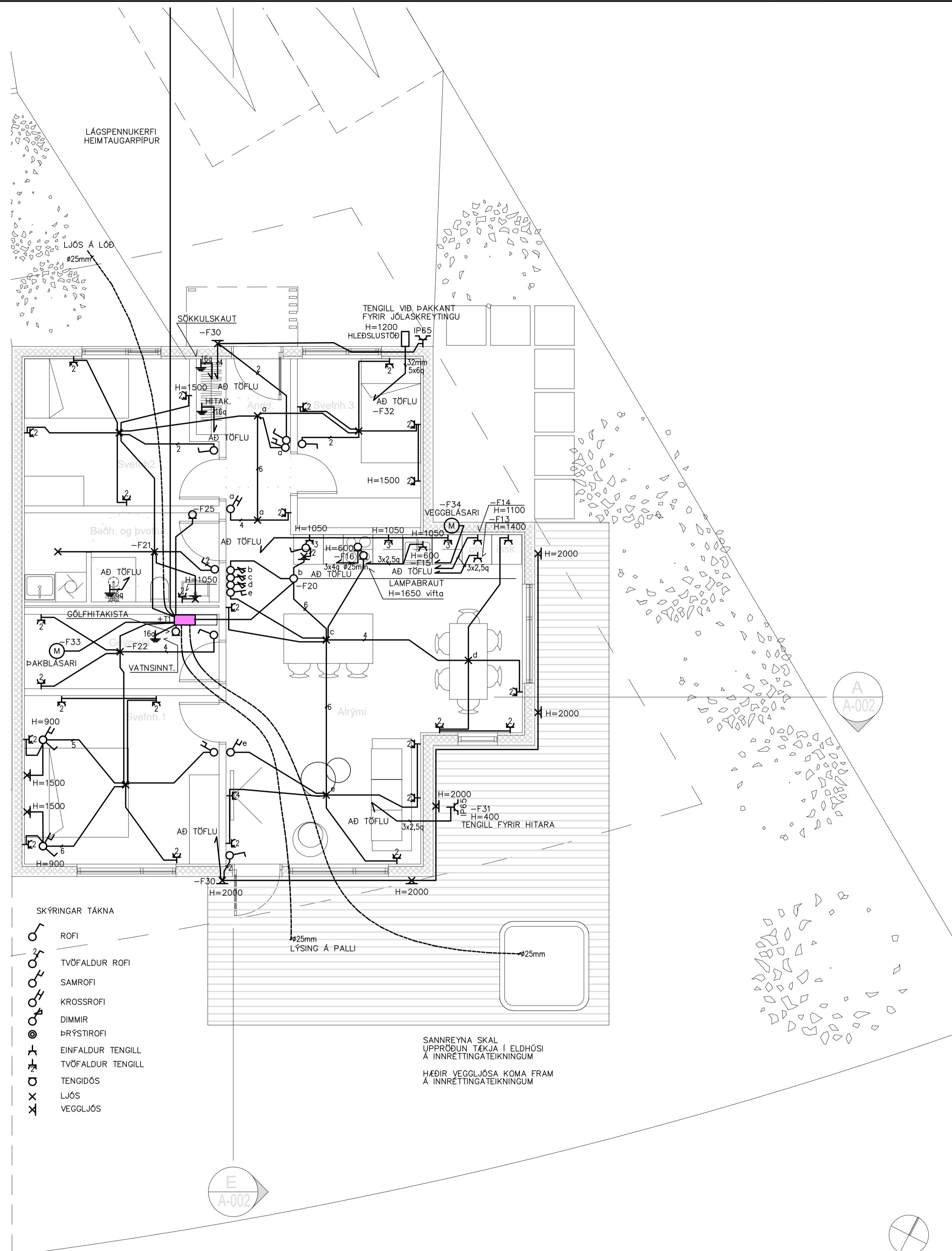

- SKÝRINGAR TÁKNA
- ROFI
 - TVÖFALDUR ROFI
 - SAMROFI
 - KROSSROFI
 - DIMMIR
 - ÞRÝSTIROFI
 - EINFALDUR TENGILL
 - TVÖFALDUR TENGILL
 - TENGIDÓS
 - LJÓS
 - VEGGLJÓS

SANNREYNA SKAL
UPPRÖÐUN TÆKJA Í ELDHÚSI
Á INNRETTINGATEIKNINGUM

HÆDIR VEGGLJÓSA KOMA FRAM
Á INNRETTINGATEIKNINGUM

A 1.11.2022 VERKTEIKNING ÞH ÞH ÞH ÞH

ÚTG. DAGS SKÝRINGAR TEIKN. HANN RÝNT SAMB.

**Verkfræðistofa
REYKJAVÍKUR**

ver@vfr.is - www.vfr.is

ÚTG. DAGS	HANNAD	M/ELIKVARDI
1.11.2022	ÞH	1:50
YFIRFARID	TEIKNAD	
ÞH	ÞH	
SAMPYKKT:	271261-3659	

BIRKIHLÍÐ 1
FLÚÐUM
RAFKERFI
LÁGSPENNUKERFI
1. HÆÐ GRUNNMYND

VERKFANG 22030 TEIKNING E20.5.101 A

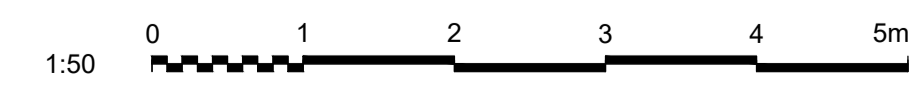

©Ör afnot og afhittu teikningar, að hluta eða í heild er háð skriflegu leyfi höfundar.

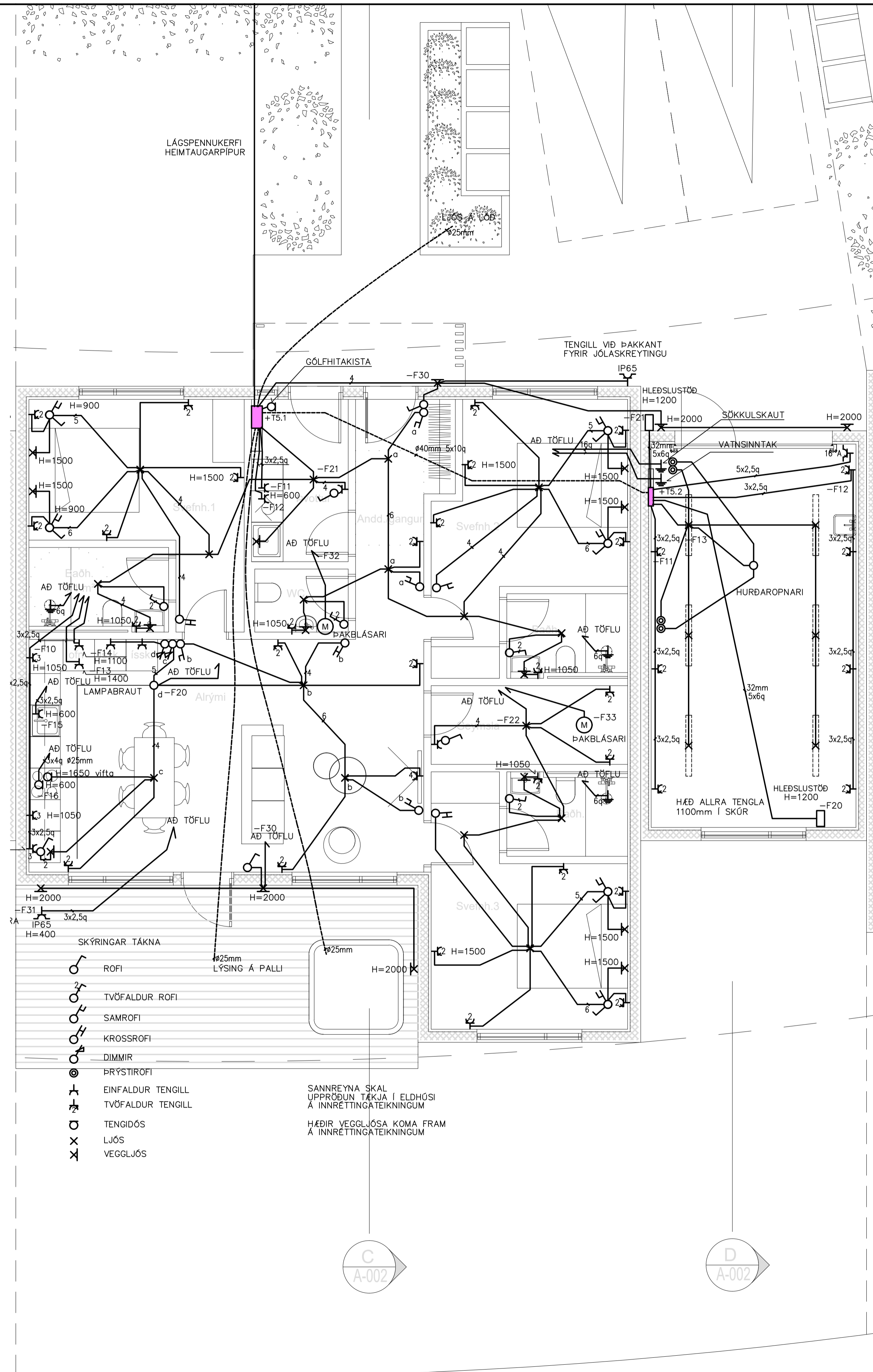

- SKÝRINGAR TÁKNA
- ROFI
 - TVÖFALDUR ROFI
 - SAMROFI
 - KROSSROFI
 - DIMMIR
 - BRÝSTIROFI
 - EINFALDUR TENGILL
 - TVÖFALDUR TENGILL
 - TENGIDÓS
 - LJÓS
 - VEGGLJÓS

SANNREYNA SKAL
UPPRÖÐUN TÁKJA Í ELDHÚSI
Á INNRETTINGATEIKNINGUM

HÆDIR VEGGLJÓSA KOMA FRAM
Á INNRETTINGATEIKNINGUM

UNDIRRITUN SAMREMIINGARHÖNNUDAR

- ALMENNAR SKÝRINGAR LÁGSPENNUKERFIS:
1. ALLAR RAFLAGNIR Í VEGGI OG LOFT SKULU VERA HULDAR PÍPULAGNIR.
 2. HÆÐ TENGLA Í GEYMSLUM, ÞVOTTAHÚSUM OG ELDHÚSUM SKAL VERA 1100mm.
 3. AÐRIR TENGLAR ERU Í HÆÐ 200mm FRÁ FULLFRÁGANGNU GÖLFI NEMA ANNARS SÉ GETIÐ.
 4. VÍÐ LAGNINGU PÍPNA SEM EIGA AÐ KOMA FRÁ LOFTI OG NIÐUR Í VEGGI SKAL FARA EFTIR SMÍÐA- OG INNRETTINGATEIKNINGUM.
 5. MÁL ERU FRÁ FULLFRÁGANGNU GÖLFI Í MIÐJA DÓS OG ÚR MIÐRI DÓS Í MIÐJA DÓS.
 6. RÓFAR SKULU VERA 1100mm FRÁ GÖLFI NEMA ANNARS SÉ GETIÐ.
 7. HÆÐ TENGLA VÍÐ RÓFA ER SÚ SAMÁ OG HÆÐ RÓFA.
 8. TÖLUSTAFUR VÍÐ TENGLA TÁKNAR FJÖLDA TENGLA.
 9. ALLAR PÍPUR SKULU VERA PLASTPÍPUR NEMA ANNARS SÉ GETIÐ.
 10. PÍPUR SKULU VERA 16mm Í ÞVERMÁL OG VÍR 1,5mm² NEMA ANNARS SÉ GETIÐ.
 11. MÁLSTRÁUMUR RÓFA SKAL VERA MINNST 10A OG MÁLSTRÁUMUR TENGLA 16A NEMA ANNARS SÉ GETIÐ.
 12. PÍPUR SEM VÍRAFJÖLDA ER EKKI GETIÐ Í PÍPU ER UM AÐ RÆÐA ÞRÍJA VÍRA MEÐ SVERLEIKA 1,5mm. VÍÐ IÐRÁTT SKAL EINNIG FARA EFTIR LJÓSAKVEIKINGAPLANI OG EINLÍNU/FJÖLLÍNUNYNDUM MEÐ TILTLI TIL FJÖLDA VÍRA.
 13. LJÓSAKVEIKINGAPLAN KEMUR FRAM Á RAFLAGNATEIKNINGUM Í FORMI BÓKSTÁFA.
 14. ALLAR DÓSIR FYRIR RÓFA, TENGLA O.Þ.H. SKULU VERA HRINGLAGA, TIL SNERTISPENNUVARNAR SKAL NOTA LEKASTRAUMSRÓFA.
 15. NÖLLUN SKAL AÐEINS NOTUÐ Í AÐALDREIFISKÁP.
 16. ÓHEIMILT ER AÐ NÚLLA Í ÖÐRUM DREIFISKÁPUM.
 17. VELJA SKAL NEYÐARLAMPNA MEÐ TILTLI TIL ÞESS AÐ UPPFYLLA STAÐAL IST EN 1038.
 18. LEGGJA SKAL 32mm PLASTPÍPUR FRÁ AÐALTÖFLU AÐ ÖLLUM DREIFITÖFLUM. IÐREGNAR MEÐ 3x10q VÍR.
 19. LEGGJA SKAL AÐ OG TENGJA HITA Í NIÐURFÖLL, HITASTRENGIR ERU SÝNDIR Á TEIKNINGUM. VERKTAKI SKAL FINNA HENTUGAR LAGNALEIÐIR.

- ALMENNAR SKÝRINGAR SMÁSPENNUKERFIS:
1. ALLAR LAGNIR Í VEGGI OG LOFT SKULU VERA HULDAR PÍPULAGNIR.
 2. TENGLA ERU Í HÆÐ 200mm FRÁ FULLFRÁGANGNU GÖLFI NEMA ANNARS SÉ GETIÐ.
 3. VÍÐ LAGNINGU PÍPNA SEM EIGA AÐ KOMA FRÁ LOFTI OG NIÐUR Í VEGGI SKAL FARA EFTIR SMÍÐA- OG INNRETTINGATEIKNINGUM. VÍÐ NÁKVEMA STAÐSETNINGU DÓSA SKAL EINNIG FARA EFTIR SMÍÐA- OG INNRETTINGATEIKNINGUM.
 4. MÁL ERU FRÁ FULLFRÁGANGNU GÖLFI Í MIÐJA DÓS OG ÚR MIÐRI DÓS Í MIÐJA DÓS.
 5. ALLAR PÍPUR SKULU VERA PLASTPÍPUR NEMA ANNARS SÉ GETIÐ.
 6. PÍPUR SKULU VERA 20mm Í ÞVERMÁL NEMA ANNARS SÉ GETIÐ.
 7. LEGGJA SKAL TVÆR 25mm PLASTPÍPUR FRÁ SMÁSPENNUSKÁP INNTAKSRÝM AÐ ÖLLUM SMÁSPENNUSKÁPUM.

A 1.11.2022 VERKTEIKNING ÞH ÞH ÞH ÞH
 ÚTG. DAGS SKÝRINGAR TEIK. HANN RÝNT SAMÞ.

**Verkfræðistofa
REYKJAVÍKUR**

ver@vsv.is - www.vsv.is

ÚTG. DAGS	HANNAD	M/ELIKVARDI
1.11.2022	ÞH	1:50
YFIRFARID	TEIKNAD	
ÞH	ÞH	
SAMPYKKT:	271261-3659	

BIRKIHLÍÐ 3
 FLÚÐUM
 RAFKERFI
 LÁGSPENNUKERFI
 1. HÆÐ GRUNNMÝND

VERKFRANG 22030 TEIKNING E20.5.102 A

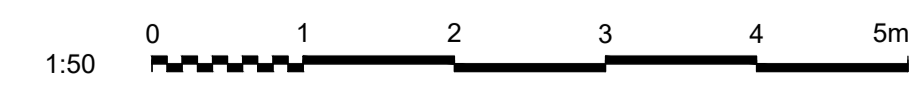

©Ör áhnot og áttíun teikningar. að hluta eða í heild er háð skriflegu leyfi höfundar.

UNDIRRITUN SAMRÆMINGARHÖNNUÐAR

ALMENNAR SKÝRINGAR LÁGSPENNUKERFIS:

1. ALLAR RAFLAGNIR Í VEGGI OG LOFT SKULU VERA HULDAR PÍPULAGNIR.
2. HÆÐ TENGLA Í GEYMSLUM, ÞVOTTAHÚSUM OG ELDHÚSAM SKAL VERA 1100mm
3. AÐRIR TENGLAR ERU Í HÆÐ 200mm FRÁ FULLFRÁGENGNU GÓLFI NEMA ANNARS SÉ GETIÐ
4. VEGG LAGNINGU PÍPNA SEM EIGA AÐ KOMA FRÁ LOFTI OG NIÐUR Í VEGGI SKAL FARA EFTIR SMÍÐATEIKNINGUM. VÍÐ NÁKVEMA STAÐSETNINGU DÓSA SKAL EINNIG FARA EFTIR SMÍÐA- OG INNRETTINGATEIKNINGUM.
5. MÁL ERU FRÁ FULLFRÁGENGNU GÓLFI Í MIÐJA DÓS OG ÓR MIÐRI DÓS Í MIÐJA DÓS.
6. ROFAR SKULU VERA 1100mm FRÁ GÓLFI NEMA ANNARS SÉ GETIÐ.
7. HÆÐ TENGLA VÍÐ ROFA ER SÚ SAMÁ OG HÆÐ ROFA.
8. TÖLUSTAFUR VÍÐ TENGLA TÁKNAR FJÖLDA TENGLA.
9. ALLAR PÍPUR SKULU VERA PLASTPÍPUR NEMA ANNARS SÉ GETIÐ.
10. PÍPUR SKULU VERA 16mm. Í ÞVERMÁL OG VÍR 1,5mm² NEMA ANNARS SÉ GETIÐ.
11. MÁLSTRAUMUR ROFA SKAL VERA MINNST 10A OG MÁLSTRAUMUR TENGLA 16A NEMA ANNARS SÉ GETIÐ.
12. PÍPUR SEM VÍRFAJÓLDA ER EKKI GETIÐ Í PÍPU ER UM AÐ RÆÐA ÞRÚJÁ VÍRA MEÐ SVERLEIKA 1,5mm. VÍÐ IÐRÁTT SKAL EINNIG FARA EFTIR LJÓSAKVEIKINGAPLANI OG EINLÍNU/FJÖLLÍNUMYNDUM MEÐ TILLITI TIL FJÖLDA VÍRA.
13. LJÓSAKVEIKINGAPLAN KEMUR FRAM Á RAFLAGNATEIKNINGUM Í FORMI BÓKSTAVA.
14. ALLAR DÓSIR FYRIR ROFA, TENGLA O.Þ.H. SKULU VERA HRINGLAGA, NÖLLUN SKAL AÐEINS NOTUÐ Í AÐALDREIFISKÁP. ÖHEIMILT ER AÐ NÖLLA Í ÖÐRUM DREIFISKÁPUM.
15. VELJA SKAL NEYÐARLAMPANA MEÐ TILLITI TIL ÞESS AÐ UPPFYLLA STAÐAL IST EN 1038.
16. LEGGJA SKAL 32mm PLASTPÍPUR FRÁ AÐALTÖFLU AÐ ÖLLUM DREIFITÖFLUM. IÐREGNAR MEÐ 3x10q VÍR.
17. LEGGJA SKAL AÐ OG TENGJA HITA Í NIÐURFÖLL, HITASTRENGIR ERU SÝNDIR Á TEIKNINGUM. VERKTAKI SKAL FINNA HENTUGAR LAGNALEIÐIR.

ALMENNAR SKÝRINGAR SMÁSPENNUKERFIS:

1. ALLAR LAGNIR Í VEGGI OG LOFT SKULU VERA HULDAR PÍPULAGNIR.
2. TENGLAR ERU Í HÆÐ 200mm FRÁ FULLFRÁGENGNU GÓLFI NEMA ANNARS SÉ GETIÐ
3. VEGG LAGNINGU PÍPNA SEM EIGA AÐ KOMA FRÁ LOFTI OG NIÐUR Í VEGGI SKAL FARA EFTIR SMÍÐATEIKNINGUM. VÍÐ NÁKVEMA STAÐSETNINGU DÓSA SKAL EINNIG FARA EFTIR SMÍÐA- OG INNRETTINGATEIKNINGUM.
4. MÁL ERU FRÁ FULLFRÁGENGNU GÓLFI Í MIÐJA DÓS OG ÓR MIÐRI DÓS Í MIÐJA DÓS.
5. ALLAR PÍPUR SKULU VERA PLASTPÍPUR NEMA ANNARS SÉ GETIÐ.
6. PÍPUR SKULU VERA 20mm Í ÞVERMÁL NEMA ANNARS SÉ GETIÐ.
7. LEGGJA SKAL TVÆR 25mm PLASTPÍPUR FRÁ SMÁSPENNUSKÁP INNTAKSRÝM AÐ ÖLLUM SMÁSPENNUSKÁPUM.

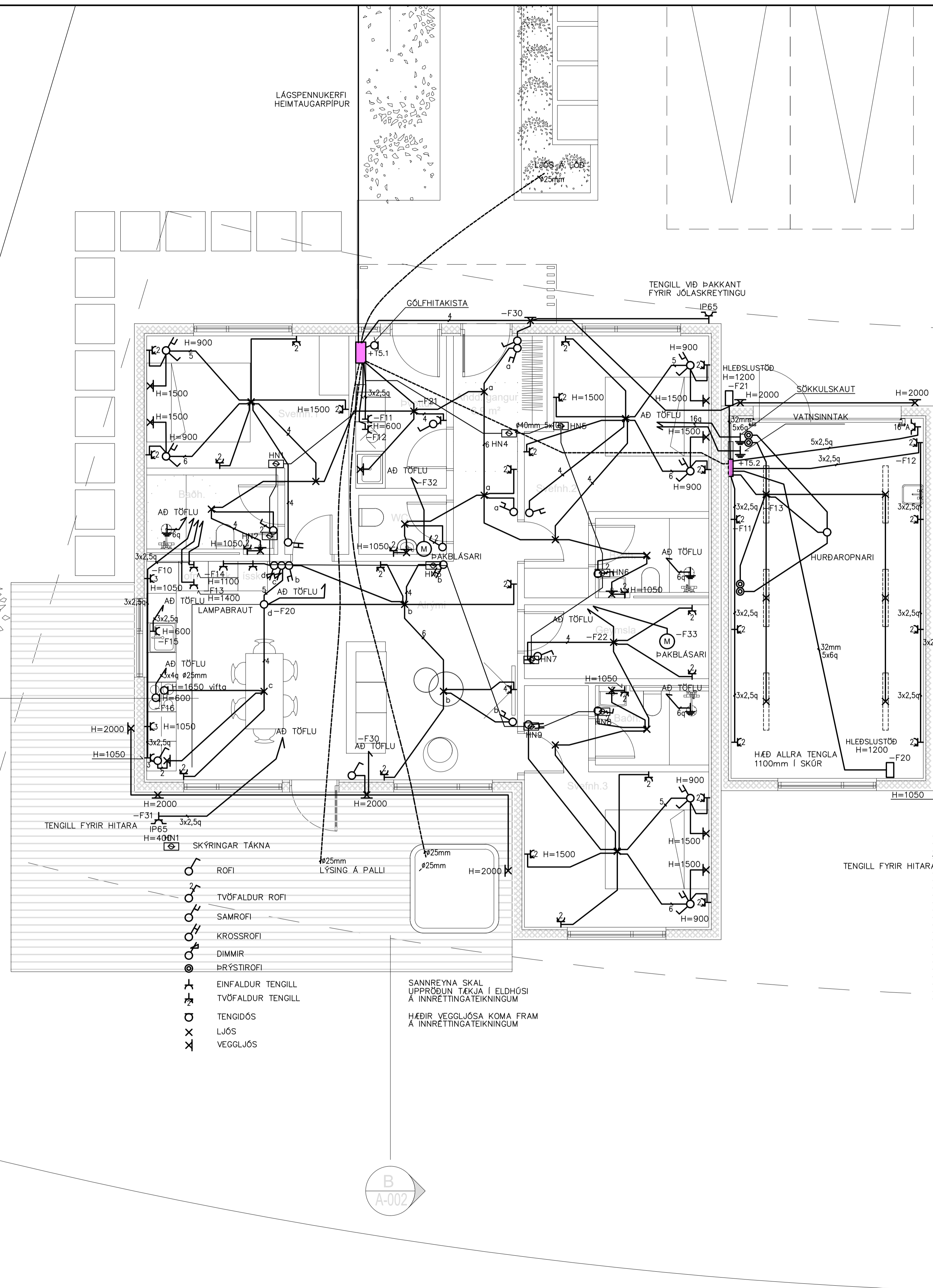

- SKÝRINGAR TÁKNA
- ROFI
 - TVÖFALDUR ROFI
 - SAMROFI
 - KRÖSSROFI
 - DIMMIR
 - ÞRÝSTIROFI
 - EINFALDUR TENGILL
 - TVÖFALDUR TENGILL
 - TENGIDÓS
 - LJÓS
 - VEGGLJÓS

SANNREYNA SKAL
UPPRÖÐUN TÁKJA Í ELDHÚSI
Á INNRETTINGATEIKNINGUM

HÆÐIR VEGGLJÓSA KOMA FRAM
Á INNRETTINGATEIKNINGUM

A 1.11.2022 VERKTEIKNING ÞH ÞH ÞH ÞH
 ÚTG DAGS SKÝRINGAR TEIK HANN RYNT SAMÞ

**Verkfræðistofa
REYKJAVÍKUR**

ver@vsv.is - www.vsv.is

ÚTG. DAGS	HANNAD	M/ELIKVARDI
1.11.2022	ÞH	1:50
YFIRFARID	TEIKNAD	
ÞH	ÞH	
SAMPYKKT:	271261-3659	

BIRKIHLÍÐ 5
 FLÚÐUM
 RAFKERFI
 LÁGSPENNUKERFI
 1. HÆÐ GRUNNMÝND

VERKFANG 22030 TEIKNING E20.5.103 A

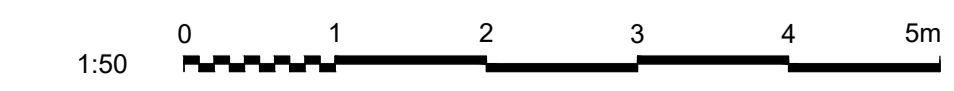

ÖÖri afnot og ahtlan teikningar, að hluta eða í heild er háð skriflegu leyfi höfundar.

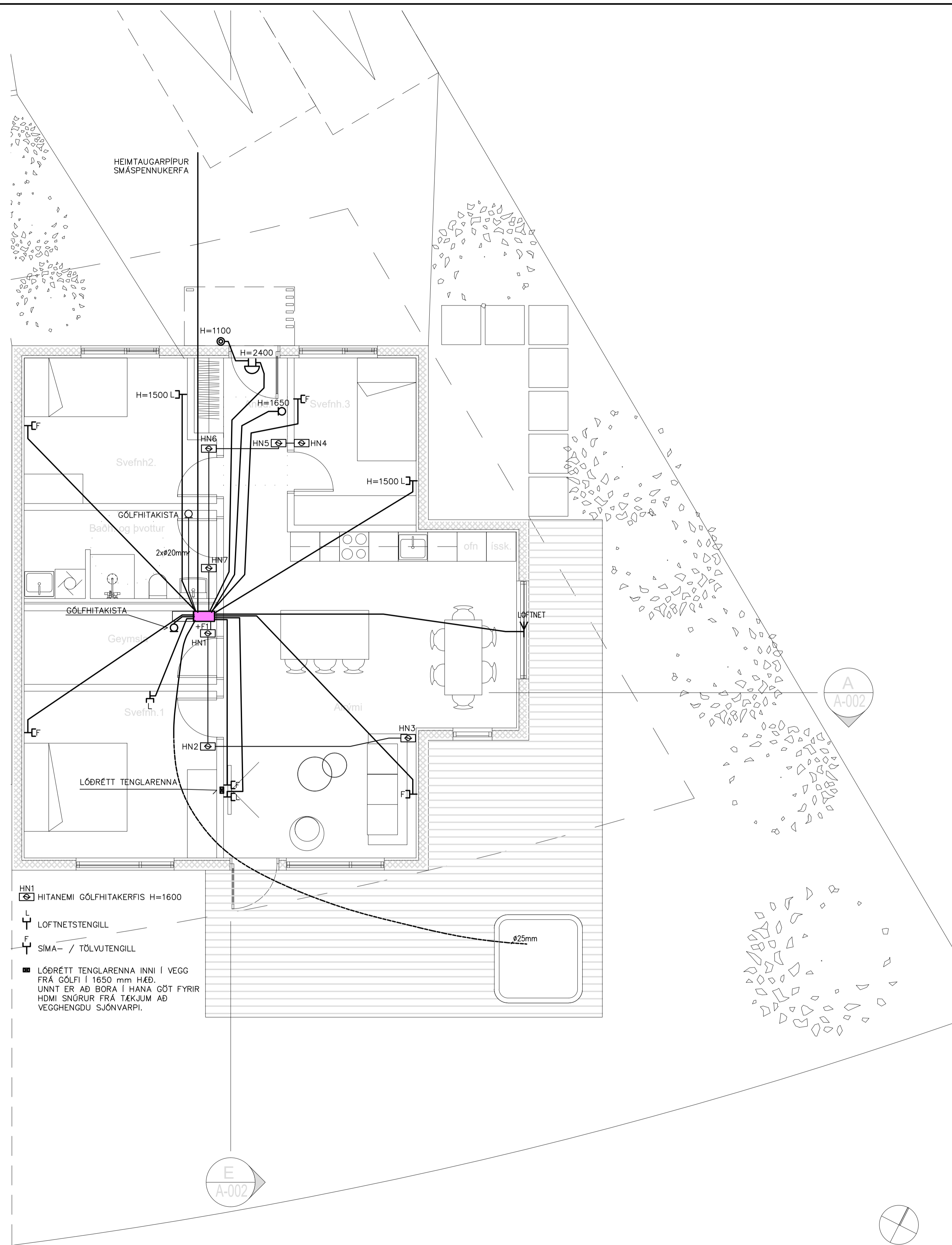

HN1
 HITANEMI GÓLFHITAKERFIS H=1600

L
 LOFTNETSTENGILL

F
 SIMA- / TÖLVUTENGILL

■ LÓDRÉTT TENGLARENNA INNI Í VEGG
 FRÁ GÓLFI Í 1650 mm HÆÐ.
 UNNT ER AÐ BORA Í HANA GÖT FYRIR
 HDMI SNURUR FRÁ TÆKJUM AÐ
 VEGGHENDU SJÓNVARPI.

UNDIRRITUN SAMRÆMINGARHÖNNUÐAR

ALMENNAR SKÝRINGAR LÁGSPENNUKERFIS:

1. ALLAR RAFLAGNIR Í VEGGI OG LOFT SKULU VERA HULDAR PÍPULAGNIR.
2. HÆÐ TENGLA Í GEYMSLUM, ÞVOTTÁHÚSUM OG ELDHÚSUM SKAL VERA 1100mm.
3. AÐRIR TENGLAR ERU Í HÆÐ 200mm FRÁ FULLFRÆGNGU GÓLFI NEMA ANNARS SÉ GETIÐ.
4. VÍÐ LAGNINGU PÍPNA SEM EIGA AÐ KOMA FRÁ LOFTI OG NIÐUR Í VEGGI SKAL FARA EFTIR SMÍÐATEIKNINGUM. VÍÐ NÁKVEMA STAÐSETNINGU DÓSA SKAL EINNIG FARA EFTIR SMÍÐA- OG INNRETTINGATEIKNINGUM.
5. MÁL ERU FRÁ FULLFRÆGNGU GÓLFI Í MIÐJA DÓS OG ÚR MIÐRI DÓS Í MIÐJA DÓS.
6. RÓFAR SKULU VERA 1100mm FRÁ GÓLFI NEMA ANNARS SÉ GETIÐ.
7. HÆÐ TENGLA VÍÐ RÓFA ER SÚ SAMÁ OG HÆÐ RÓFA.
8. TÖLUSTAFUR VÍÐ TENGLA TÁKNAR FJÖLDA TENGLA.
9. ALLAR PÍPUR SKULU VERA PLASTPÍPUR NEMA ANNARS SÉ GETIÐ.
10. PÍPUR SKULU VERA 16mm Í ÞVERMÁL OG VÍR 1,5mm² NEMA ANNARS SÉ GETIÐ.
11. MÁLSTRÁUMUR RÓFA SKAL VERA MINNST 10A OG MÁLSTRÁUMUR TENGLA 16A NEMA ANNARS SÉ GETIÐ.
12. PÍR SEM VÍRFAJÖLDA ER EKKI GETIÐ Í PÍPU ER UM AÐ RÆÐA ÞRÍJA VÍRA MED SVERLEIKA 1,5mm. VÍÐ ÍDRÁTT SKAL EINNIG FARA EFTIR LJÓSAKVEIKINGAPLANI OG EINLÍNU/FJÖLLÍNUMYNDUM MED TILLITI TIL FJÖLDA VÍRA.
13. LJÓSAKVEIKINGAPLANI KEMUR FRAM Á RAFLAGNATEIKNINGUM Í FORMI BÓKSTAFÁ.
14. ALLAR DÓSIR FYRIR RÓFA, TENGLA O.Þ.H. SKULU VERA HRINGLAGA, TIL SNERTISPENNUVARNAR SKAL NOTA LEKASTRAUMSROFA.
15. NÖLLUN SKAL AÐEINS NOTUÐ Í AÐALDREIFISKÁP.
16. ÓHEIMILT ER AÐ NÚLLA Í ÖÐRUM DREIFISKÁPUM.
17. VELJA SKAL NEYÐARLAMPNA MED TILLITI TIL ÞESS AÐ UPPFYLLA STAÐAL IST EN 1038.
18. LEGGJA SKAL 32mm PLASTPÍPUR FRÁ AÐALTÖFLU AÐ ÖLLUM DREIFITÖFLUM. ÍDREGNAR MED 3x10q VÍR.
19. LEGGJA SKAL AÐ OG TENGJA HITA Í NIÐURFÖLL, HITASTRENGIR ERU SÝNDIR Á TEIKNINGUM. VERKTAKI SKAL FINNA HENTUGAR LAGNALEIÐIR.

ALMENNAR SKÝRINGAR SMÁSPENNUKERFIS:

1. ALLAR LAGNIR Í VEGGI OG LOFT SKULU VERA HULDAR PÍPULAGNIR.
2. TENGLAR ERU Í HÆÐ 200mm FRÁ FULLFRÆGNGU GÓLFI NEMA ANNARS SÉ GETIÐ.
3. VÍÐ LAGNINGU PÍPNA SEM EIGA AÐ KOMA FRÁ LOFTI OG NIÐUR Í VEGGI SKAL FARA EFTIR SMÍÐATEIKNINGUM. VÍÐ NÁKVEMA STAÐSETNINGU DÓSA SKAL EINNIG FARA EFTIR SMÍÐA- OG INNRETTINGATEIKNINGUM.
4. MÁL ERU FRÁ FULLFRÆGNGU GÓLFI Í MIÐJA DÓS OG ÚR MIÐRI DÓS Í MIÐJA DÓS.
5. ALLAR PÍPUR SKULU VERA PLASTPÍPUR NEMA ANNARS SÉ GETIÐ.
6. PÍPUR SKULU VERA 20mm Í ÞVERMÁL NEMA ANNARS SÉ GETIÐ.
7. LEGGJA SKAL TVÆR 25mm PLASTPÍPUR FRÁ SMÁSPENNUSKÁP INNTAKSRÝM AÐ ÖLLUM SMÁSPENNUSKÁPUM.

A 1.11.2022 VERKTEIKNING ÞH ÞH ÞH ÞH

ÚTG. DAGS SKÝRINGAR TEIK. HANN RYNT SAMÞ.

Verkfræðistofa
 REYKJAVÍKUR

ver@vfr.is - www.vfr.is

ÚTG. DAGS	HANNAD	M/ELIKVARDI
1.11.2022	ÞH	1:50
YFIRFARID	TEIKNAD	
ÞH	ÞH	
SAMPYKKT:	271261-3659	

BIRKIHLÍÐ 1
 FLÚÐUM
 RAFKERFI
 SMÁSPENNUKERFI
 1. HÆÐ GRUNNMYND

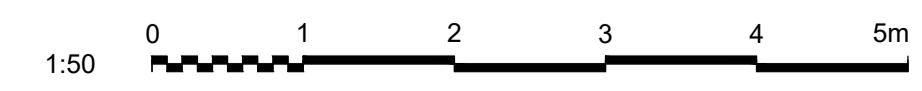

VERKFANG 22030 TEIKNING E50.5.101 A

©Ör afnot og afhittun teikningar að hluta eða í heild er háð skriflegu leyfi höfundar.

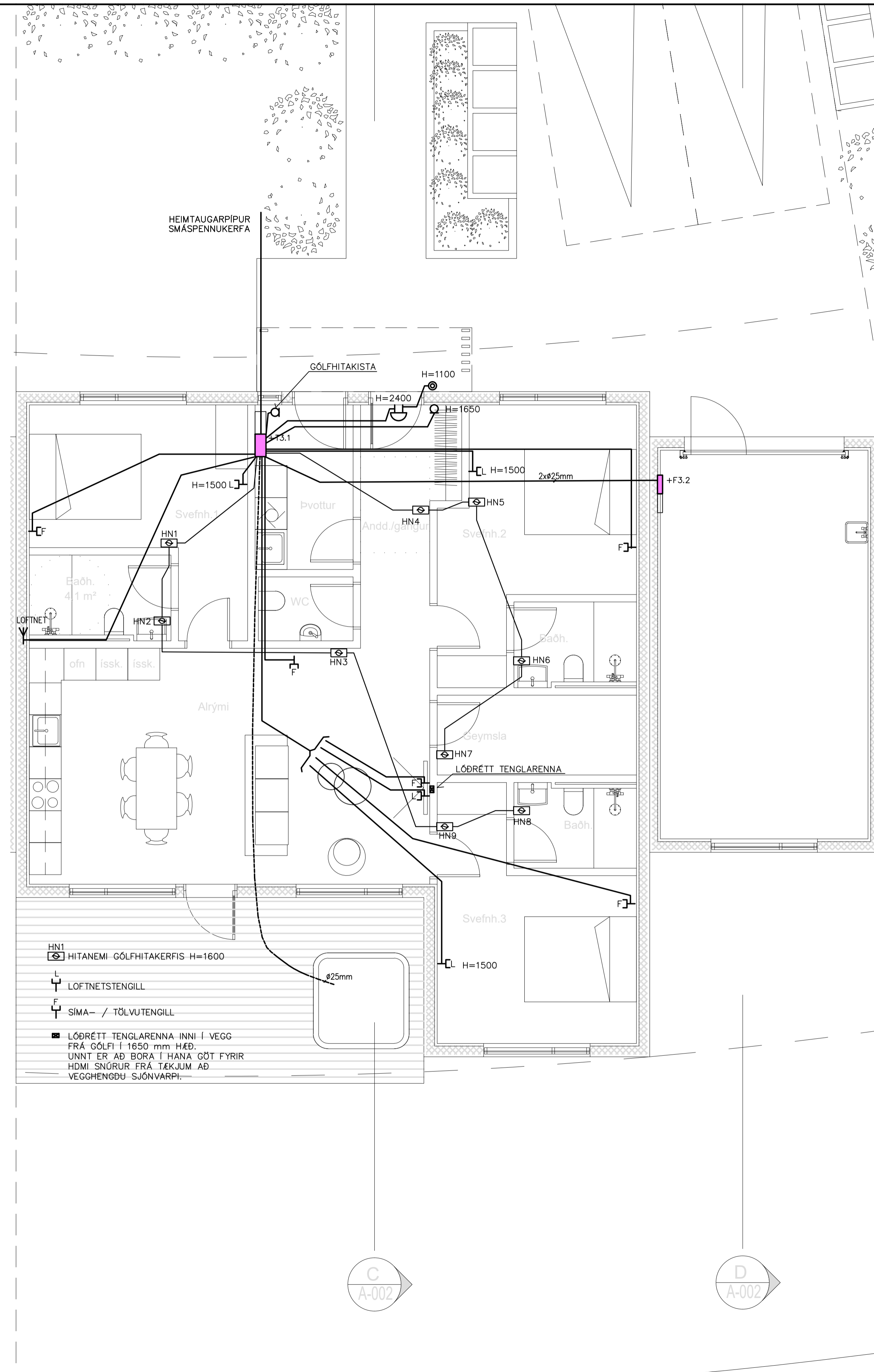

HEIMTAUGARPIPUR SMÁSPENNUKERFA

GÓLFHITAKISTA

HN1
HITANEMI GÓLFHITAKERFIS H=1600

LOFTNETSTENGILL

SÍMA- / TÖLVUTENGILL

LÖÐRÉTT TENGILARENNA INNI Í VEGG
FRÁ GÓLFI Í 1650 mm HÆÐ.
UNNT ER AD BORA Í HANA GÖT FYRIR
HDMI SNÖRUR FRÁ TÆKJUM AD
VEGGHENGDU SJÓNVARPI.

C
A-002

D
A-002

UNDIRRITUN SAMREMIINGARHÖNNUDAR

ALMENNAR SKÝRINGAR LÁGSPENNUKERFIS:

1. ALLAR RAFLAGNIR Í VEGGI OG LOFT SKULU VERA HULDAR PÍPULAGNIR.
2. HÆÐ TENGLA Í GEYMSLUM, ÞVOTTAHÚSUM OG ELDHÚSUM SKAL VERA 1100mm.
3. AÐRIR TENGLAR ERU Í HÆÐ 200mm FRÁ FULLFRÁGANGNU GÓLFI NEMA ANNARS SÉ GETID.
4. VÍÐ LAGNINGU PÍPNA SEM EIGA AD KOMA FRÁ LOFTI OG NIÐUR Í VEGGI SKAL FARA EFTIR SMÍÐATEIKNINGUM. VÍÐ NÁKVEMA STAÐSETNINGU DÓSA SKAL EINNIG FARA EFTIR SMÍÐA- OG INNRETTINGATEIKNINGUM.
5. MÁL ERU FRÁ FULLFRÁGANGNU GÓLFI Í MIÐJA DÓS OG ÚR MIÐRI DÓS Í MIÐJA DÓS.
6. RÓFAR SKULU VERA 1100mm FRÁ GÓLFI NEMA ANNARS SÉ GETID.
7. HÆÐ TENGLA VÍÐ RÓFA ER SÚ SAMÁ OG HÆÐ RÓFA.
8. TÖLUSTAFUR VÍÐ TENGLA TÁKNAR FJÖLDA TENGLA.
9. ALLAR PÍPUR SKULU VERA PLASTPÍPUR NEMA ANNARS SÉ GETID.
10. PÍPUR SKULU VERA 16mm. Í ÞVERMÁL OG VÍR 1,5mm² NEMA ANNARS SÉ GETID.
11. MÁLSTRAUMUR RÓFA SKAL VERA MÍNNS 10A OG MÁLSTRAUMUR TENGLA 16A NEMA ANNARS SÉ GETID.
12. ÞÁR SEM VÍRAFJÖLDA ER EKKI GETID Í PÍPU ER UM AD RÆÐA ÞRÍJA VÍRA MED SVERLEIKA 1,5mm. VÍÐ IÐRÁTT SKAL EINNIG FARA EFTIR LJÓSAKVEIKINGAPLANI OG EINLÍNU/FJÖLLINUMYNDUM MED TILLITI TIL FJÖLDA VÍRA.
13. LJÓSAKVEIKINGAPLAN KEMUR FRAM Á RAFLAGNATEIKNINGUM Í FORMI BÓKSTAFÁ.
14. ALLAR DÓSIR FYRIR RÓFA, TENGLA O.P.H. SKULU VERA HRINGLAGA.
15. TIL SNERTISPENNUVARNAR SKAL NOTA LEKASTRAUMSROFA.
16. NÖLLUN SKAL AÐEINS NOTUÐ Í AÐALDREIFISKÁPUM.
17. ÓHEIMILT ER AD NÖLLA Í ÖÐRUM DREIFISKÁPUM.
18. VELJA SKAL NEYÐARLAMPÁ MED TILLITI TIL ÞESS AD UPFYLLA STAÐAL IST EN 1038.
19. LEGGJA SKAL 32mm PLASTPÍPUR FRÁ AÐALTÖFLU AD ÖLLUM DREIFITÖFLUM. IÐREGNAR MED 3x10q VÍR.
20. LEGGJA SKAL AD OG TENGJA HITA Í NIÐURFÖLL. HITASTRENGIR ERU SÝNDIR Á TEIKNINGUM. VERKTAKI SKAL FINNA HENTUGAR LAGNALEIÐIR.

ALMENNAR SKÝRINGAR SMÁSPENNUKERFIS:

1. ALLAR LAGNIR Í VEGGI OG LOFT SKULU VERA HULDAR PÍPULAGNIR.
2. TENGLAR ERU Í HÆÐ 200mm FRÁ FULLFRÁGANGNU GÓLFI NEMA ANNARS SÉ GETID.
3. VÍÐ LAGNINGU PÍPNA SEM EIGA AD KOMA FRÁ LOFTI OG NIÐUR Í VEGGI SKAL FARA EFTIR SMÍÐATEIKNINGUM. VÍÐ NÁKVEMA STAÐSETNINGU DÓSA SKAL EINNIG FARA EFTIR SMÍÐA- OG INNRETTINGATEIKNINGUM.
4. MÁL ERU FRÁ FULLFRÁGANGNU GÓLFI Í MIÐJA DÓS OG ÚR MIÐRI DÓS Í MIÐJA DÓS.
5. ALLAR PÍPUR SKULU VERA PLASTPÍPUR NEMA ANNARS SÉ GETID.
6. PÍPUR SKULU VERA 20mm Í ÞVERMÁL NEMA ANNARS SÉ GETID.
7. LEGGJA SKAL TVÆR 25mm PLASTPÍPUR FRÁ SMÁSPENNUSKÁP INNTAKSRÝM AD ÖLLUM SMÁSPENNUSKÁPUM.

A 1.11.2022 VERKTEIKNING ÞH ÞH ÞH ÞH

ÚTG DAGS SKÝRINGAR TEIK HANN RÝNT SAMB

Verkfræðistofa
REYKJAVÍKUR

ver@vsv.is - www.vsv.is

ÚTG. DAGS	HANNAD	M/ELIKVARDI
1.11.2022	ÞH	1:50
YFIRFARID	TEIKNAD	
ÞH	ÞH	
SAMPYKKT:	271261-3659	

BIRKIHLÍÐ 3
FLÚÐUM
RAFKERFI
SMÁSPENNUKERFI
1. HÆÐ GRUNNMYND

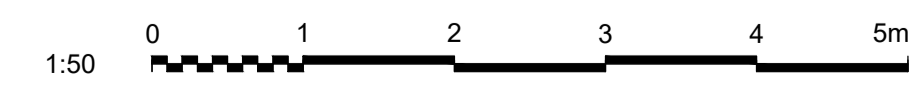

VERKFANG 22030 TEIKNING E50.5.102 A

ÖÖr afnot og athitun teikningar, að hluta eða í heild er háð skriflegu leyfi höfundar.

UNDIRRITUN SAMRÆMINGARHÖNNUDAR

ALMENNAR SKÝRINGAR LÁGSPENNUKERFIS:

1. ALLAR RAFLAGNIR Í VEGGI OG LOFT SKULU VERA HULDAR PÍPULAGNIR.
2. HÆÐ TENGLA Í GEYMSLUM, ÞVOTTAHÚSUM OG ELDHÚSUM SKAL VERA 1100mm.
3. AÐRIR TENGLAR ERU Í HÆÐ 200mm FRÁ FULLFRÁGANGNU GÓLFI NEMA ANNARS SÉ GETIÐ.
4. VÍÐ LAGNINGU PÍPNA SEM EIGA AD KOMA FRÁ LOFTI OG NIÐUR Í VEGGI SKAL FARA EFTIR SMÍÐATEIKNINGUM. VÍÐ NÁKVEMA STAÐSETNINGU DÓSA SKAL EINNIG FARA EFTIR SMÍÐA- OG INNRETTINGATEIKNINGUM.
5. MÁL ERU FRÁ FULLFRÁGANGNU GÓLFI Í MIÐJA DÓS OG ÚR MIÐRI DÓS Í MIÐJA DÓS.
6. RÓFAR SKULU VERA 1100mm FRÁ GÓLFI NEMA ANNARS SÉ GETIÐ.
7. HÆÐ TENGLA VÍÐ RÓFA ER SÚ SAMÁ OG HÆÐ RÓFA.
8. TÖLUSTAFUR VÍÐ TENGLA TÁKNAR FJÖLDA TENGLA.
9. ALLAR PÍPUR SKULU VERA PLASTPÍPUR NEMA ANNARS SÉ GETIÐ.
10. PÍPUR SKULU VERA 16mm. Í ÞVERMÁL OG VÍR 1,5mm² NEMA ANNARS SÉ GETIÐ.
11. MÁLSTRAUMUR RÓFA SKAL VERA MINNST 10A OG MÁLSTRAUMUR TENGLA 16A NEMA ANNARS SÉ GETIÐ.
12. PÍPUR SEM VÍRAFJÖLDA ER EKKI GETIÐ Í PÍPU ER UM AD RÆÐA ÞRÍJA VÍRA MÍÐ SVERLEIKA 1,5mm. VÍÐ ÍDRÁTT SKAL EINNIG FARA EFTIR LJÓSAKVEIKINGAPLANI OG EINLÍNU/FJÖLLINUMYNDUM MÍÐ TILLITI TIL FJÖLDA VÍRA.
13. LJÓSAKVEIKINGAPLAN KEMUR FRAM Á RAFLAGNATEIKNINGUM Í FORMI BÓKSTAFÁ.
14. ALLAR DÓSIR FYRIR RÓFA, TENGLA O.Þ.H. SKULU VERA HRINGLAGA, TIL SNERTISPENNUVARNAR SKAL NOTA LEKASTRAUMSRÓFA.
15. NÖLLUN SKAL AÐEINS NOTUÐ Í AÐALDREIFISKÁP.
16. ÓHEIMILT ER AD NÓLLA Í ÖÐRUM DREIFISKÁPUM.
17. VELJA SKAL NEYÐARLAMPÁ MÍÐ TILLITI TIL ÞESS AD UPPFYLLA STAÐAL IST EN 1038.
18. LEGGJA SKAL 32mm PLASTPÍPUR FRÁ AÐALTÖFLU AD ÖLLUM DREIFITÖFLUM.
19. ÍDREGNAR MÍÐ 3x10q VÍR.
20. LEGGJA SKAL AD OG TENGJA HITA Í NIÐURFÖLL, HITASTRENGIR ERU SÝNDIR Á TEIKNINGUM. VERKTAKI SKAL FINNA HENTUGAR LAGNALEIÐIR.

ALMENNAR SKÝRINGAR SMÁSPENNUKERFIS:

1. ALLAR LAGNIR Í VEGGI OG LOFT SKULU VERA HULDAR PÍPULAGNIR.
2. TENGLAR ERU Í HÆÐ 200mm FRÁ FULLFRÁGANGNU GÓLFI NEMA ANNARS SÉ GETIÐ.
3. VÍÐ LAGNINGU PÍPNA SEM EIGA AD KOMA FRÁ LOFTI OG NIÐUR Í VEGGI SKAL FARA EFTIR SMÍÐATEIKNINGUM. VÍÐ NÁKVEMA STAÐSETNINGU DÓSA SKAL EINNIG FARA EFTIR SMÍÐA- OG INNRETTINGATEIKNINGUM.
4. MÁL ERU FRÁ FULLFRÁGANGNU GÓLFI Í MIÐJA DÓS OG ÚR MIÐRI DÓS Í MIÐJA DÓS.
5. ALLAR PÍPUR SKULU VERA PLASTPÍPUR NEMA ANNARS SÉ GETIÐ.
6. PÍPUR SKULU VERA 20mm Í ÞVERMÁL NEMA ANNARS SÉ GETIÐ.
7. LEGGJA SKAL TVÆR 25mm PLASTPÍPUR FRÁ SMÁSPENNUSKÁP INNTAKSRÝM AD ÖLLUM SMÁSPENNUSKÁPUM.

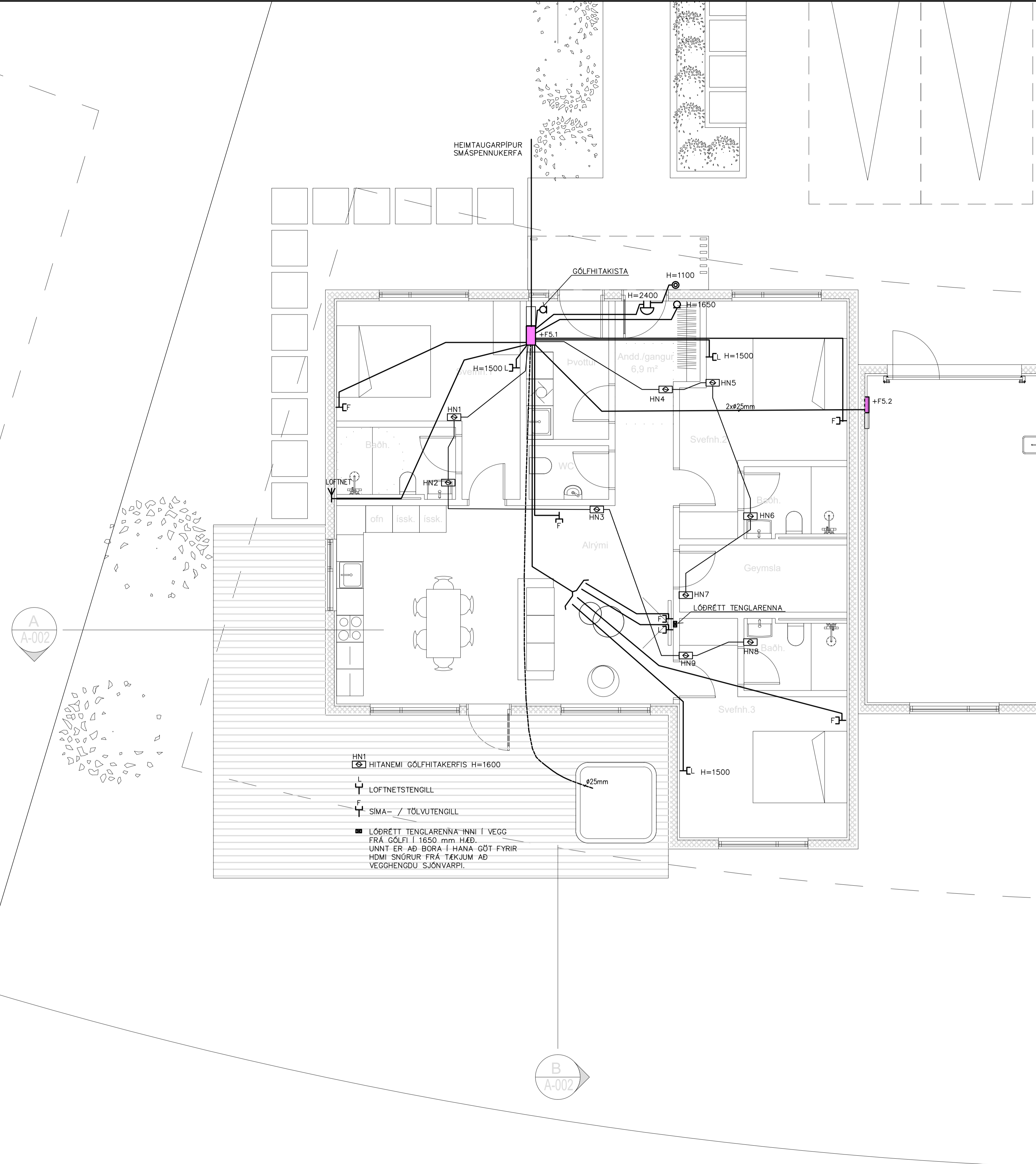

A
A-002

B
A-002

A 1.11.2022 VERKTEIKNING ÞH ÞH ÞH ÞH

ÚTG. DAGS SKÝRINGAR TEIK. HANN RÝNT SAMB.

Verfræðistofa
REYKJAVÍKUR

ver@vfr.is - www.vfr.is

ÚTG. DAGS	HANNAD	M/ELIKVARDI
1.11.2022	ÞH	1:50
YFIRFARID	TEIKNAD	
ÞH	ÞH	
SAMPYKKT:	271261-3659	

BIRKIHLÍÐ 5
FLÚÐUM
RAFKERFI
SMÁSPENNUKERFI
1. HÆÐ GRUNNMYND

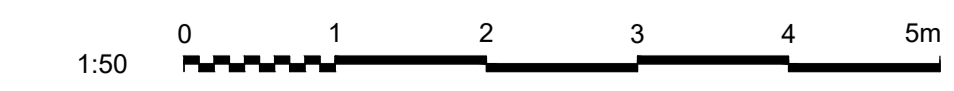

VERKFANG 22030 TEIKNING E50.5.103 A

ÖÖi afnot og ahtitun teikningar, að hluta eða í heild er háð skriflegu leyfi höfundar.