

Áshóll

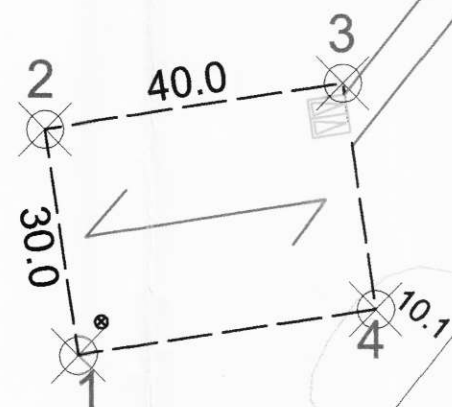

Berustaðir

67908 m²

Hnitakerfi ISN93, Innmælt, skekkjumörk +/- 0,1 m.

- Pk. austur. norður.
- 01,424539.3295,376823.5302
- 02,424534.8816,376853.1986
- 03,424574.4395,376859.1291
- 04,424578.8874,376829.4607

Lóðin er um 6,7 ha. að stærð. Endanleg staðsetning á íbúðarhúsi og rotþró skal fara fram í samráði við byggingarfulltrúa. Íbúðarhús má vera allt að 250 m² að grunnfleti og 6 m. á hæð. Mænisstefna miðast við staðhætti og skal ákvarðast í samráði við byggingarfulltrúa. Neysluvatn kemur frá Holtaveitu, rafmagn frá Rarik og rotþró skal vera í samræmi við leiðbeiningar frá Umhverfisstofnun. Tenging við veg 1 er háð leyfi Vegagerðarinnar.

Skýringar:

- ✓ Mænisstefna
- Rotþró
- Byggingareitur
- ▨ Bifreiðastæði
- Jarðamörk
- Lóðarmörk
- Rafmagnslína

Fylgirit	Breyting á við um	Dags.	Ha./Sa.	Samþykkt
----------	-------------------	-------	---------	----------

Afstaða ehf.

Hellatúni 1
851 Hella
Sími: 4878437
Gsm: 8699954

Hannað **E.P.**
Teiknað **E.P.**

Teiknikerfi
Hönnunarkerfi

Teikniskrá
Teikning nr.

Áshóll spilda

Lóð 67908 m²
Afstöðuuppráttur

M 1:1000

Dags. febrúar 2005
Samp.