



**Byggingarlýsing:**  
Um er að ræða raðhús á einni hæð á lóðinni Tungurimi 10, 806 Bláskógabyggð.  
Lnr. 234817.

**Almenn efni og gerð:**  
Sökkjar eru staðsteyptir og einangraðir að innan með 75mm plasteinangrun.  
Gólfplata er staðsteypt, einangruð og með ísteyptum gólfhlita.  
Útveggir eru gerðir úr timbri. Utan á timburgrind kemur 9 mm krossviður. Utan á útveggjagrind kemur loftræst liggjandi báruáklæðning grá að lit.  
Loftræst bil undir klæðningu skal að lágmarki vera 20mm til að tryggja næga loftun og hindra rakasöfnun. Setja skal músanet að neðan allan úthringinn. Einangrun útveggja er 150 mm steinull. Að innan kemur rakavarnalag, raflagnagrind og klæðning í flokki 2 í íbúð.  
Pak er hefðbundið niðurtekið kraftsperrupak með 18° þakhalli. Ofan á sperrur kemur borðaklæðning þakpappi og að lokum bárujárn, hvítt að lit.  
Pak er einangrað með 200mm þakull. Undir sperrur kemur rakavarnalag, raflagnagrind og loftaklæðning í flokki 2.  
Gluggar og hurðir eru úr ál/timbri Svartir að lit, gler í gluggum er tvöfalt K-einangrunargler.  
Tvöfalt samlímt öryggisgler er í gólf síðum gluggum/hurðum, sem og öllum gluggum/hurðum sem eru allt að 600mm frá gólf.

Allar útihurðir (hurðaflekar) eru 900 mm að breidd.  
Allar innhurðir (hurðaflekar) eru 800 mm að breidd.

**Innveggir:**  
Léttir innveggir eru byggðir úr blikkstoðum, einangraðir með 50mm einangrun og síðan klæddir með 2x13mm gipsi beggja vegna. Allir innveggir skulu standast hjóðkröfur að lágmarki í flokk C samkvæmt ÍST 45:2016.

**Brunamál:**  
Húsið er í notkunarflokki 3.  
Í húsinu skulu vera handsökkvitæki af viðurkenndri gerð, í hverri íbúð.  
Við val og staðsetningu á handsökkvitækjum má leita ráðgjafar hjá slökkviðisstjóra og hafa ber hljóðsjón af leiðbeiningum og reglum Mannvirkjastofnunar. Handsökkvitæki skulu vera í samræmi við ÍST-EN3.  
Reykskynjarar skulu vera minnst 1 stk fyrir 80m<sup>2</sup> skv. reglugerð, hönnuður gerir ráð fyrir fleirum, sjá fjölda á grunnmynd.  
Björgunarop eru úr hverju svefnherbergi.  
Flóttaleiðir úr húsinu má sjá á grunnmynd og í skýringum að neðan.  
Brunaveggur EI 90 skal vera á milli íbúða.

**Lagnir:**  
Frærenslislagnir eru lagðar í jörðu og undir botnplötu og tengjast fráveitukerfi bæjarins.  
Neyslvatnslagnir eru lagðar undir botnplötu, í botnplötu og í vegg (rör í rör).  
Gólfhliti er lagður í botnplötu.  
Gólfniðurföll verða í öllum votrymum, sjá grunnmynd.  
Gera skal ráð fyrir tengibúnaði fyrir hleðslu rafbíla skv. gr.6.7.1 í byggingareglugerð með áorðnum breytingum.  
Öll rými eru ýmist loftræst um opnarleg fög, hurðir eða með vélrænni víftu, sjá nánar á grunnmynd.  
Viðmiðunarkröfur skv. byggingareglugerð 112/2012, grein 10.2.5  
Útsog úr eldhúsi íbúðar: 30l/s.  
Útsog úr badherbergi íbúðar: 15 l/s.  
Útsog úr minni snyrtingu: 10 l/s.  
Útsog úr þvottaherbergi íbúðar: 20 l/s.

**Löð og umhverfi:**  
Frágangur lóðar skal gerður í samráði við lóðarhafa aðliggjandi lóða. 5 bílastæði eru á lóð.  
3 sorptunnu í skýli eða fjöldi í samræmi við reglur sveitarfélagsins.

**Annað:**  
Uppfylltar eru kröfur varðandi kólnunartölur og einangrun einstakra byggingarhluta U-gildi:

KRÖFUR	ÚTREIKN.TÖLUR	
Byggingarhlutar	W/m <sup>2</sup> K	
Útveggir	0,27 (150 mm steinull)	0,30
Pak	0,20 (200 mm þakull)	0,20
Gólf	0,25 (100 mm plasteinangrun)	0,30
Gluggar (k-gler)	1,90 (Tvöfalt k-gler)	2,00
Hurðir	1,20	3,00

Tungurimi	M <sup>2</sup> (brúttó)	M <sup>3</sup> (brúttó)
0101 Íbúð	70,5 m <sup>2</sup>	207,3 m <sup>3</sup>
0102 Íbúð	49,0 m <sup>2</sup>	144,1 m <sup>3</sup>
0103 Íbúð	70,5 m <sup>2</sup>	207,3 m <sup>3</sup>
0104 Þakrými	70,5 m <sup>2</sup>	57,5 m <sup>3</sup>
0105 Þakrými	49,0 m <sup>2</sup>	40,0 m <sup>3</sup>
0106 Þakrými	70,5 m <sup>2</sup>	57,5 m <sup>3</sup>
Botnplata	380,0 m <sup>2</sup>	76,0 m <sup>3</sup>
Heildar stærð:	380,0 m <sup>2</sup>	713,7 m <sup>3</sup>
(sjá skráningartöflu)		
Flatarmál lóðar samtals	918,0 m <sup>2</sup>	
Nýtingahlutfall	0,21	
Bílastæði	5	

## Kvöð um aðgengi að baklöðum

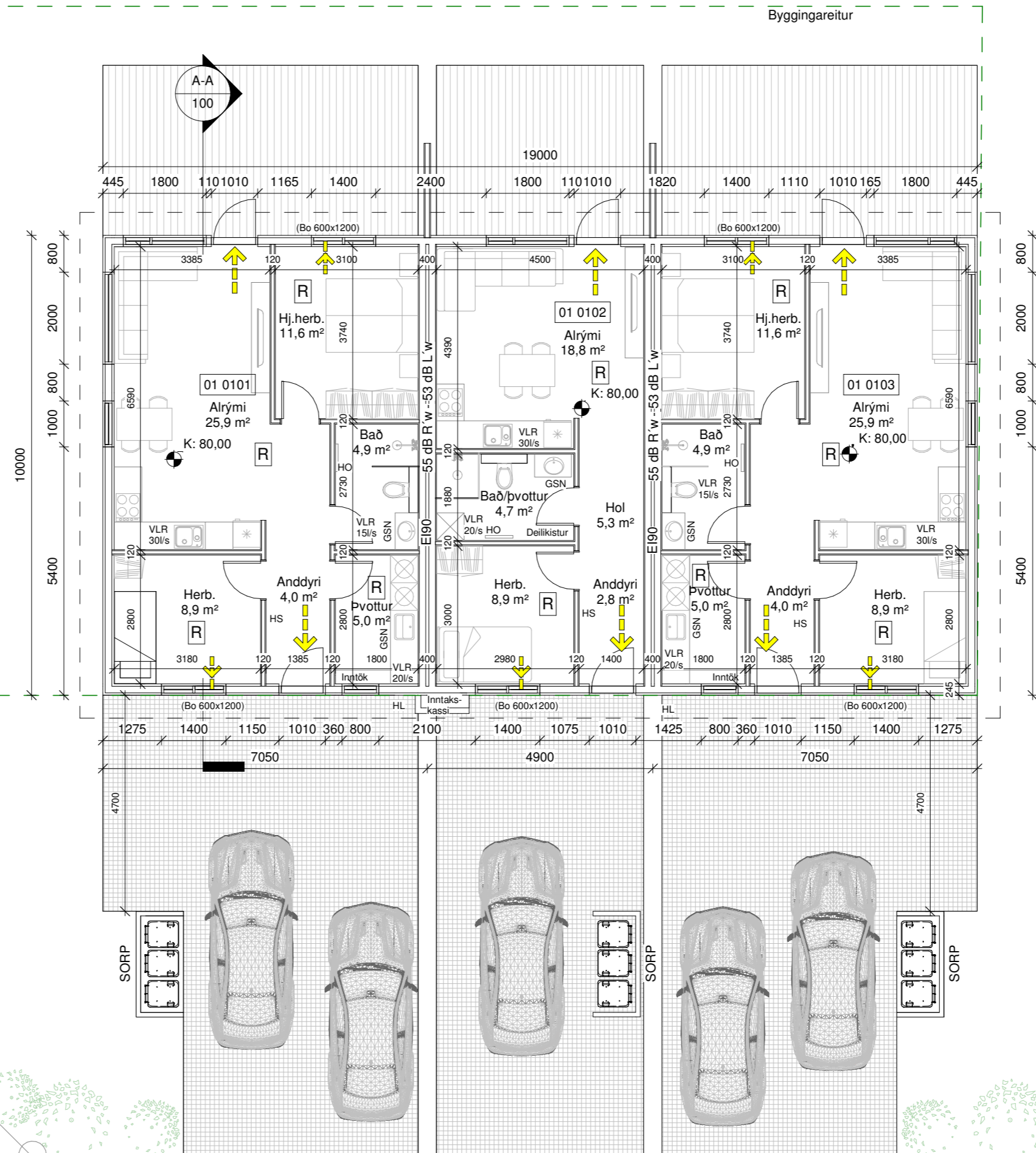

- Skýringar.**
- ← Útgangur
  - ← Rýmingarleið
  - R Reykskynjari
  - LR Loftræsting
  - VLR Vélræn loftræsting
  - HS Handsökkvitæki
  - GN Niðurfall
  - GSN Gegnumstreymisniðurfall
  - HO Handklæðaoafn
  - BO Björgunarop
  - ÖG Öryggisgler
  - HL Hleðslustöð fyrir rafbíla
  - K: 00,00 Gólfkóti á frágengju gólf
  - Inntök Inntök fyrir hitaveitu, vatnsveitu, rafmagn og síma
  - 01 Matshluti
  - REI / EI Brunamóstaða veggja / hurða
  - Byggingareitur
  - Byggingareitur bundin lína
  - Lóðarmörk

Grunnmynd

LK:79,96

LK: 79,19



Öll mál eru í millimetrum, nema annað sé tekið fram.

Nr.	Breyting	Dagsetning	Yfirfarir
VERKHEITI:	Tungurimi 10, Reykholt 806 Bláskógabyggð		TEIKNINÚMÉR: 101
VERKHLUTI:	Aðaluppdrættir Grunnmynd og byggingarlýsing		ÚTGÁFA: A1
Teiknað:	Eva Björk Birgisdóttir	Blaðstærð:	A2
Hönnuður:	Bent Larsen Fróðason kt.141177-3469	Samþykkt:	Dagsetning: 05.05.23
Hönnunarstjóri:	Bent Larsen Fróðason kt.141177-3469	Samþykkt:	Frumútgáfa: 05.05.23
VERKNR:	Bent Larsen Fróðason Byggingafræðingur B.Sc Sími 844-7699 tölvupóstur: bent@larsenr.is		VERKNR: 23-037
MKV:	1:100		





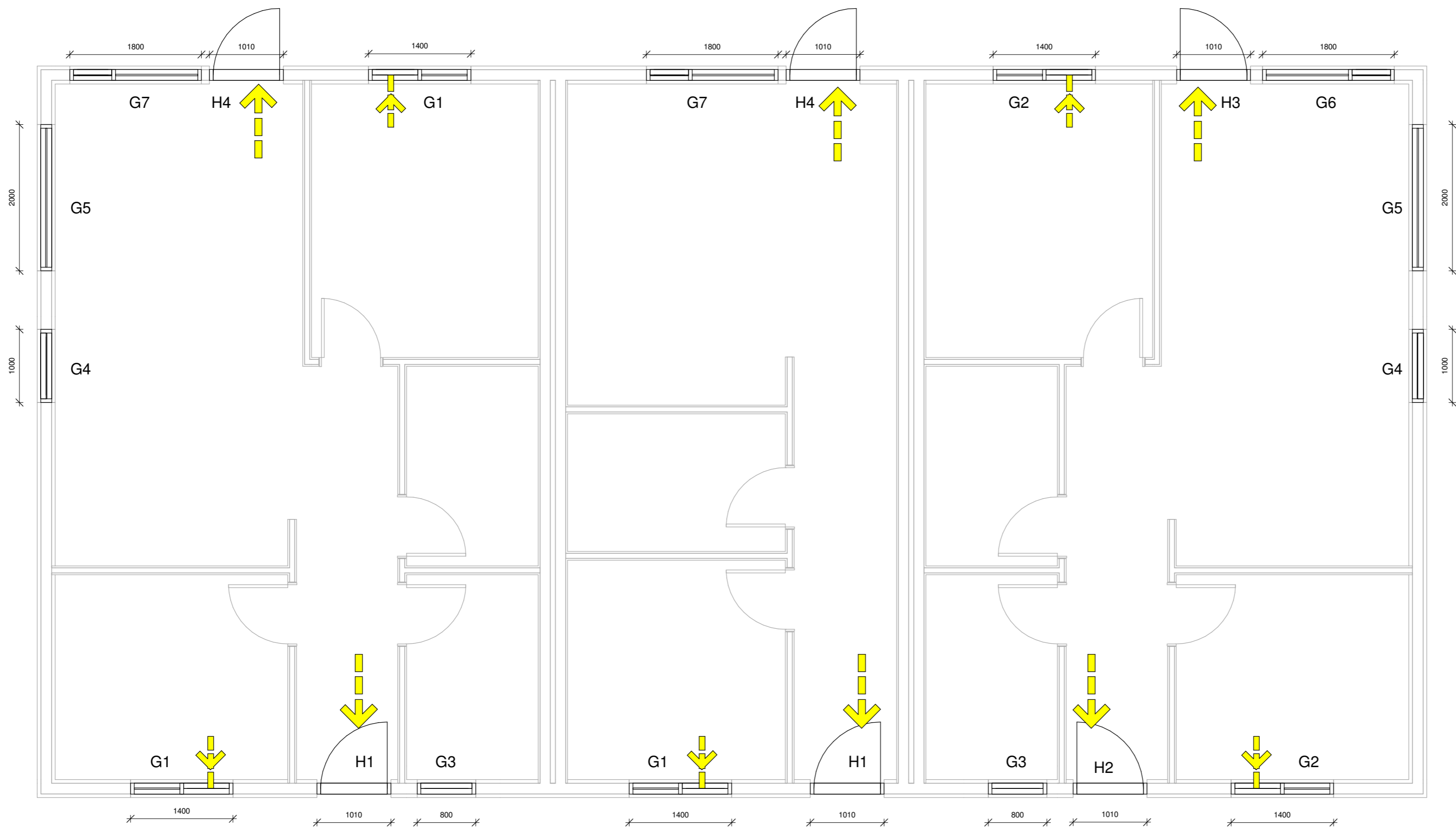

Grunnmynd gluggar og hurðir

Öll mál eru í millimetrum, nema annað sé tekið fram.

Nr.	Breyting	Dagsetning	Yfirfarid
-----	----------	------------	-----------

VERKHEITI:	Tungurimi 10, Reykholt 800 Selfoss	TEIKNINÚMÉR:	300
------------	---------------------------------------	--------------	-----

VERKHLUTI:	Aðaluppdrættir Grunnmynd (gluggar og hurðir)	ÚTGÁFA:	A1
------------	---	---------	----

Teiknað:	Eva Björk Birgisdóttir	Bláðstærð:	A2
----------	------------------------	------------	----

Hönnuður:	Bent Larsen Fróðason kt.141177-3469	Samþykkt:		Dagsetning:	05.05.23
-----------	-------------------------------------	-----------	--	-------------	----------

Hönnunarstjóri:	Bent Larsen Fróðason kt.141177-3469	Samþykkt:		Frumútgáfa:	05.05.23
-----------------	-------------------------------------	-----------	--	-------------	----------

<b>LARSEN</b> HÖNNUN OG RÁÐGJÖF	Bent Larsen Fróðason Byggingafræðingur B.Sc Sími 844-7699 tölvupóstur: bent@larsenhr.is	VERKNR:	23-037	MKV:	1:50
------------------------------------	--	---------	--------	------	------

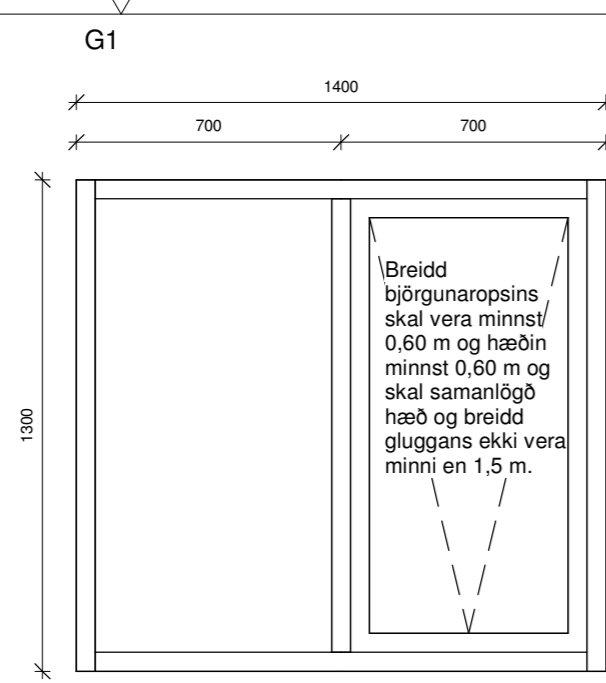

Gluggi 3 stk

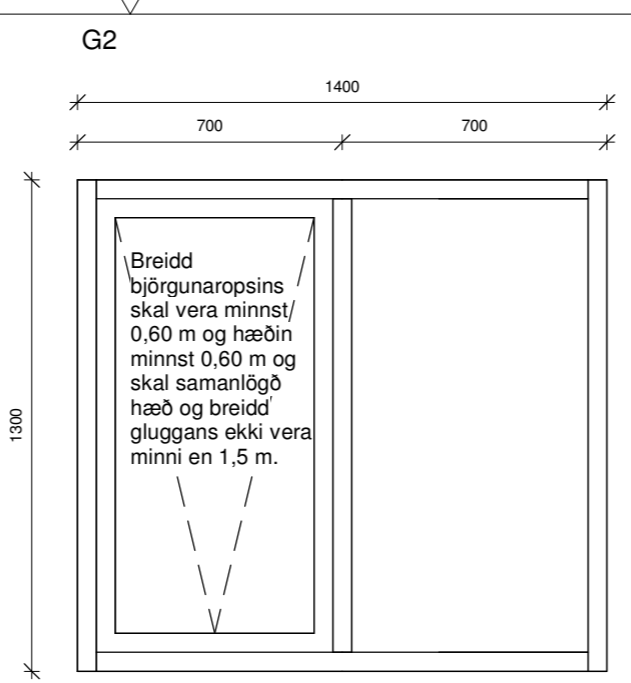

Gluggi 2stk

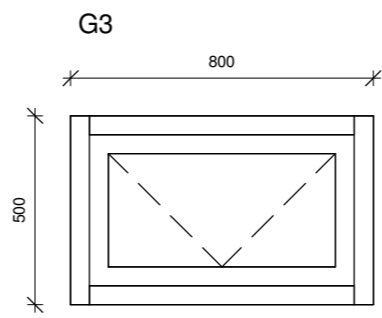

Gluggi 2stk

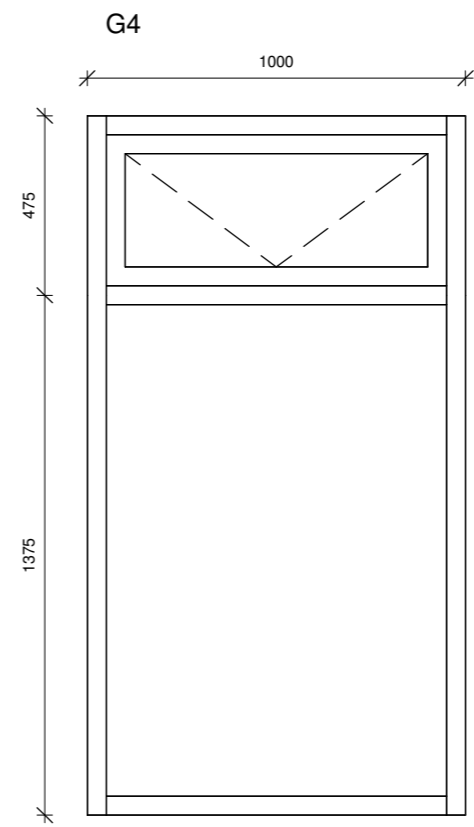

Gluggi 2stk

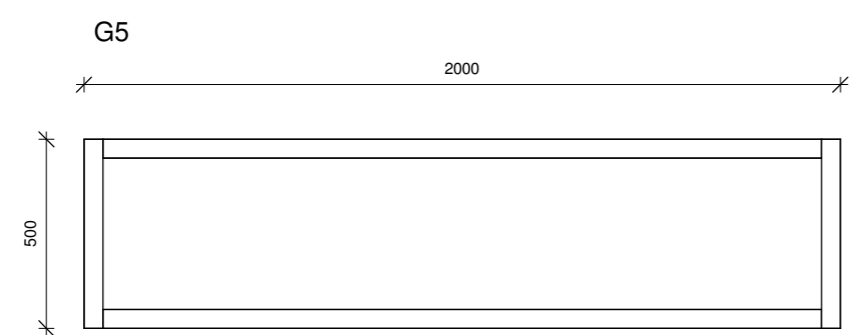

Gluggi 2stk

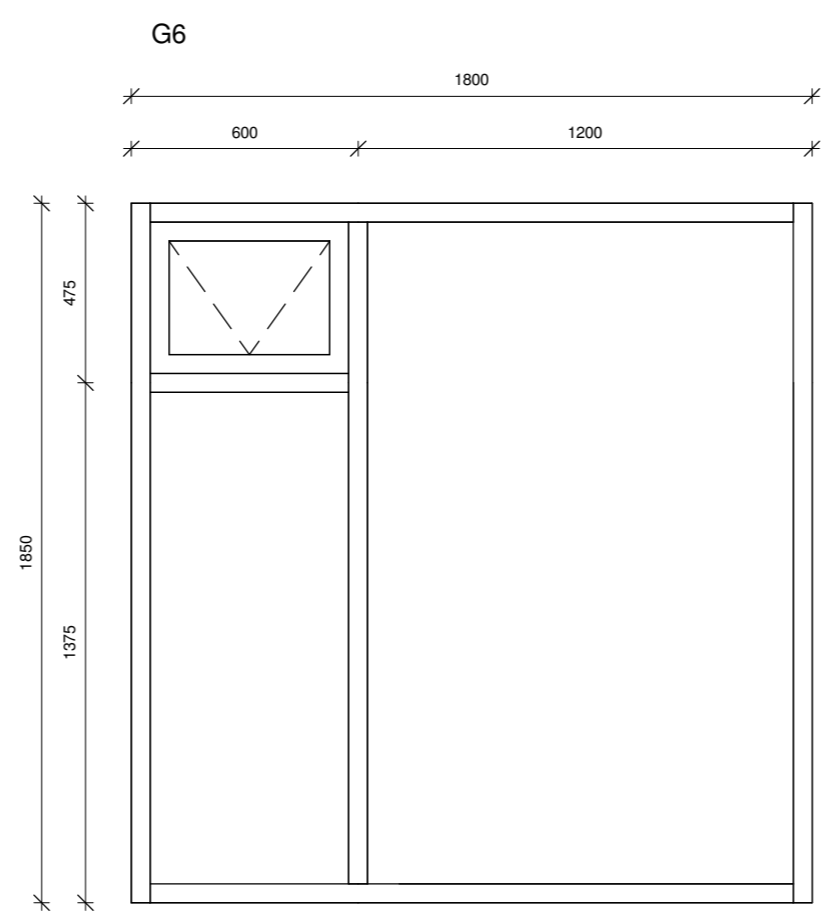

Gluggi 1stk

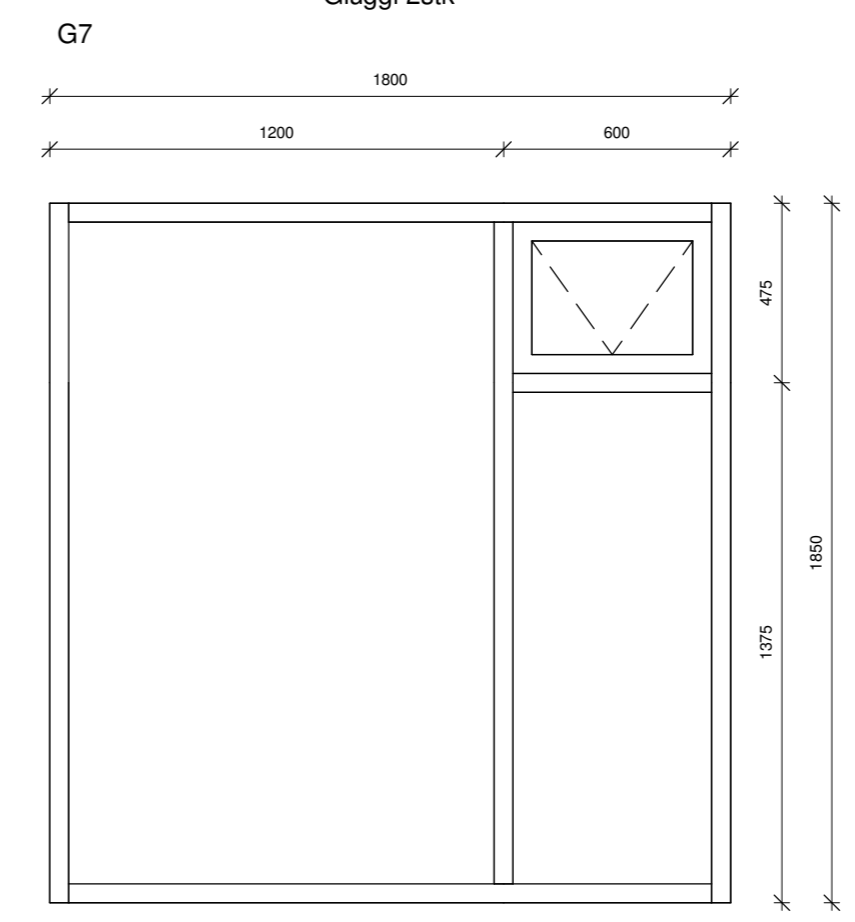

Gluggi 2 stk

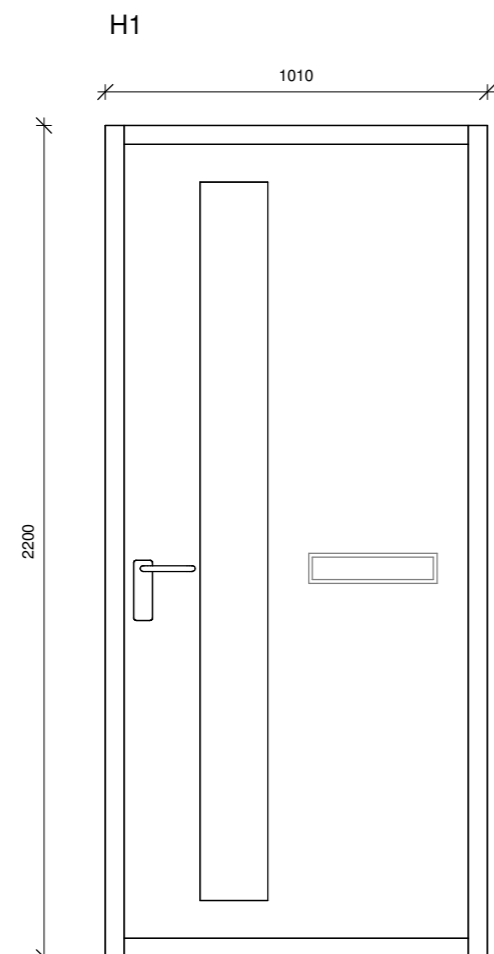

Anddyrisherð 2stk  
Vinstri hurð opnast inn

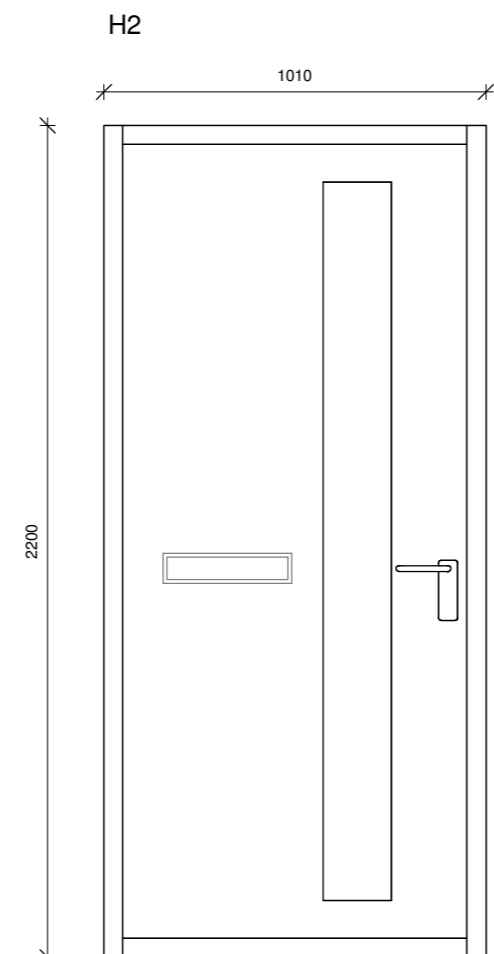

Anddyrisherð 1stk  
Hægri hurð opnast inn

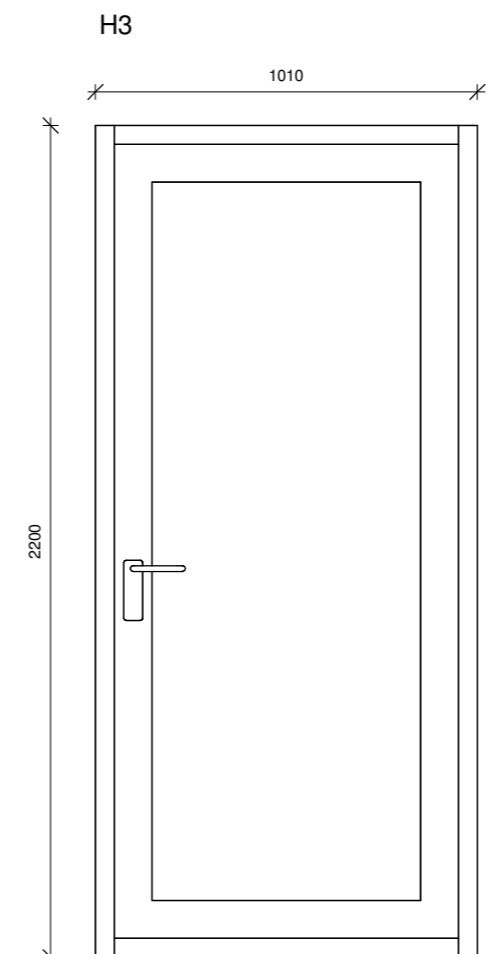

Svalahurð 1stk  
Hægri hurð opnast út

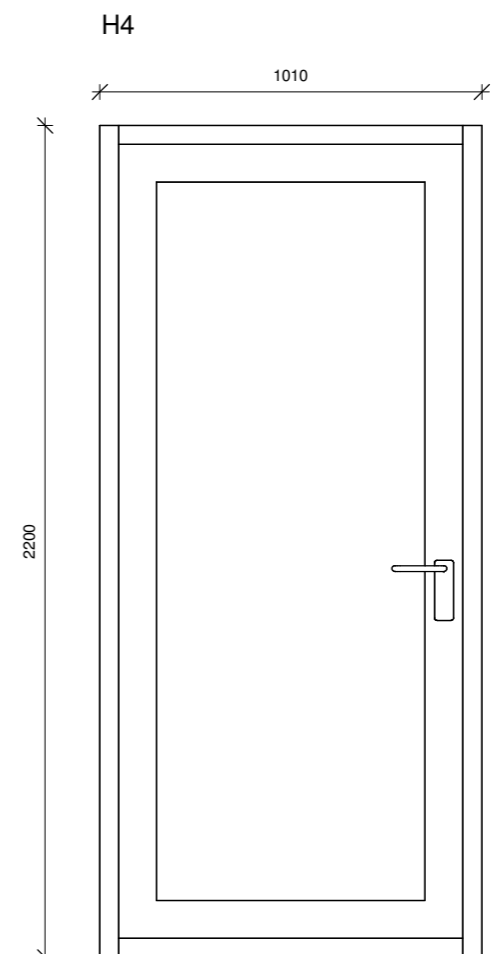

Svalahurð 2stk  
Vinstri hurð opnast út

ATH  
Ef valdar eru hurðir með flötum þröskuldi skal minnka hæð hurðar um 3 cm.

Öll mál eru í millimetrum, nema annað sé tekið fram.

Nr.	Breyting	Dagsetning	Yfirarið

VERKHEITI: Tungurimi 10, Reykholt 800 Selfoss	TEIKNINÚMÉR: 301
VERKHLUTI: Aðaluppdrættir Útlit (gluggar og hurðir)	ÚTGÁFA: A1
Teiknað: Eva Björk Birgisdóttir	Bláðstærð: A2
Hönnuður: Bent Larsen Fróðason kt.141177-3469	Samþykkt: Dagsetning: 05.05.23
Hönnunarstjóri: Bent Larsen Fróðason kt.141177-3469	Samþykkt: Frumútgáfa: 05.05.23
<b>LARSEN</b> HÖNNUN OG RÁÐGJÖF	Bent Larsen Fróðason Byggingafræðingur B.Sc Sími 844-7699 tölvupóstur: bent@larsenhr.is
VERKNR: 23-037	MKV: 1:20